

H4067



PL | GoSmart Kamera zewnętrzna IP-1200 WASP z WiFi



Spis treści

Instrukcje i ostrzeżenia	2
Zawartość opakowania	3
Specyfikacja techniczna.....	3
Opis urządzenia	4
Instalacja i montaż	5
Parowanie z aplikacją.....	6
Często zadawane pytania dotyczące rozwiązywania problemów.....	12

Instrukcje i ostrzeżenia



Przed użyciem urządzenia należy przeczytać instrukcję obsługi.



Należy przestrzegać zasad bezpieczeństwa zawartych w niniejszej instrukcji.



Nie wyrzucać urządzeń elektrycznych wraz z niesortowanymi odpadami komunalnymi; należy skorzystać z punktów zbiórki odpadów posortowanych. Aby uzyskać aktualne informacje na temat punktów zbiórki, należy skontaktować się z lokalnymi władzami. Jeśli urządzenia elektryczne trafią na wysypiska śmieci, substancje niebezpieczne mogą przedostać się do wód gruntowych, dostać się do łańcucha pokarmowego i zaszkodzić zdrowiu.





Zawartość opakowania

Kamera
 Uchwyt kamery
 Kabel USB-C
 Panel słoneczny
 Elementy mocujące
 Krótka instrukcja obsługi



Specyfikacja techniczna

Zasilanie: DC 5 V 1,5 A / 9200 mAh

Rozdzielczość:

Główny strumień (HD): 2880 × 1620, 20 klatek na sekundę,
 strumień pomocniczy (SD): 720p, 20 klatek na sekundę

Czujnik: 1/2,7" CMOS 5 MP

Komunikacja głosowa: Dwukierunkowa (pełny duplex)

Maksymalny zasięg widzenia w nocy: 8 m

Pamięć: Karta SD (maks. 256 GB, FAT32), pamięć w chmurze, pamięć w chmurze AI

Stopień ochrony: IP44

Temperatura pracy: od -20 °C do 50 °C

Wilgotność robocza: 10–95 %

Aplikacja: EMOS GoSmart na systemy Android i iOS

Połączenie: Wi-Fi 2,4 GHz (IEEE802.11b/g/n)

Maksymalna wartość EIRPWi-Fi (2,412 ~ 2,472 MHz): 19,32 dBm

Maksymalna wartość EIRP BLE (2,402–2,480 MHz): 9 dBm



Opis urządzenia

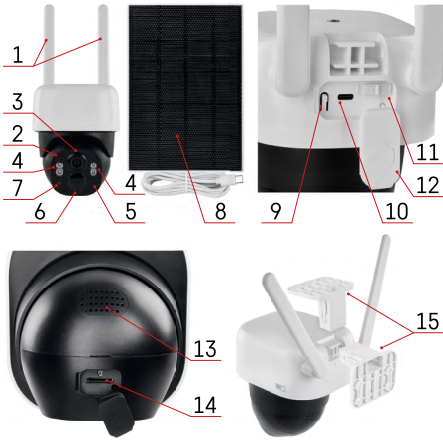

- 1 – Anteny
- 2 – Mikrofon
- 3 – Obiektyw
- 4 – Oświetlenie LED i podczerwone
- 5 – LED stanu
- 6 – Czujnik PIR (ruchu)
- 7 – Czujnik światła
- 8 – Panel słoneczny
- 9 – Przycisk resetowania
- 10 – Port USB-C
- 11 – Przetącnik WŁ.-WYŁ.
- 12 – Gumowa izolacja z otworem na kabel
- 13 – Głośnik
- 14 – Gniazdo karty SD
- 15 – Uchwyt do aparatu z dwiema opcjami montażu

Opis diody LED stanu

Czerwona	Migająca	Gotowe do sparowania
	Zapalona	Błąd podczas uruchamiania
Zielona	Migająca	Łączenie się z siecią Wi-Fi
	Zapalona	Połączoną z siecią Wi-Fi
Żółta	Migająca	Aktualizacja oprogramowania sprzętowego

Przycisk resetowania / Przycisk twardego resetowania

Przycisk resetowania	Ponowne uruchomienie	Przytrzymaj przez 5 sekund
	Obudzenie	Naciśnij raz krótko (w trybie uśpienia lub gdy urządzenie wyłączyło się z powodu rozładowanej baterii)
Przetącnik WŁ./WYŁ.	Włączenie	Ustaw przetącnik w pozycji ON
	Wyłączenie	Ustaw przetącnik w pozycji OFF



Instalacja i montaż

Wybór lokalizacji i montaż

Najpierw należy starannie wybrać miejsce, w którym zostanie zamontowana kamera. Należy upewnić się, że w danym miejscu jest wystarczająco silny sygnał Wi-Fi. Aby zapewnić wysoką jakość transmisji obrazu i dźwięku, kamery wymagają sygnału Wi-Fi o sile co najmniej 60%. W przeciwnym razie powiadomienia mogą się opóźniać, a obraz i dźwięk mogą się zacinać.

Zamontuj uchwyt kamery w wybranym miejscu, a następnie umieść na nim kamerę. Upewnij się, że kamera jest ustawiona prawidłowo, tak aby czarna ruchoma część była skierowana w dół.

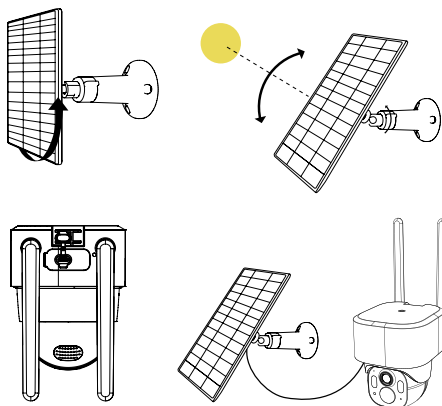
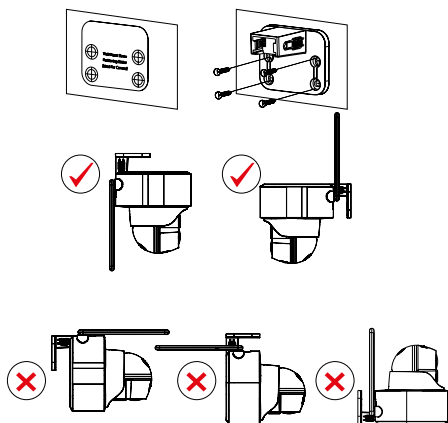

Najpierw zamontuj uchwyt ścienny w wybranym miejscu. Następnie zamocuj panel na uchwycie i ustaw go pod odpowiednim kątem, tak aby był skierowany w stronę słońca. Po wyregulowaniu kąta należy dokręcić przegub uchwytu, aby panel pozostał stabilnie w wybranej pozycji. Następnie podłącz panel do kamery za pomocą kabla.



Parowanie z aplikacją

Instalacja aplikacji EMOS GoSmart

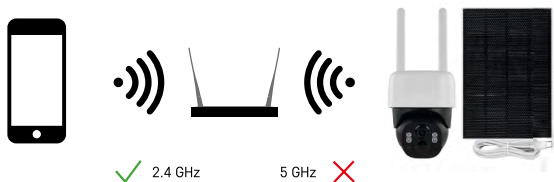

Urządzenie obsługuje tylko Wi-Fi 2,4 GHz (nie obsługuje 5 GHz).



Aplikacji jest dostępna na systemy Android i iOS w sklepach Google Play i App Store. Zeskanuj kod QR, aby pobrać aplikację.

Aplikacja mobilna EMOS GoSmart

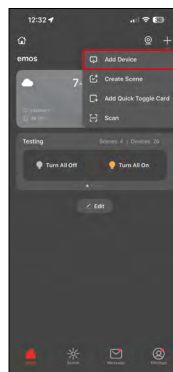
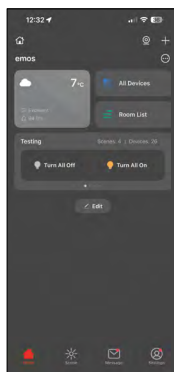
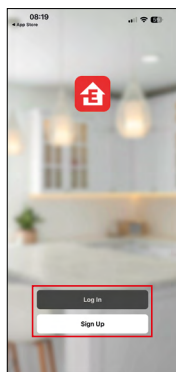
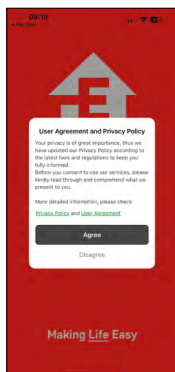

Otwórz aplikację EMOS GoSmart i zaakceptuj zasady ochrony prywatności, a następnie kliknij Zgadzam się. Wybierz "Zaloguj się", prowadź prawidłowy adres e-mail i wybierz hasło. Jeśli masz już konto, wybierz opcję „Zaloguj się”.

W prawym górnym rogu dotknij ikony „+” i wybierz opcję „Dodaj urządzenie”.

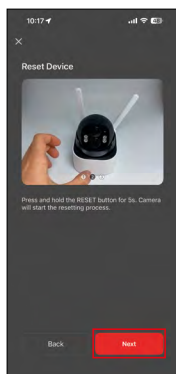

Teraz wybierz kamerę IP-1200 WASP z listy GoSmart.

Postępuj zgodnie z dokładnymi instrukcjami zawartymi w aplikacji. Naciśnij i przytrzymaj przycisk „RESET” przez 5 sekund. Aby przejść do następnego kroku, należy zawsze używać przycisku „Dalej”.

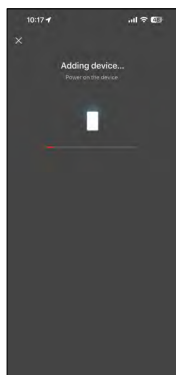
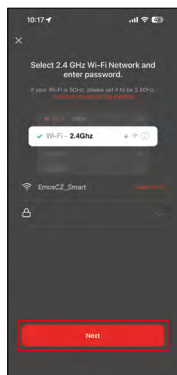

Wprowadź dane swojej domowej sieci Wi-Fi. Wprowadź nazwę użytkownika i hasło. W tych przypadkach rozróżniana jest wielkość liter. Następnie naciśnij przycisk „Dalej”.

Na ekranie Twojego urządzenia pojawi się kod QR.

Umieść kod QR przed obiektywem jednostki kamery. Uważaj na odbłaski i światło słoneczne.

Upewnij się, że usłyszycie sygnał dźwiękowy potwierdzający pomyślne sparowanie.







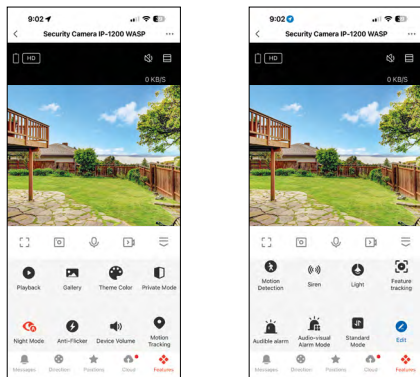





Urządzenie zostanie automatycznie wyszukane. Po wykryciu urządzenia potwierdź, że chcesz dodać je do aplikacji EMOS GoSmart, a następnie naciśnij przycisk „Gotowe”.

Ikony i wskaźniki

Opis wskaźników w aplikacji



	Ustawienia zaawansowane (szczegółowo omówione w następnym rozdziale)
	Przełączenie jakości wideo (HD / SD)
	Jakość i prędkość sygnału
	Aktualny stan baterii
	Wyciszenie
	Powiększenie
	Tryb pełnoekranowy
	Robienie zdjęć za pomocą aplikacji i zapisywanie ich w albumie mobilnym
	Rozmowa
	Nagrywanie filmów za pomocą aplikacji i zapisywanie ich w albumie mobilnym
	Otwórz menu
	Odtwarzanie filmów zapisanych na karcie SD
	Oglądanie filmów i zdjęć zrobionych za pomocą aplikacji
	Tryb jasny / tryb ciemny
	Tryb prywatny
	Ustawienia trybu nocnego. Zaleca się ustawienie opcji AUTO.
	Tłumienie migotania poniżej progu wykrywalności
	Ustawienie poziomu głośności

	Śledzenie ruchu – kamera automatycznie podąża za wykrytym obiektem, jeśli ten się przemieszcza
	Wykrywanie ruchu – kamera powiadomi o wykryciu jakiegokolwiek ruchu
	Aktywacja syreny
	Włącza lampę kamery
	Automatyczne powiększanie: Gdy kamera wykryje ruch, powiększa obraz obiektu i śledzi jego ruch w kadrze. W tym samym czasie pojawi się małe okienko z ogólnym widokiem bez powiększenia, dzięki czemu będziesz mieć przegląd całej sceny.
	Sygnal dźwiękowy po wykryciu ruchu
	Sygnal dźwiękowo/wizualny po wykryciu ruchu
	Ustaw regulację jakości obrazu w przypadku pogorszenia się jakości połączenia sieciowego
	Edycja ikon + opcja dodania kontroli dla innego urządzenia
	Wyświetlanie powiadomień (wykrywanie ruchu...)
	Zarządzanie i zakup pamięci w chmurze
	Ręczne sterowanie ruchem kamery

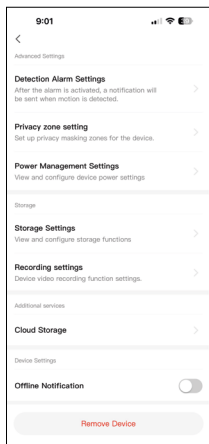
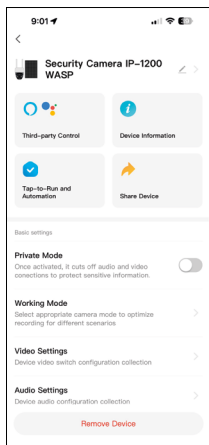

Opis ustawień zaawansowanych

- **Siła sygnału** – Aktualną siłę sygnału wyrażoną w dBm ocenia się jako doskonałą (powyżej -50), dobrą (od -50 do -70), wystarczającą (od -70 do -80) lub niewystarczającą (poniżej -80).
- **Sterowanie za pomocą aplikacji innych producentów** – zarządzanie połączeniami z asystentami głosowymi (Alexa, Asystent Google).
- **Informacje o urządzeniu** – podstawowe informacje o urządzeniu i jego właścicielu.
- **Tap-To-Run i automatyzacja** – Zarządzanie automatyzacją.
- **Udostępnij urządzenie** – opcja umożliwiająca udostępnianie zarządzania urządzeniem innemu użytkownikowi.
- **Tryb prywatny** – ustawienia trybu prywatnego.
- **Tryb pracy** – ustawienia czasu trwania nagrania. Możesz wybrać nagrywanie krótkich klipów po wykryciu ruchu lub włączyć nagrywanie ciągłe (bez przerwy). Zalecamy korzystanie z trybu ciągłego nagrywania wyłącznie wtedy, gdy urządzenie jest podłączone do stałego źródła zasilania, ponieważ tryb ten zużywa więcej energii.
- **Ustawienia wideo** – opcja włączania i wyłączenia podstawowych funkcji urządzenia, takich jak automatyczne obracanie ekranu lub znak wodny z datą i godziną.
- **Ustawienia dźwięku** – regulacja głośności oraz opcja włączenia komunikacji dwukierunkowej.
- **Ustawienia alarmu wykrywania** – ustawienia alarmu.
- **Wykrywanie postaci ludzkich** – wykrywanie konturów ludzkiego ciała. Po aktywacji tej funkcji urządzenie nie będzie powiadamiać o każdym ruchu, a jedynie o rozpoznaniu poruszającego się człowieka.
- **Wykrywanie pojazdów** – automatyczne wykrywanie pojazdów. Po włączeniu tej funkcji kamera będzie informować Cię o wszystkich wykrytych pojazdach.
- **Obszar wykrywania** – określa strefę, w której kamera będzie wykrywać ruch. Na przykład, jeśli kamera nagrywa drogę i nie chcesz, żeby wysyłała powiadomienie za każdym razem, gdy przejeżdża samochód. Ta funkcja pozwala wybrać obszar, który ma być monitorowany przez czujnik ruchu.
- **Ustawienia strefy prywatności** – umożliwiają określenie obszarów obrazu, które zostaną ukryte w nagraniu. Ta funkcja przydaje się w sytuacjach, gdy położenie kamery powoduje, że rejestruje ona obszary (np. sąsiednią posesję), których nie można monitorować ze względów prawnych.
- **Ustawienia pamięci** – wyświetla informacje o pojemności włożonej karty pamięci i umożliwia jej sformatowanie.
- **Ustawienia nagrywania** – ustawienia nagrywania wideo.
- **Przechowywanie w chmurze** – możliwość zakupu standardowej przestrzeni dyskowej w chmurze lub jej wersji rozszerzonej o funkcję sztucznej inteligencji.
- **Powiadomienia offline** – włączenie powiadomień, gdy urządzenie pozostaje bez połączenia z Internetem przez dłuższy czas.

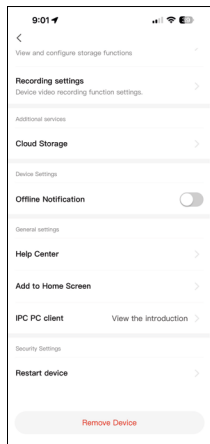

- **Centrum pomocy** – wyświetlenie najczęściej zadawanych pytań wraz z odpowiedziami oraz możliwością wystania pytania/sugestii/opinii bezpośrednio do nas.
- **Dodaj do ekranu głównego** – dodanie ikony do ekranu głównego telefonu. W ten sposób nie musisz już uruchamiać urządzenia za pośrednictwem aplikacji; wystarczy, że klikniesz nowo dodaną ikonę, a zostaniesz przekierowany bezpośrednio do menu kamery.
- **Instrukcja obsługi produktu** – przeglądanie instrukcji obsługi urządzenia w formacie PDF.
- **Klient IPC PC** – wyświetlanie informacji z przeglądarki internetowej dotyczących kamer.
- **Zrestartowanie urządzenia** – ponowne uruchomienie urządzenia.
- **Usuń urządzenie** – usunięcie i odłączenie urządzenia. Jest to ważny krok, jeśli chcesz zmienić właściciela urządzenia. Po dodaniu urządzenia do aplikacji zostaje ono sparowane i nie można go dodać do innego konta.

Nagrywanie na kartę SD

Jedną z najważniejszych funkcji domowego systemu bezpieczeństwa jest możliwość nagrywania danych na kartę SD.

Kamera obsługuje karty SD o maksymalnej pojemności 256 GB w formacie FAT32. Po zapłnieniu karty SD nagrania są automatycznie nadpisywane.

Instrukcja aktywacji funkcji karty SD:

1. Włóż kartę SD do odpowiedniego gniazda.
2. Otwórz ustawienia zaawansowane urządzenia i wybierz opcję „Ustawienia pamięci masowej”.
3. Sformatuj kartę SD. UWAGA: podczas formatowania karty SD nie wyłączaj aplikacji i nie przerywaj procesu.
4. Włącz czujnik PIR i ustaw żądaną czułość. W ustawieniach można również włączyć/wyłączyć funkcję wykrywania ludzkiego ciała, aby uniknąć fałszywych alarmów w przypadku rejestrowania przez kamerę ruchu zwierzęcia lub drzewa. Możesz użyć opcji „Obszar wykrywania”, aby wyznaczyć obszar, w którym urządzenie ma wykrywać ruch. (Na przykład, jeśli nie chcesz, aby kamera powiadamiała Cię o każdym przejeżdżającym drogą samochodem, pojawiającym się w polu widzenia urządzenia).
5. Gdy kamera wykryje ruch, zrobi również kilkusekundowe nagranie, które znajdziesz pod ikoną .





Często zadawane pytania dotyczące rozwiązywania problemów

Sparowanie urządzeń nie jest możliwe. Co mogę zrobić?

- Upewnij się, że sygnał jest wystarczająco silny.
- Zezwól w ustawieniach na wszystkie uprawnienia aplikacji.
- Upewnij się, że korzystasz z najnowszej wersji mobilnego systemu operacyjnego i najnowszej wersji aplikacji.

Ludzie na zewnątrz słyszą mnie, ale ja ich nie słyszę / Słyszę ludzi na zewnątrz, ale oni mnie nie słyszą.

- Sprawdź, czy przyznałeś aplikacji wszystkie niezbędne uprawnienia na swoim urządzeniu, a zwłaszcza dostęp do mikrofonu.
- Problemem może być również komunikacja jednokierunkowa. Jeżeli wyświetla się ikona , oznacza to, że urządzenie jest ustawione na komunikację jednokierunkową.
- Aby zmienić to ustawienie, przejdź do „Ustawień podstawowych funkcji” i ustaw „Tryb rozmowy” na „Rozmowa dwukierunkowa”. To menu znajduje się w ustawieniach zaawansowanych (patrz rozdział „Opis ustawień zaawansowanych”).
- Ikona komunikacji dwukierunkowej wygląda następująco: 

Nie otrzymuję powiadomień. Dlaczego?

- Zezwól w ustawieniach na wszystkie uprawnienia urządzenia.
- W ustawieniach aplikacji włącz powiadomienia (Ustawienia -> Notyfikacje aplikacji).

Jakiej karty SD mogę używać?

- Urządzenie obsługuje karty SD o maksymalnej pojemności 256 GB i prędkości co najmniej CLASS 10 w formacie FAT32.

Czy gdy pamięć karty SD się zapełni, najstarsze nagrania zostaną automatycznie nadpisane, czy muszę je usunąć ręcznie?

- Tak, nagrania są automatycznie nadpisywane.

Kto może korzystać z urządzenia?

- Urządzenie musi zawsze mieć administratora (właściciela).
- Administrator może udostępnić urządzenie pozostałym domownikom i przypisać im uprawnienia.



GB | Safety information - Do not disassemble, modify, or repair the product or batteries (if the product contains batteries). - Contact a qualified technician if needed - Disconnect from power before cleaning. Clean only with a dry cloth. - Only use the original power cord and supply voltage listed on the label. - Never immerse the product or batteries (if the product contains batteries) in liquid. - Improper installation and/or use may cause electric shock or fire. Use only as intended.

CZ | Bezpečnostní pokyny - Výrobek ani baterie (pokud výrobek baterie obsahuje) nerozebírejte, neupravujte ani neopravujte. V případě potřeby se obraťte na kvalifikovaného technika. - Před čištěním odpojte přístroj od napájení. Čistěte pouze suchým hadříkem. - Používejte pouze originální napájecí kabel a napájecí napětí uvedené na štítku. - Nikdy neponořujte výrobek ani baterie (pokud výrobek baterie obsahuje) do kapaliny. - Nesprávná instalace nebo použití může způsobit úraz elektrickým proudem nebo požár. Používejte pouze v souladu s určením.

SK | Bezpečnostné pokyny - Výrobok ani batérie (ak výrobok obsahuje batérie) nerozoberajte, neupravujte ani neopravujte. V prípade potreby sa obráťte na kvalifikovaného technika. - Pred čistením odpojte prístroj od napájania. Čistite iba suchou handričkou. - Používajte iba originálny napájací kábel a napájacie napätie uvedené na štítku. - Nikdy neponořujte výrobok ani batérie (ak výrobok batérie obsahuje) do tekutiny. - Nesprávna inštalácia alebo použitie môže spôsobiť úraz elektrickým prúdom alebo požiar. Používajte len v súlade s určením.

PL | Instrukcje bezpieczeństwa - Nie rozbieraj, nie modyfikuj ani nie naprawiaj produktu ani baterii (jeśli produkt zawiera baterie). W razie potrzeby skontaktuj się z wykwalifikowanym technikiem. - Przed czyszczeniem odłącz urządzenie od zasilania. Czyść wyłącznie suchą szmatką. - Używaj wyłącznie oryginalnego kabla zasilającego i napięcia zasilania podanego na etykiecie. - Nigdy nie zanurzaj produktu ani baterii (jeśli produkt zawiera baterie) w płynach. - Nieprawidłowa instalacja lub użytkowanie może spowodować porażenie prądem elektrycznym lub pożar. Używaj wyłącznie zgodnie z przeznaczeniem.

HU | Biztonsági utasítások - Ne szerezle szét, ne módosítsa és ne javítsa a terméket vagy az akkumulátort (ha a termék akkumulátort tartalmaz). Szükség esetén forduljon szakképzett szakemberhez. - A tisztítás előtt válassza le a készüléket az áramellátásról. Csak száraz ruhával tisztítsa. - Csak az eredeti tápkábelt és a címkén feltüntetett tápfeszültséget használja. - Soha ne merítse a terméket vagy az akkumulátorokat (ha a termék akkumulátorokat tartalmaz) folyadékba. - A helytelen telepítés vagy használat áramütést vagy tüzet okozhat. Kizárólag rendeltetésszerűen használja.

SI | Varnostna navodila - Izdelka in baterij (če izdelek vsebuje baterije) ne razstavljajte, ne spreminjajte in ne popravljajte. Po potrebi se obrnite na usposobljenega serviserja. - Pred čiščenjem odklopite napravo iz omrežja. Čistite samo s suho krpo. - Uporabljajte samo originalni napajalni kabel in napetost, navedeno na etiketi. - Izdelka ali baterij (če izdelek vsebuje baterije) nikoli ne potaplajte v tekočino. - Nepravilna namestitve ali uporaba lahko povzroči električni udar ali požar. Uporabljajte samo v skladu z namenom.

RS|HR|BA|ME | Sigurnosne upute - Ne rastavljajte, ne modificirajte niti popravljajte proizvod ili baterije (ako proizvod sadrži baterije). Ako je potrebno, obratite se kvalificiranom tehničaru. - Prije čišćenja isključite uređaj iz napajanja. Čistite samo suhom krpom. - Koristite samo originalni kabel za napajanje i napon napajanja navedeno na naljepnici. - Nikada ne uranjajte proizvod ili baterije (ako proizvod sadrži baterije) u tekućinu. - Nepravilna instalacija ili uporaba mogu uzrokovati strujni udar ili požar. Koristite samo prema namjeni.

DE | Sicherheitshinweise - Das Produkt und die Batterien (falls im Produkt enthalten) dürfen nicht zerlegt, verändert oder repariert werden. Wenden Sie sich bei Bedarf an einen qualifizierten Techniker. - Trennen Sie das Gerät vor der Reinigung von der Stromversorgung. Reinigen Sie das Gerät nur mit einem trockenen Tuch. - Verwenden Sie nur das Original-Netzkaabel und die auf dem Typenschild angegebene Netzspannung. - Tauchen Sie das Produkt oder die Batterien (falls im Produkt enthalten) niemals in Flüssigkeiten. - Eine unsachgemäße Installation oder Verwendung kann zu Stromschlägen oder Bränden führen. Verwenden Sie das Produkt nur bestimmungsgemäß.

UA | Інструкції з техніки безпеки - Не розбирайте, не модифікуйте та не ремонтуйте виріб або батареї (якщо виріб містить батареї). У разі необхідності зверніться до кваліфікованого технічного спеціаліста. - Перед чистенням від'єднайте прилад від джерела живлення. Чистіть тільки сухою ганчіркою. - Використовуйте тільки оригінальний кабель живлення та напругу живлення, зазначену на етикетці. - Ніколи не занурюйте виріб або батареї (якщо виріб містить батареї) у рідину. - Неправильна установка або використання може призвести до ураження електричним струмом або пожежі. Використовуйте тільки за призначенням.

RO|MD | Instrucțiuni de siguranță - Nu dezasmblați, modificați sau reparați produsul sau bateriile (dacă produsul conține baterii). Dacă este necesar, adresați-vă unui tehnician calificat. - Înainte de curățare,

deconectați aparatul de la sursa de alimentare. Curățați numai cu o cârpă uscată. - Utilizați numai cablul de alimentare original și tensiunea de alimentare indicată pe etichetă. - Nu scufundați niciodată produsul sau bateriile (dacă produsul conține baterii) în lichide. - Instalarea sau utilizarea incorectă poate provoca electrocutare sau incendiu. Utilizați numai în conformitate cu destinația prevăzută.

LT | Saugos instrukcijos - Negalima išardyti, modifikuoti ar remontuoti produkto ar baterijų (jei produktas turi baterijas). Jei reikia, kreipkitės į kvalifikuotą techniką. - Prieš valydami, atjunkite prietaisą nuo maitinimo. Valykite tik sausa šluoste. - Naudokite tik originalų maitinimo laidą ir maitinimo įtampą, nurodytą etiketėje. - Niekada nenaudokite produkto ar baterijų (jei produktas turi baterijas) skysčiuose. - Netinkamas montavimas ar naudojimas gali sukelti elektros smūgį ar gaisrą. Naudokite tik pagal paskirtį.

LV | Drošības instrukcijas - Nekādā gadījumā neizjauciet, nepārveidojiet vai nelabojiet izstrādājumu vai baterijas (ja izstrādājumā ir baterijas). Ja nepieciešams, sazinieties ar kvalificētu tehniķi. - Pirms tīrīšanas atvienojiet ierīci no strāvas padeves. Tīriet tikai ar sausu drānu. - Izmantojiet tikai oriģinālo strāvas vadu un uz etiķetes norādīto strāvas spriegumu. - Nekad nemērcējiet produktu vai baterijas (ja produktā ir baterijas) šķidrumā. - Nepareiza uzstādīšana vai lietošana var izraisīt elektriskās strāvas triecienu vai ugunsgrēku. Lietojiet tikai atbilstoši paredzētajam mērķim.

EE | Ohutusjuhised - Ärge toodet ega patareisid (kui toode sisaldab patareisid) lahti võtke, muutke ega parandage. Vajaduse korral pöörduge kvalifitseeritud tehniku poole. - Enne puhastamist ühendage seade vooluvõrgust lahti. Puhastage ainult kuiva lapiga. - Kasutage ainult originaalvoolikaablit ja toitepinget, mis on märgitud sildil. - Ärge kunagi kaste toodet ega patareisid (kui toode sisaldab patareisid) vedelikku. - Ebaõige paigaldamine või kasutamine võib põhjustada elektrilöögi või tulekahju. Kasutage ainult ettenähtud otstarbel.

BG | Инструкции за безопасност - Не разглобявайте, не променяйте и не ремонтирайте продукта или батериите (ако продуктът съдържа батерии). При необходимост се обърнете към квалифициран техник. - Преди почистване изключете уреда от захранването. Почиствайте само с суха кърпа. - Използвайте само оригиналния захранващ кабел и захранващото напрежение, посочено на етикета. - Никога не потапяйте продукта или батериите (ако продуктът съдържа батерии) в течност. - Неправилната инсталация или употреба може да доведе до токов удар или пожар. Използвайте само по предназначение.

FR|BE | Consignes de sécurité - Ne démontez pas, ne modifiez pas et ne réparez pas le produit ou les piles (si le produit en contient). Si nécessaire, contactez un technicien qualifié. - Débranchez l'appareil avant de le nettoyer. Nettoyez-le uniquement avec un chiffon sec. - Utilisez uniquement le câble d'alimentation d'origine et la tension d'alimentation indiquée sur l'étiquette. - Ne plongez jamais le produit ou les piles (si le produit en contient) dans un liquide. - Une installation ou une utilisation incorrecte peut entraîner un choc électrique ou un incendie. Utilisez uniquement conformément à l'usage prévu.

IT | Istruzioni di sicurezza - Non smontare, modificare o riparare il prodotto o le batterie (se presenti). Se necessario, rivolgersi a un tecnico qualificato. - Prima di pulire l'apparecchio, scollegarlo dall'alimentazione. Pulire solo con un panno asciutto. - Utilizzare solo il cavo di alimentazione originale e la tensione di alimentazione indicata sull'etichetta. - Non immergere mai il prodotto o le batterie (se presenti) in liquidi. - Un'installazione o un utilizzo non corretti possono causare scosse elettriche o incendi. Utilizzare solo per l'uso previsto.

NL | Veiligheidsinstructies - Het product en de batterijen (indien aanwezig) mogen niet worden gedemonsteerd, aangepast of gerepareerd. Neem indien nodig contact op met een gekwalificeerde technicus. - Koppel het apparaat los van de stroomvoorziening voordat u het reinigt. Reinig het apparaat alleen met een droge doek. - Gebruik alleen de originele voedingskabel en de op het typeplaatje aangegeven voedingsspanning. - Dompel het product of de batterijen (indien aanwezig) nooit onder in vloeistof. - Onjuiste installatie of gebruik kan elektrische schokken of brand veroorzaken.

Gebruik het product uitsluitend voor het beoogde doel.

ES | Instrucciones de seguridad - No desmonte, modifique ni repare el producto ni las pilas (si el producto contiene pilas). En caso necesario, póngase en contacto con un técnico cualificado. - Desconecte el aparato de la fuente de alimentación antes de limpiarlo. Límpielo únicamente con un paño seco. - Utilice únicamente el cable de alimentación original y la tensión de alimentación indicada en la etiqueta. - Nunca sumerja el producto ni las pilas (si el producto las contiene) en líquidos. - Una instalación o un uso incorrectos pueden provocar descargas eléctricas o incendios. Utilícelo únicamente para los fines previstos.

PT | Instruções de segurança - Não desmonte, modifique ou repare o produto nem as baterias (se o produto contiver baterias). Se necessário, contacte um técnico qualificado. - Desligue o aparelho da alimentação antes

de o limpar. Limpe apenas com um pano seco. - Utilize apenas o cabo de alimentação original e a tensão de alimentação indicada na etiqueta. - Nunca mergulhe o produto ou as baterias (se o produto contiver baterias) em líquidos. - A instalação ou utilização incorreta pode causar choque elétrico ou incêndio. Utilize apenas de acordo com a finalidade prevista.

GR | CY | Οδηγίες ασφαλείας - Μην αποσυναρμολογείτε, τροποποιείτε ή επισκευάζετε το προϊόν ή τις μπαταρίες (εάν το προϊόν περιέχει μπαταρίες). Εάν είναι απαραίτητο, απευθυνθείτε σε εξειδικευμένο τεχνικό. - Πριν από τον καθαρισμό, αποσυνδέστε τη συσκευή από την τροφοδοσία ρεύματος. Καθαρίζετε μόνο με ένα στεγνό πανί. - Χρησιμοποιείτε μόνο το αυθεντικό καλώδιο τροφοδοσίας και την τάση τροφοδοσίας που αναγράφεται στην ετικέτα. - Μην βυθίζετε ποτέ το προϊόν ή τις μπαταρίες (εάν το προϊόν περιέχει μπαταρίες) σε υγρά. - Η ακατάλληλη εγκατάσταση ή χρήση μπορεί να προκαλέσει ηλεκτροπληξία ή πυρκαγιά. Χρησιμοποιείτε μόνο σύμφωνα με τον προορισμό.

SE | Säkerhetsinstruktioner - Produkten eller batterierna (om produkten innehåller batterier) får inte demonteras, modifieras eller repareras. Kontakta en kvalificerad tekniker vid behov. - Koppla bort enheten från strömförsörjningen före rengöring. Rengör endast med en torr trasa. - Använd endast originalströmkabeln och den spänning som anges på etiketten. - Sänk aldrig ned produkten eller batterierna (om produkten innehåller batterier) i vätska. - Felaktig installation eller användning kan orsaka elstötar eller brand. Använd endast i enlighet med avsedd användning.

FI | Turvallisuusohteet - Älä pura, muokkaa tai korjaa tuotetta tai paristoja (jos tuote sisältää paristoja). Ota tarvittaessa yhteyttä pätevään teknikkoon. - Irrota laite virtalähteestä ennen puhdistusta. Puhdista vain kuivalla liinalla. - Käytä vain alkuperäistä virtajohtoa ja etiketissä ilmoitettua jännitettä. - Älä koskaan upota tuotetta tai paristoja (jos tuote sisältää paristoja) nesteeseen. - Väärä asennus tai käyttö voi aiheuttaa sähköiskun tai tulipalon. Käytä vain käyttötarkoituksen mukaisesti.

DK | Sikkerhedsinstruktioner - Produktet eller batterierne (hvis produktet indeholder batterier) må ikke adskilles, modificeres eller repareres. Kontakt en kvalificeret tekniker, hvis det er nødvendigt. - Frakobl apparatet fra strømforsyningen inden rengøring. Rengør kun med en tør klud. - Brug kun det originale netkabel og den netspænding, der er angivet på typeskiltet. - Produktet eller batterierne (hvis produktet indeholder batterier) må aldrig nedsænkes i væske. - Forkert installation eller brug kan forårsage elektrisk stød eller brand. Brug kun i overensstemmelse med det tilsligtede formål.

GB | Hereby, EMOS spol. s r.o., declares that the radio equipment type H4067 / H4167 is in compliance with Directive 2014/53/EU. The full text of the EU declaration of conformity is available at the following internet address: <http://www.emos.eu/download>.

CZ | Tímto EMOS spol. s r.o. prohlašuje, že typ rádiového zařízení H4067 / H4167 je v souladu se směrnici 2014/53/EU. Úplné znění EU prohlášení o shodě je k dispozici na těchto internetových stránkách <http://www.emos.eu/download>.

Zařízení lze provozovat na základě všeobecného oprávnění č. VO-R/10/05.2025-5 v platném znění.

SK | EMOS spol. s r.o. týmto vyhlasuje, že rádiové zariadenie typu H4067 / H4167 je v súlade so smernicou 2014/53/EÚ. Úplné EÚ vyhlásenie o zhode je k dispozícii na tejto internetovej adrese: <http://www.emos.eu/download>.

PL | EMOS spol. s r.o. niniejszym oświadcza, że typ urządzenia radiowego H4067 / H4167 jest zgodny z dyrektywą 2014/53/UE. Pełny tekst deklaracji zgodności UE jest dostępny pod następującym adresem internetowym: <http://www.emos.eu/download>

 Zgodnie z przepisami Ustawy o ZSEIE zabronione jest umieszczanie łącznie z innymi odpadami zużytego sprzętu oznakowanego symbolem przekreślonego kosza. Użytkownik, chcąc pozbyć się sprzętu elektronicznego i elektrycznego, jest zobowiązany do oddania go do punktu zbierania zużytego sprzętu. W sprzęcie nie znajdują się składniki niebezpieczne, które mają szczególnie negatywny wpływ na środowisko i zdrowie ludzi. Obecność w sprzęcie niebezpiecznych substancji, mieszanin oraz części składowych ma potencjalny (szkodliwy) wpływ dla środowiska i zdrowie ludzi.

HU | EMOS spol. s r.o. igazolja, hogy a H4067 / H4167 típusú rádióberendezés megfelel a 2014/53/EU irányelvnek. Az EU-megfelelőségi nyilatkozat teljes szövege elérhető a következő internetes címen: <http://www.emos.eu/download>.

SI | EMOS spol. s r.o. potrjuje, da je tip radijske opreme H4067 / H4167 skladen z Direktivo 2014/53/EU. Celotno besedilo izjave EU o skladnosti je na voljo na naslednjem spletnem naslovu: <http://www.emos.eu/download>

RS|HR|BA|ME | EMOS spol. s r.o. ovime izjavljuje da je radijska oprema tipa H4067 / H4167 u skladu s Direktivom 2014/53/EU Cjeloviti tekst EU izjave o sukladnosti dostupan je na sljedećoj internetskoj adresi: <http://www.emos.eu/download>.

DE | Hiermit erklärt EMOS spol. s r.o., dass der Funkanlagentyp H4067 / H4167 der Richtlinie 2014/53/EU entspricht. Der vollständige Text der EU-Conformitätserklärung ist unter der folgenden Internetadresse verfügbar: <http://www.emos.eu/download>.

UA | Цим підприємство EMOS spol. s r.o. проголошус, що тип радіобладнання H4067 / H4167 відповідає Директивам 2014/53/EU. Повний текст ЄС проголошення про відповідність можна знайти на цьому сайті <http://www.emos.eu/download>.

RO|MD | Prin prezenta, EMOS spol. s r.o. declară că tipul de echipamente radio H4067 / H4167 este în conformitate cu Directiva 2014/53/UE. Textul integral al declarației UE de conformitate este disponibil la următoarea adresă internet: <http://www.emos.eu/download>.

LT | Aš, EMOS spol. s r.o. patvirtinu, kad radijo įrenginių tipas H4067 / H4167 atitinka Direktyvą 2014/53/ES. Visas ES atitikties deklaracijos tekstas prieinamas šiuo interneto adresu: <http://www.emos.eu/download>.

LV | Ar šo EMOS spol. s r.o. deklarē, ka radioiekārta H4067 / H4167 atbilst Direktīvai 2014/53/ES. Pilns ES atbilstības deklarācijas teksts ir pieejams šādā interneta vietnē: <http://www.emos.eu/download>.

EE | Käesolevaga deklareerib EMOS spol. s r.o. et käesolev raadioseadme tüüp H4067 / H4167 vastab direktiivi 2014/53/EL nõuetele. ELi vastavusdeklaratsiooni täielik tekst on kättesaadav järgmisel internetiaadressil: <http://www.emos.eu/download>.

BG | С настоящото EMOS spol. s r.o. декларира, че този тип радиосъоръжение H4067 / H4167 е в съответствие с Директива 2014/53/ЕС. Цялостният текст на ЕС декларацията за съответствие може да се намери на следния интернет адрес: <http://www.emos.eu/download>.

FR|BE | Le soussigné, EMOS spol. s r.o., déclare que l'équipement radioélectrique du type H4067 / H4167 est conforme à la directive 2014/53/UE. Le texte complet de la déclaration UE de conformité est disponible à l'adresse internet suivante: <http://www.emos.eu/download>.

IT | Il fabbricante, EMOS spol. s r.o. dichiara che il tipo di apparecchiatura radio H4067 / H4167 è conforme alla direttiva 2014/53/UE. Il testo completo della dichiarazione di conformità UE è disponibile al seguente indirizzo Internet: <http://www.emos.eu/download>.

NL | Hierbij verklaar ik, EMOS spol. s r.o., dat het type radioapparatuur H4067 / H4167 conform is met Richtlijn 2014/53/EU. De volledige tekst van de EU-conformiteitsverklaring kan worden geraadpleegd op het volgende internetadres: <http://www.emos.eu/download>.

ES | Por la presente, EMOS spol. s r.o. declara que el tipo de equipo radioeléctrico H4067 / H4167 es conforme con la Directiva 2014/53/UE. El texto completo de la declaración UE de conformidad está disponible en la dirección Internet siguiente: <http://www.emos.eu/download>.

PT | O(a) abaixo assinado(a) EMOS spol. s r.o. declara que o presente tipo de equipamento de rádio H4067 / H4167 está em conformidade com a Diretiva 2014/53/UE. O texto integral da declaração de conformidade está disponível no seguinte endereço de Internet: <http://www.emos.eu/download>.

GR|CY | Με την παρούσα ο/η EMOS spol. s r.o. δηλώνει ότι ο ραδιοεξοπλισμός H4067 / H4167 πληροί την οδηγία 2014/53/ΕΕ. Το πλήρες κείμενο της δήλωσης συμμόρφωσης ΕΕ διατίθεται στην ακόλουθη ιστοσελίδα στο διαδίκτυο: <http://www.emos.eu/download>.

SE | Härmed försäkrar EMOS spol. s r.o. att denna typ av radioutrustning H4067 / H4167 överensstämmer med direktiv 2014/53/EU. Den fullständiga texten till EU-försäkran om överensstämmelse finns på följande webbadress: <http://www.emos.eu/download>.

FI | EMOS spol. s r.o. vakuuttaa, että radiolaitetyypin H4067 / H4167 on direktiivin 2014/53/EU mukainen. EU-vaatimustenmukaisuusvakuutuksen täysimittainen teksti on saatavilla seuraavassa internetosoitteessa: <http://www.emos.eu/download>.

DK | Hermed erklærer EMOS spol. s r.o., at radioudstyrstypen H4067 / H4167 er i overensstemmelse med direktiv 2014/53/EU. EU-overensstemmelseserklæringens fulde tekst kan findes på følgende internetadresse: <http://www.emos.eu/download>.