

H4067



SI | Zunanja IP-kamera GoSmart WI-FI IP-1200 WASP



Kazalo

Navodila in opozorila	2
Vsebina paketa	3
Tehnične specifikacije	3
Opis naprave	4
Namestitev in montaža	5
Seznanjanje z aplikacijo	6
Pogosta vprašanja o odpravljanju težav.....	12

Navodila in opozorila



Pred uporabo naprave preberite uporabniški priročnik.



Upoštevajte varnostna navodila, navedena v priročniku.



Električnih naprav ne odlagajte med nesortirane komunalne odpadke; uporabite zbirna mesta za ločeno zbrane odpadke. Za najnovejše informacije o zbirnih mestih se obrnite na lokalne oblasti. Če se električne naprave odlagajo na odlagališčih odpadkov, lahko nevarne snovi pronicajo v podtalnico, vstopajo v prehranjevalno verigo in škodujejo vašemu zdravju.





Vsebina paketa

Kamera
 Nosilec za kamero
 Kabel USB-C
 Sončni panel
 Pritrdilni elementi
 Kratki vodnik



Tehnične specifikacije

Napajanje: DC 5 V 1,5 A / 9.200 mAh

Ločljivost:

Glavni program (HD): 2.880 x 1.620, 20 sličic na sekundo,

podtok (SD): 720p, 20 sličic na sekundo

Tipalo: 1/2,7" 5 MP CMOS

Glasovna komunikacija: Dvosmerno
 (polni duplex)

Največje območje nočnega vida: 8 m

Shranjevanje: SD-kartica (največ 256 GB, FAT32),
 shranjevanje v oblaku, shranjevanje v oblaku
 z UI

Stopnja zaščite ohišja: IP44

Delovna temperatura: -20 °C do 50 °C

Delovna vlažnost: 10–95%

Aplikacija: EMOS GoSmart za Android in iOS

Povezava: 2,4 GHz Wi-Fi (IEEE802.11b/g/n)

Največji e.i.r.p. Wi-Fi (2.412 ~ 2.472 MHz):
 19,32 dBm

Največji e.i.r.p. BLE (2.402–2.480 MHz): 9 dBm



Opis naprave

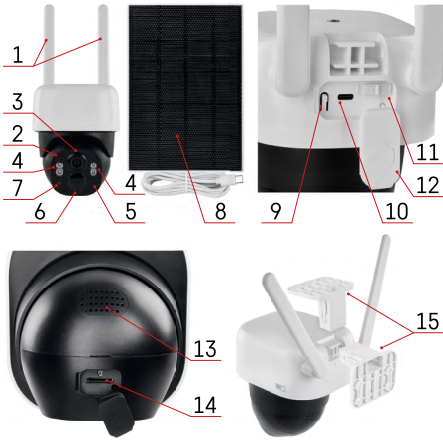

- 1 – Antene
- 2 – Mikrofon
- 3 – Leča
- 4 – LED- in IR-osvetlitev
- 5 – LED-dioda stanja
- 6 – PIR-senzor (senzor gibanja)
- 7 – Svetlobni senzor
- 8 – Solarni panel
- 9 – Gumb za ponastavitev
- 10 – Vhod USB-C
- 11 – Stikalo za VKLOP-IZKLOP
- 12 – Gumijasta izolacija z izrezom za kabel
- 13 – Zvočnik
- 14 – Reža za SD kartico
- 15 – Nosilec za kamero z dvema možnostma namestitve

Opis LED-diode stanja

Rdeča	Utripanje	Pripravljeno za povezavo
	Osvetljeno	Napaka ob zagonu
Zelena	Utripanje	Povezovanje z Wi-Fi
	Osvetljeno	Povezano z Wi-Fi
Rumena	Utripanje	Posodobitev vdelane programske opreme

Gumb za ponastavitev / Gumb za trdo ponastavitev

Gumb za ponastavitev	Ponovni zagon	Držite pritisnjeno 5 sekund
	Zbujanje	Enkrat kratko pritisnite (v načinu mirovanja ali ko se je naprava izklopila zaradi izpraznjene baterije)
Stikalo za VKLOP/IZKLOP	Vklopite	Stikalo nastavite v položaj VKLOP
	Izklopite	Stikalo nastavite v položaj IZKLOP



Namestitev in montaža

Izbira lokacije in namestitev

Najprej skrbno izberite mesto, kjer bo nameščena kamera. Prepričajte se, da je signal Wi-Fi na tej lokaciji dovolj močan. Kamere potrebujejo vsaj 60-% moč Wi-Fi signala, da se zagotovijo visokokakovosten prenos slike in zvoka. V nasprotnem primeru lahko pride do zamud pri obvestilih ter do prekinjanja slike in zvoka.

Namestite nosilec kamere na izbrano mesto in nato namestite kamero na nosilec. Prepričajte se, da je kamera pravilno nameščena, tako da je črn premični del obrnjen navzdol.

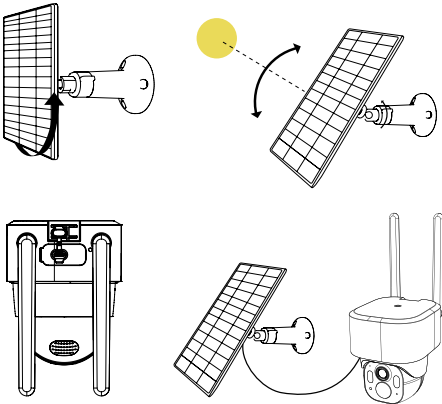
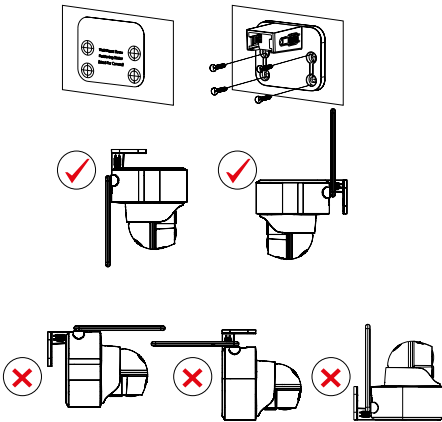

Najprej pritrdite stenski nosilec na izbrano mesto. Nato pritrdite ploščo na nosilec in nastavite njen naklon v pravilni kot, tako da je obrnjena proti soncu. Ko nastavite kot, zategnite spoj nosilca, da se plošča trdno fiksira v izbranem položaju. Nato s kablom priključite ploščo na kamero.



Seznanjanje z aplikacijo

Namestitev aplikacije EMOS GoSmart

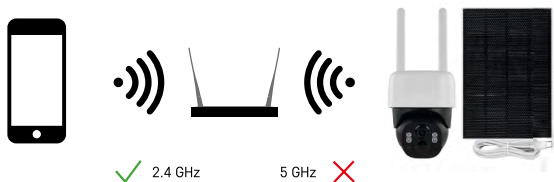

Naprava podpira le 2,4 GHz Wi-Fi (ne 5 GHz).



Aplikacija je na voljo za Android in iOS v trgovinah Google Play in App Store. Prenesite aplikacijo s skeniranjem QR-kode.

Mobilna aplikacija EMOS GoSmart

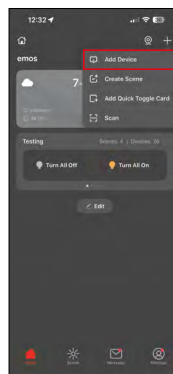
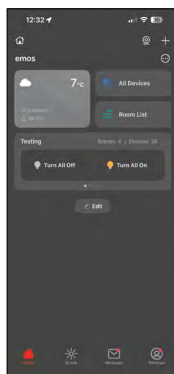
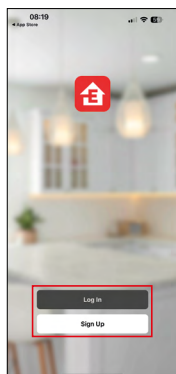
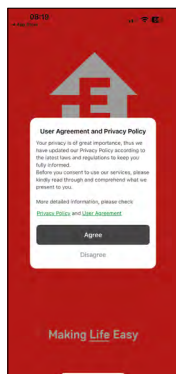

Odprite EMOS GoSmart in potrdite politiko zasebnosti s pritiskom na Strinjam se. Izberite »Prijava«, vnesite veljaven e-poštni naslov in izberite geslo. Če že imate račun, izberite možnost »Prijava se«. V zgornjem desnem kotu tapnite ikono »+« in izberite »Dodaj napravo«.

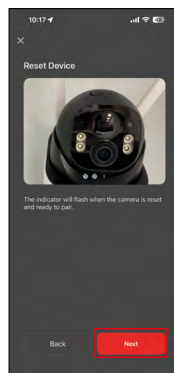

Sedaj izberite kamero IP-1200 WASP s seznama GoSmart.

Natančno upoštevajte navodila v aplikaciji. Pritisnite in 5 sekund držite gumb »RESET«. Za nadaljevanje na naslednji korak vedno uporabite gumb »Naprej«.

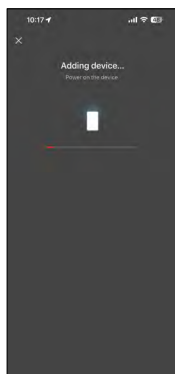
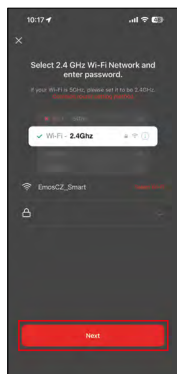

Vnesite podatke o svojem domačem omrežju Wi-Fi. Vnesite ime in geslo. Pri tem se upošteva velika in mala črka. Nato tapnite gumb »Naprej«.

Na zaslonu vaše naprave se bo prikazala QR-koda.

Postavite QR-kodo pred objektiv kamere. Pazite na bleščanje in sončno svetlobo.

Preverite, ali ste zaslišali zvočni signal, ki potrjuje uspešno vzpostavitev povezave.







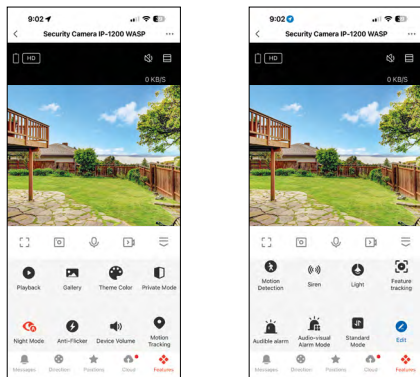





Naprava bo zaznana samodejno. Ko je naprava najdena, potrdite, da jo želite dodati v aplikacijo EMOS GoSmart, in tapnite gumb »Končano«.

Ikone in indikatorji

Opis indikatorjev v aplikaciji



...	Napredne nastavitve (podrobneje opisane v naslednjem poglavju)
HD	Stikalo za kakovost videa (HD / SD)
98% 48 KB/S	Kakovost in hitrost signala
	Trenutno stanje baterije
	Izklop zvoka
	Povečava
	Celozaslonski način
	Fotografiranje z aplikacijo in shranjevanje slik v fotoalbum mobilne naprave
	Pogovor
	Zajemanje videa z aplikacijo in shranjevanje posnetkov v fotoalbum mobilne naprave
	Odpiranje menija
	Predvajanje videoposnetkov, shranjenih na SD-kartici
	Ogled videoposnetkov in fotografij, posnetih z aplikacijo
	Svetli / temni način
	Zasebni način
	Nastavitve nočnega načina. Priporočljivo je nastaviti na AUTO (samodejno).
	Prepreči utripanje pod zaznavnim pragom
	Nastavitev glasnosti

	Sledenje gibanju – kamera samodejno sledi zaznanemu predmetu, če se ta premakne drugam
	Zaznavanje gibanja – naprava vas bo obvestila, če zazna kakršno koli gibanje
	Vklopite sireno
	Vklopi bliskavico kamere
	Samodejna povečava: Ko kamera zazna gibanje, poveča sliko predmeta in sledi njegovemu gibanju znotraj kadra. Hkrati se bo odprlo majhno okno s splošnim, nepovečanim prikazom, da boste imeli pregled nad celotno sceno.
	Zvočni alarm ob zaznanem gibanju
	Zvočni-vizualni alarm ob zaznanem gibanju
	Nastavite prilagajanje kakovosti slike ob poslabšanju kakovosti omrežja
	Urejanje ikon + možnost dodajanja nadzora za drugo napravo
	Prikaz obvestil (zaznavanje gibanja ...)
	Upravljanje in nakup prostora za shranjevanje v oblaku
	Ročno premikanje kamere

Opis naprednih nastavitvev

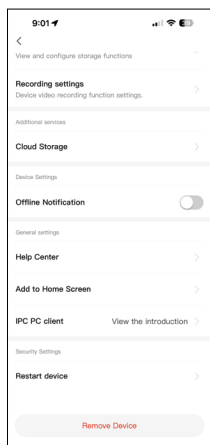
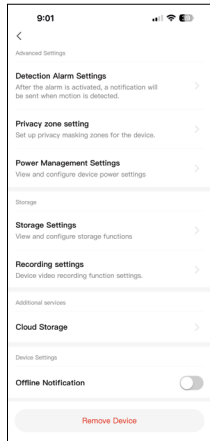
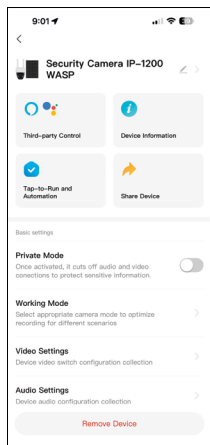

- **Moč signala** – Trenutna moč signala v dBm se ocenjuje kot odlična (nad -50), dobra (od -50 do -70), zadostna (od -70 do -80) ali nezadostna (pod -80).
- **Upravljanje tretjih ponudnikov** – Upravljanje povezav z glasovnimi pomočniki (Alexa, Google Assistant).
- **Informacije naprave** – Osnovne informacije o napravi in lastniku.
- **Tap-To-Run in avtomatizacija** – Upravljanje avtomatizacije.
- **Deljenje naprave** – Možnost deljenja skrbništva naprave z drugim uporabnikom.
- **Zasebni način** – Nastavitve zasebnega načina.
- **Način delovanja** – Nastavitve trajanja snemanja. Lahko se odločite za snemanje kratkih posnetkov ob zaznavi gibanja ali pa vklopite neprekinjeno snemanje. Priporočamo, da neprekinjeno snemanje uporabljate le, kadar je naprava priključena na stalni vir napajanja, saj porabi več energije.
- **Video nastavitve** – Možnost vklopa/izklopa osnovnih funkcij naprave, kot sta samodejno obračanje zaslona ali časovno/datumsko žigosanje.
- **Nastavitve zvoka** – Upravljanje glasnosti in možnost vklopa dvosmerne komunikacije.
- **Nastavitve alarma zaznavanja** – Nastavitve alarma.
- **Prepoznavanje ljudi** – Prepoznavanje obrisov človeškega telesa. Ko je funkcija aktivirana, vas naprava ne obvešča več o vsakem gibanju, temveč le o tem, če zazna premikanje človeškega telesa.
- **Zaznavanje vozil** – Samodejno zaznavanje vozil. Ko bo ta funkcija omogočena, vas bo kamera obvestila o vseh vozilih, ki jih zazna.
- **Območje dejavnosti** – nastavitve območja, v katerem bo naprava zaznala gibanje. Če na primer vaša kamera snema cesto, zagotovo ne želite, da vas opozori vsakič, ko mimo pelje avto. Ta funkcija vam omogoča, da izberete območje, ki ga bo nadzoroval senzor gibanja.
- **Nastavitve območja zasebnosti** – Omogočajo vam, da določite dele slike, ki bodo v posnetku skriti. Ta funkcija je koristna v primerih, ko kamera zaradi svojega položaja zajema območja (npr. sosednjo nepremičnino), ki jih iz pravnih razlogov ni mogoče nadzorovati.
- **Nastavitve pomnilnika** – Prikaže podatke o zmogljivosti vstavljenih pomnilniških kartic in omogoča njeno formatiranje.
- **Nastavitve snemanja** – Nastavitve snemanja videa.
- **Shranjevanje v oblaku** – Možnost nakupa standardnega prostora za shranjevanje v oblaku ali izboljšane različice z umetno inteligenco.
- **Obvestila v načinu brez povezave** – Vklopite obvestila, kadar je naprava dalj časa brez internetne povezave.
- **Center za pomoč** – Prikaže pogosto zastavljena vprašanja in njihove rešitve ter ponuja možnost, da nam neposredno pošljete vprašanje/predlog/povratne informacije.
- **Dodajanje na domači zaslon** – Dodajanje ikone naprave na začetni zaslon telefona. Tako vam ni več treba vsakič odpirati naprave prek aplikacije; preprosto tapnite novo dodano ikono in boste takoj preusmerjeni v meni kamere.
- **Priročnik izdelka** – Oglejte si uporabniški priročnik za naprave v obliki PDF.
- **Odjemalec IPC PC** – Prikaz informacij spletnega brskalnika za kamere.
- **Ponastavitev naprave** – Ponovni zagon naprave.
- **Odstranjevanje naprave** – Odstranitev v preključ povezave z napravo. To je pomemben korak, če želite spremeniti lastnika naprave. Ko je naprava dodana v aplikacijo, je povezana in je ni mogoče dodati na drug račun.

Snemanje na SD-kartico

Ena od ključnih funkcij domačega varnostnega sistema je možnost snemanja na SD-kartico.

Kamera podpira SD-kartice z največjo kapaciteto 256 GB v formatu FAT32. Ko je kartica polna, se podatki samodejno začnejo prepisovati.

Navodila za aktiviranje funkcije SD-kartice:

1. Vstavite SD-kartico v ustrezno režo.
2. Odprite napredne nastavitve naprave in izberite možnosti »Nastavitve shranjevanja«.
3. Formatirajte SD-kartico. POZOR: Med formatiranjem SD-kartice ne izklaplajte aplikacije in ne prekinjajte postopka.
4. Vklopite senzor PIR in nastavite želeno občutljivost. V nastavitvah lahko vklopite/izklopite tudi prepoznavanje človeškega telesa, da preprečite sprožitev alarmov vsakič, ko kamera zazna npr. premikanje živali ali drevesa. Z možnostjo »Območje dejavnosti« lahko določite tudi območje, na katerem naj kamera zazna gibanje. (Na primer, če ne želite, da vas naprava obvesti vsakič, ko se avtomobil pelje po cesti, ki je v vidnem polju naprave).
5. Ko kamera zazna gibanje, bo posnela tudi nekaj sekund videa, ki ga nato najdete pod ikono .





Pogosta vprašanja o odpravljanju težav

Naprave se ne seznanjajo. Kaj naj storim?

- Prepričajte se, da je signal dovolj močan.
- V nastavitvah dodelite aplikaciji vsa dovoljenja.
- Preverite, ali na mobilni napravi uporabljate posodobljeno različico operacijskega sistema in najnovejšo različico aplikacije.

Ljudje zunaj me lahko slišijo, jaz pa njih ne / Jaz lahko slišim ljudi zunaj, oni pa mene ne.

- Preverite, ali ste aplikaciji dodelili vsa potrebna dovoljenja na vaši napravi, zlasti dostop do mikrofona.
- Druga možna težava je enosmerna komunikacija. Če se prikazuje ta ikona , pomeni, da je naprava nastavljena na enosmerno komunikacijo.
- Če želite spremeniti nastavev, pojdite v »Splošne nastavitve delovanja« in nastavite »Način pogovora« na »Dvosmerni« pogovor. Meni najdete v naprednih nastavitvah (glejte poglavje Opis naprednih nastavitvev).
- Ikona za dvosmerno komunikacijo je videti takole: 

Ne prejemam obvestil. Zakaj?

- V nastavitvah naprave dodelite aplikaciji vsa dovoljenja.
- Vklopite obvestila v nastavitvah aplikacije (Nastavitve -> Obvestila iz aplikacije).

Kakšno SD-kartico lahko uporabim?

- Naprava podpira SD-kartice do največje kapacitete 256 GB in hitrosti vsaj CLASS 10 v formatu FAT32.

Ali se najstarejši posnetki samodejno prepišejo, ko je pomnilnik SD-kartice poln, ali jih moram ročno izbrisati?

- Da, posnetki se samodejno prepišejo.

Kdo lahko uporablja napravo?

- Naprava mora vedno imeti skrbnika (lastnika).
- Skrbnik lahko nato napravo deli z drugimi člani gospodinjstva in jim dodeli pravice.



GARANCIJSKI LIST

1. Firma in naslov sedeža garanta: EMOS SI, d.o.o., Rimska cesta 92, 3311 Šempeter v Savinjski dolini
2. Datum dobave blaga: _____
3. Podatki, ki identificirajo blago:
ZNAMKA: _____
TIP: _____
4. Garant jamči za lastnosti ali brezhibno delovanje v garancijskem roku, ki začne teči z dobavo blaga potrošniku.
5. Pravice potrošnika, če blago nima lastnosti navedenih v garancijskem listu:
Če blago, za katero je izdana obvezna garancija, ne izpolnjuje specifikacij ali nima lastnosti, navedenih v garancijskem listu ali oglaševalskem sporočilu, lahko potrošnik najprej zahteva odpravo napak. Če napake niso odpravljene v skupno 30 dneh od dneva, ko je proizvajalec ali pooblaščen servis od potrošnika prejel zahtevo za odpravo napak, mora proizvajalec potrošniku brezplačno zamenjati blago z enakim, novim in brezhibnim blagom. Rok iz prejšnjega odstavka se lahko podaljša na najkrajši čas, ki je potreben za dokončanje popravila ali zamenjave, vendar za največ 15 dni. Pri določitvi podaljšane roka se upoštevajo narava in kompleksnost blaga, narava in resnost neskladnosti ter napor, ki je potreben za dokončanje popravila ali zamenjave. O številu dni za podaljšanje roka in razlogih za njegovo podaljšanje proizvajalec obvesti potrošnika pred potekom roka 30 dni.
Če proizvajalec v roku 30 oz. 45 dni v primeru podaljšanja roka ne popravi ali ne zamenja blaga z novim, lahko potrošnik zahteva vračilo celotne kupnine od proizvajalca ali zahteva sorazmerno znižanje kupnine.
Če potrošnik zahteva sorazmerno znižanje kupnine, je znižanje kupnine sorazmerno zmanjšanju vrednosti blaga, ki ga je potrošnik prejel, v primerjavi z vrednostjo, ki bi jo imelo blago, če bi bilo skladno.
Ne glede na zgoraj navedeno lahko potrošnik zahteva vračilo plačanega zneska od proizvajalca, če se neskladnost pojavi v manj kot 30 dneh od dobave blaga. Za zamenjano blago ali zamenjan bistveni del blaga z novim proizvajalec izda nov garancijski list.
Proizvajalec oziroma pooblaščen servis lahko potrošniku za čas popravila blaga, za katero je bila izdana obvezna garancija, zagotovi brezplačno uporabo podobnega blaga.
Če proizvajalec potrošniku ne zagotovi nadomestnega blaga v začasno uporabo, ima potrošnik pravico uveljavljati škodo, ki jo je utrpel, ker blaga ni mogel uporabljati od trenutka, ko je zahteval popravilo ali zamenjavo, do njune izvršitve.
Stroške za material, nadomestne dele, delo, prenos in prevoz izdelkov, ki nastanejo pri odpravljanju okvar oziroma nadomestitvi blaga z novim, plača proizvajalec.
6. Postopek, ki ga mora potrošnik uporabiti za uveljavljanje garancije:
Potrošnik obvesti garanta pisno po pošti, po e-pošti ali osebno pri pooblaščenem servisu s predložitvijo dokazil o veljavnosti garancije in nemudoma omogoči pregled blaga.
Ob prijavi mora priložiti kopijo računa o nakupu in natančno navesti razloge oziroma zahtevke.
V primeru upravičenega zahtevka bo podjetje najkasneje v roku osmih (8) delovnih dni odgovorilo stranki glede rešitve reklamacije.
7. Rok za rešitev zahtevka: 30 dni z možnostjo podaljšanja za največ 15 dni.
8. Trajanje garancijskega roka: 12 mesecev.
9. Ozemeljsko območje veljavnosti garancije: Slovenija.
10. Opozorilo, potrošnik ima zakonsko pravico, da zoper prodajalca v primeru neskladnosti blaga brezplačno uveljavlja jamčevalne zahtevke in da garancija ne izključuje pravic potrošnika, ki izhajajo iz obveznega jamstva za skladnost blaga.
11. Garant zagotavlja potrošniku vzdrževanje, nadomestne dele in priklopne aparate še tri leta po poteku garancije

Pooblaščen serviser: EMOS SI, d.o.o., Rimska cesta 92, 3311 Šempeter v Savinjski dolini

Tel: +386 8 205 17 21 ; E-mail: reklamacije@emos-si.si

GB | Safety information - Do not disassemble, modify, or repair the product or batteries (if the product contains batteries). - Contact a qualified technician if needed - Disconnect from power before cleaning. Clean only with a dry cloth. - Only use the original power cord and supply voltage listed on the label. - Never immerse the product or batteries (if the product contains batteries) in liquid. - Improper installation and/or use may cause electric shock or fire. Use only as intended.

CZ | Bezpečnostní pokyny - Výrobek ani baterie (pokud výrobek baterie obsahuje) nerozebírejte, neupravujte ani neopravujte. V případě potřeby se obraťte na kvalifikovaného technika. - Před čištěním odpojte přístroj od napájení. Čistěte pouze suchým hadříkem. - Používejte pouze originální napájecí kabel a napájecí napětí uvedené na štítku. - Nikdy neponořujte výrobek ani baterie (pokud výrobek baterie obsahuje) do kapaliny. - Nesprávná instalace nebo použití může způsobit úraz elektrickým proudem nebo požár. Používejte pouze v souladu s určením.

SK | Bezpečnostné pokyny - Výrobok ani batérie (ak výrobok obsahuje batérie) nerozoberajte, neupravujte ani neopravujte. V prípade potreby sa obráťte na kvalifikovaného technika. - Pred čistením odpojte prístroj od napájania. Čistite iba suchou handričkou. - Používajte iba originálny napájací kábel a napájacie napätie uvedené na štítku. - Nikdy neponořujte výrobok ani batérie (ak výrobok batérie obsahuje) do tekutiny. - Nesprávna inštalácia alebo použitie môže spôsobiť úraz elektrickým prúdom alebo požiar. Používajte len v súlade s určením.

PL | Instrukcje bezpieczeństwa - Nie rozbieraj, nie modyfikuj ani nie naprawiaj produktu ani baterii (jeśli produkt zawiera baterie). W razie potrzeby skontaktuj się z wykwalifikowanym technikiem. - Przed czyszczeniem odłącz urządzenie od zasilania. Czyść wyłącznie suchą szmatką. - Używaj wyłącznie oryginalnego kabla zasilającego i napięcia zasilania podanego na etykiecie. - Nigdy nie zanurzaj produktu ani baterii (jeśli produkt zawiera baterie) w płynach. - Nieprawidłowa instalacja lub użytkowanie może spowodować porażenie prądem elektrycznym lub pożar. Używaj wyłącznie zgodnie z przeznaczeniem.

HU | Biztonsági utasítások - Ne szerezle szét, ne módosítsa és ne javítsa a terméket vagy az akkumulátort (ha a termék akkumulátort tartalmaz). Szükség esetén forduljon szakképzett szakemberhez. - A tisztítás előtt válassza le a készüléket az áramellátásról. Csak száraz ruhával tisztítsa. - Csak az eredeti tápkábelt és a címkén feltüntetett tápfeszültséget használja. - Soha ne merítse a terméket vagy az akkumulátorokat (ha a termék akkumulátorokat tartalmaz) folyadékba. - A helytelen telepítés vagy használat áramütést vagy tüzet okozhat. Kizárólag rendeltetésszerűen használja.

SI | Varnostna navodila - Izdelka in baterij (če izdelek vsebuje baterije) ne razstavljajte, ne spreminjajte in ne popravljajte. Po potrebi se obrnite na usposobljenega serviserja. - Pred čiščenjem odklopite napravo iz omrežja. Čistite samo s suho krpo. - Uporabljajte samo originalni napajalni kabel in napetost, navedeno na etiketi. - Izdelka ali baterij (če izdelek vsebuje baterije) nikoli ne potaplajte v tekočino. - Nepravilna namestitve ali uporaba lahko povzroči električni udar ali požar. Uporabljajte samo v skladu z namenom.

RS|HR|BA|ME | Sigurnosne upute - Ne rastavljajte, ne modificirajte niti popravljajte proizvod ili baterije (ako proizvod sadrži baterije). Ako je potrebno, obratite se kvalificiranom tehničaru. - Prije čišćenja isključite uređaj iz napajanja. Čistite samo suhom krpom. - Koristite samo originalni kabel za napajanje i napon napajanja navedeno na naljepnici. - Nikada ne uranjajte proizvod ili baterije (ako proizvod sadrži baterije) u tekućinu. - Nepravilna instalacija ili uporaba mogu uzrokovati strujni udar ili požar. Koristite samo prema namjeni.

DE | Sicherheitshinweise - Das Produkt und die Batterien (falls im Produkt enthalten) dürfen nicht zerlegt, verändert oder repariert werden. Wenden Sie sich bei Bedarf an einen qualifizierten Techniker. - Trennen Sie das Gerät vor der Reinigung von der Stromversorgung. Reinigen Sie das Gerät nur mit einem trockenen Tuch. - Verwenden Sie nur das Original-Netzkaabel und die auf dem Typenschild angegebene Netzspannung. - Tauchen Sie das Produkt oder die Batterien (falls im Produkt enthalten) niemals in Flüssigkeiten. - Eine unsachgemäße Installation oder Verwendung kann zu Stromschlägen oder Bränden führen. Verwenden Sie das Produkt nur bestimmungsgemäß.

UA | Інструкції з техніки безпеки - Не розбирайте, не модифікуйте та не ремонтуйте виріб або батареї (якщо виріб містить батареї). У разі необхідності зверніться до кваліфікованого технічного спеціаліста. - Перед чистенням від'єднайте прилад від джерела живлення. Чистіть тільки сухою ганчіркою. - Використовуйте тільки оригінальний кабель живлення та напругу живлення, зазначену на етикетці. - Ніколи не занурюйте виріб або батареї (якщо виріб містить батареї) у рідину. - Неправильна установка або використання може призвести до ураження електричним струмом або пожежі. Використовуйте тільки за призначенням.

RO|MD | Instrucțiuni de siguranță - Nu dezasmblați, modificați sau reparați produsul sau bateriile (dacă produsul conține baterii). Dacă este necesar, adresați-vă unui tehnician calificat. - Înainte de curățare,

deconectați aparatul de la sursa de alimentare. Curățați numai cu o cârpă uscată. - Utilizați numai cablul de alimentare original și tensiunea de alimentare indicată pe etichetă. - Nu scufundați niciodată produsul sau bateriile (dacă produsul conține baterii) în lichide. - Instalarea sau utilizarea incorectă poate provoca electrocutare sau incendiu. Utilizați numai în conformitate cu destinația prevăzută.

LT | Saugos instrukcijos - Negalima išardyti, modifikuoti ar remontuoti produkto ar baterijų (jei produktas turi baterijas). Jei reikia, kreipkitės į kvalifikuotą techniką. - Prieš valydami, atjunkite prietaisą nuo maitinimo. Valykite tik sausa šluoste. - Naudokite tik originalų maitinimo laidą ir maitinimo įtampą, nurodytą etiketėje. - Niekada nenaudokite produkto ar baterijų (jei produktas turi baterijas) skysčiuose. - Netinkamas montavimas ar naudojimas gali sukelti elektros smūgį ar gaisrą. Naudokite tik pagal paskirtį.

LV | Drošības instrukcijas - Nekādā gadījumā neizjauciet, nepārveidojiet vai nelabojiet izstrādājumu vai baterijas (ja izstrādājumā ir baterijas). Ja nepieciešams, sazinieties ar kvalificētu tehniķi. - Pirms tīrīšanas atvienojiet ierīci no strāvas padeves. Tīriet tikai ar sausu drānu. - Izmantojiet tikai oriģinālo strāvas vadu un uz etiķetes norādīto strāvas spriegumu. - Nekad nemērcējiet produktu vai baterijas (ja produktā ir baterijas) šķidrumā. - Nepareiza uzstādīšana vai lietošana var izraisīt elektriskās strāvas triecienu vai ugunsgrēku. Lietojiet tikai atbilstoši paredzētajam mērķim.

EE | Ohutusjuhised - Ärge toodet ega patareisid (kui toode sisaldab patareisid) lahti võtke, muutke ega parandage. Vajaduse korral pöörduge kvalifitseeritud tehniku poole. - Enne puhastamist ühendage seade vooluvõrgust lahti. Puhastage ainult kuiva lapiga. - Kasutage ainult originaalvoolikaablit ja toitepinget, mis on märgitud sildil. - Ärge kunagi kaste toodet ega patareisid (kui toode sisaldab patareisid) vedelikku. - Ebaõige paigaldamine või kasutamine võib põhjustada elektrilöögi või tulekahju. Kasutage ainult ettenähtud otstarbel.

BG | Инструкции за безопасност - Не разглобявайте, не променяйте и не ремонтирайте продукта или батериите (ако продуктът съдържа батерии). При необходимост се обърнете към квалифициран техник. - Преди почистване изключете уреда от захранването. Почиствайте само с суха кърпа. - Използвайте само оригиналния захранващ кабел и захранващото напрежение, посочено на етикета. - Никога не потапяйте продукта или батериите (ако продуктът съдържа батерии) в течност. - Неправилната инсталация или употреба може да доведе до токов удар или пожар. Използвайте само по предназначение.

FR|BE | Consignes de sécurité - Ne démontez pas, ne modifiez pas et ne réparez pas le produit ou les piles (si le produit en contient). Si nécessaire, contactez un technicien qualifié. - Débranchez l'appareil avant de le nettoyer. Nettoyez-le uniquement avec un chiffon sec. - Utilisez uniquement le câble d'alimentation d'origine et la tension d'alimentation indiquée sur l'étiquette. - Ne plongez jamais le produit ou les piles (si le produit en contient) dans un liquide. - Une installation ou une utilisation incorrecte peut entraîner un choc électrique ou un incendie. Utilisez uniquement conformément à l'usage prévu.

IT | Istruzioni di sicurezza - Non smontare, modificare o riparare il prodotto o le batterie (se presenti). Se necessario, rivolgersi a un tecnico qualificato. - Prima di pulire l'apparecchio, scollegarlo dall'alimentazione. Pulire solo con un panno asciutto. - Utilizzare solo il cavo di alimentazione originale e la tensione di alimentazione indicata sull'etichetta. - Non immergere mai il prodotto o le batterie (se presenti) in liquidi. - Un'installazione o un utilizzo non corretti possono causare scosse elettriche o incendi. Utilizzare solo per l'uso previsto.

NL | Veiligheidsinstructies - Het product en de batterijen (indien aanwezig) mogen niet worden gedemonsteerd, aangepast of gerepareerd. Neem indien nodig contact op met een gekwalificeerde technicus. - Koppel het apparaat los van de stroomvoorziening voordat u het reinigt. Reinig het apparaat alleen met een droge doek. - Gebruik alleen de originele voedingskabel en de op het typeplaatje aangegeven voedingsspanning. - Dompel het product of de batterijen (indien aanwezig) nooit onder in vloeistof. - Onjuiste installatie of gebruik kan elektrische schokken of brand veroorzaken.

Gebruik het product uitsluitend voor het beoogde doel.

ES | Instrucciones de seguridad - No desmonte, modifique ni repare el producto ni las pilas (si el producto contiene pilas). En caso necesario, póngase en contacto con un técnico cualificado. - Desconecte el aparato de la fuente de alimentación antes de limpiarlo. Límpielo únicamente con un paño seco. - Utilice únicamente el cable de alimentación original y la tensión de alimentación indicada en la etiqueta. - Nunca sumerja el producto ni las pilas (si el producto las contiene) en líquidos. - Una instalación o un uso incorrectos pueden provocar descargas eléctricas o incendios. Utilícelo únicamente para los fines previstos.

PT | Instruções de segurança - Não desmonte, modifique ou repare o produto nem as baterias (se o produto contiver baterias). Se necessário, contacte um técnico qualificado. - Desligue o aparelho da alimentação antes

de o limpar. Limpe apenas com um pano seco. - Utilize apenas o cabo de alimentação original e a tensão de alimentação indicada na etiqueta. - Nunca mergulhe o produto ou as baterias (se o produto contiver baterias) em líquidos. - A instalação ou utilização incorreta pode causar choque elétrico ou incêndio. Utilize apenas de acordo com a finalidade prevista.

GR | CY | Οδηγίες ασφαλείας - Μην αποσυναρμολογείτε, τροποποιείτε ή επισκευάζετε το προϊόν ή τις μπαταρίες (εάν το προϊόν περιέχει μπαταρίες). Εάν είναι απαραίτητο, απευθυνθείτε σε εξειδικευμένο τεχνικό. - Πριν από τον καθαρισμό, αποσυνδέστε τη συσκευή από την τροφοδοσία ρεύματος. Καθαρίζετε μόνο με ένα στεγνό πανί. - Χρησιμοποιείτε μόνο το αυθεντικό καλώδιο τροφοδοσίας και την τάση τροφοδοσίας που αναγράφεται στην ετικέτα. - Μην βυθίζετε ποτέ το προϊόν ή τις μπαταρίες (εάν το προϊόν περιέχει μπαταρίες) σε υγρά. - Η ακατάλληλη εγκατάσταση ή χρήση μπορεί να προκαλέσει ηλεκτροπληξία ή πυρκαγιά. Χρησιμοποιείτε μόνο σύμφωνα με τον προορισμό.

SE | Säkerhetsinstruktioner - Produkten eller batterierna (om produkten innehåller batterier) får inte demonteras, modifieras eller repareras. Kontakta en kvalificerad tekniker vid behov. - Koppla bort enheten från strömförsörjningen före rengöring. Rengör endast med en torr trasa. - Använd endast originalströmkabeln och den spänning som anges på etiketten. - Sänk aldrig ned produkten eller batterierna (om produkten innehåller batterier) i vätska. - Felaktig installation eller användning kan orsaka elstötar eller brand. Använd endast i enlighet med avsedd användning.

FI | Turvallisuusohteet - Älä pura, muokkaa tai korjaa tuotetta tai paristoja (jos tuote sisältää paristoja). Ota tarvittaessa yhteyttä pätevään teknikkoon. - Irrota laite virtalähteestä ennen puhdistusta. Puhdista vain kuivalla liinalla. - Käytä vain alkuperäistä virtajohtoa ja etiketissä ilmoitettua jännitettä. - Älä koskaan upota tuotetta tai paristoja (jos tuote sisältää paristoja) nesteeseen. - Väärä asennus tai käyttö voi aiheuttaa sähköiskun tai tulipalon. Käytä vain käyttötarkoituksen mukaisesti.

DK | Sikkerhedsinstruktioner - Produktet eller batterierne (hvis produktet indeholder batterier) må ikke adskilles, modificeres eller repareres. Kontakt en kvalificeret tekniker, hvis det er nødvendigt. - Frakobl apparatet fra strømforsyningen inden rengøring. Rengør kun med en tør klud. - Brug kun det originale netkabel og den netspænding, der er angivet på typeskiltet. - Produktet eller batterierne (hvis produktet indeholder batterier) må aldrig nedsænkes i væske. - Forkert installation eller brug kan forårsage elektrisk stød eller brand. Brug kun i overensstemmelse med det tilsligtede formål.

GB | Hereby, EMOS spol. s r.o., declares that the radio equipment type H4067 / H4167 is in compliance with Directive 2014/53/EU. The full text of the EU declaration of conformity is available at the following internet address: <http://www.emos.eu/download>.

CZ | Tímto EMOS spol. s r.o. prohlašuje, že typ rádiového zařízení H4067 / H4167 je v souladu se směrnici 2014/53/EU. Úplné znění EU prohlášení o shodě je k dispozici na těchto internetových stránkách <http://www.emos.eu/download>.

Zařízení lze provozovat na základě všeobecného oprávnění č. VO-R/10/05.2025-5 v platném znění.

SK | EMOS spol. s r.o. týmto vyhlasuje, že rádiové zariadenie typu H4067 / H4167 je v súlade so smernicou 2014/53/EÚ. Úplné EÚ vyhlásenie o zhode je k dispozícii na tejto internetovej adrese: <http://www.emos.eu/download>.

PL | EMOS spol. s r.o. niniejszym oświadcza, że typ urządzenia radiowego H4067 / H4167 jest zgodny z dyrektywą 2014/53/UE. Pełny tekst deklaracji zgodności UE jest dostępny pod następującym adresem internetowym: <http://www.emos.eu/download>

 Zgodnie z przepisami Ustawy o ZSEIE zabronione jest umieszczanie łącznie z innymi odpadami zużytego sprzętu oznakowanego symbolem przekreślonego kosza. Użytkownik, chcąc pozbyć się sprzętu elektronicznego i elektrycznego, jest zobowiązany do oddania go do punktu zbierania zużytego sprzętu. W sprzęcie nie znajdują się składniki niebezpieczne, które mają szczególnie negatywny wpływ na środowisko i zdrowie ludzi. Obecność w sprzęcie niebezpiecznych substancji, mieszanin oraz części składowych ma potencjalny (szkodliwy) wpływ dla środowisko i zdrowie ludzi.

HU | EMOS spol. s r.o. igazolja, hogy a H4067 / H4167 típusú rádióberendezés megfelel a 2014/53/EU irányelvnek. Az EU-megfelelőségi nyilatkozat teljes szövege elérhető a következő internetes címen: <http://www.emos.eu/download>.

SI | EMOS spol. s r.o. potrjuje, da je tip radijske opreme H4067 / H4167 skladen z Direktivo 2014/53/EU. Celotno besedilo izjave EU o skladnosti je na voljo na naslednjem spletnem naslovu: <http://www.emos.eu/download>

RS|HR|BA|ME | EMOS spol. s r.o. ovime izjavljuje da je radijska oprema tipa H4067 / H4167 u skladu s Direktivom 2014/53/EU Cjeloviti tekst EU izjave o sukladnosti dostupan je na sljedećoj internetskoj adresi: <http://www.emos.eu/download>.

DE | Hiermit erklärt EMOS spol. s r.o., dass der Funkanlagentyp H4067 / H4167 der Richtlinie 2014/53/EU entspricht. Der vollständige Text der EU-Conformitätserklärung ist unter der folgenden Internetadresse verfügbar: <http://www.emos.eu/download>.

UA | Цим підприємство EMOS spol. s r.o. проголошус, що тип радіобладнання H4067 / H4167 відповідає Директивам 2014/53/EU. Повний текст ЄС проголошення про відповідність можна знайти на цьому сайті <http://www.emos.eu/download>.

RO|MD | Prin prezenta, EMOS spol. s r.o. declară că tipul de echipamente radio H4067 / H4167 este în conformitate cu Directiva 2014/53/UE. Textul integral al declarației UE de conformitate este disponibil la următoarea adresă internet: <http://www.emos.eu/download>.

LT | Aš, EMOS spol. s r.o. patvirtinu, kad radijo įrenginių tipas H4067 / H4167 atitinka Direktyvą 2014/53/ES. Visas ES atitikties deklaracijos tekstas prieinamas šiuo interneto adresu: <http://www.emos.eu/download>.

LV | Ar šo EMOS spol. s r.o. deklarē, ka radioiekārta H4067 / H4167 atbilst Direktīvai 2014/53/ES. Pilns ES atbilstības deklarācijas teksts ir pieejams šādā interneta vietnē: <http://www.emos.eu/download>.

EE | Käesolevaga deklareerib EMOS spol. s r.o. et käesolev raadioseadme tüüp H4067 / H4167 vastab direktiivi 2014/53/EL nõuetele. ELi vastavusdeklaratsiooni täielik tekst on kättesaadav järgmisel internetiaadressil: <http://www.emos.eu/download>.

BG | С настоящото EMOS spol. s r.o. декларира, че този тип радиосъоръжение H4067 / H4167 е в съответствие с Директива 2014/53/ЕС. Цялостният текст на ЕС декларацията за съответствие може да се намери на следния интернет адрес: <http://www.emos.eu/download>.

FR|BE | Le soussigné, EMOS spol. s r.o., déclare que l'équipement radioélectrique du type H4067 / H4167 est conforme à la directive 2014/53/UE. Le texte complet de la déclaration UE de conformité est disponible à l'adresse internet suivante: <http://www.emos.eu/download>.

IT | Il fabbricante, EMOS spol. s r.o. dichiara che il tipo di apparecchiatura radio H4067 / H4167 è conforme alla direttiva 2014/53/UE. Il testo completo della dichiarazione di conformità UE è disponibile al seguente indirizzo Internet: <http://www.emos.eu/download>.

NL | Hierbij verklaar ik, EMOS spol. s r.o., dat het type radioapparatuur H4067 / H4167 conform is met Richtlijn 2014/53/EU. De volledige tekst van de EU-conformiteitsverklaring kan worden geraadpleegd op het volgende internetadres: <http://www.emos.eu/download>.

ES | Por la presente, EMOS spol. s r.o. declara que el tipo de equipo radioeléctrico H4067 / H4167 es conforme con la Directiva 2014/53/UE. El texto completo de la declaración UE de conformidad está disponible en la dirección Internet siguiente: <http://www.emos.eu/download>.

PT | O(a) abaixo assinado(a) EMOS spol. s r.o. declara que o presente tipo de equipamento de rádio H4067 / H4167 está em conformidade com a Diretiva 2014/53/UE. O texto integral da declaração de conformidade está disponível no seguinte endereço de Internet: <http://www.emos.eu/download>.

GR|CY | Με την παρούσα ο/η EMOS spol. s r.o. δηλώνει ότι ο ραδιοεξοπλισμός H4067 / H4167 πληροί την οδηγία 2014/53/ΕΕ. Το πλήρες κείμενο της δήλωσης συμμόρφωσης ΕΕ διατίθεται στην ακόλουθη ιστοσελίδα στο διαδίκτυο: <http://www.emos.eu/download>.

SE | Härmed försäkrar EMOS spol. s r.o. att denna typ av radioutrustning H4067 / H4167 överensstämmer med direktiv 2014/53/EU. Den fullständiga texten till EU-försäkran om överensstämmelse finns på följande webbadress: <http://www.emos.eu/download>.

FI | EMOS spol. s r.o. vakuuttaa, että radiolaitetyypin H4067 / H4167 on direktiivin 2014/53/EU mukainen. EU-vaatimustenmukaisuusvakuutuksen täysimittainen teksti on saatavilla seuraavassa internetosoitteessa: <http://www.emos.eu/download>.

DK | Hermed erklærer EMOS spol. s r.o., at radioudstyrstypen H4067 / H4167 er i overensstemmelse med direktiv 2014/53/EU. EU-overensstemmelseserklæringens fulde tekst kan findes på følgende internetadresse: <http://www.emos.eu/download>.