

H4067



EE | GoSmart väliskasutuseks mõeldud WI-FI
IP-kaamera IP-1200 WASP



Sisukord

Juhised ja hoiatused	2
Pakendi sisu	3
Tehnilised andmed	3
Seadme kirjeldus.....	4
Paigaldus ja kokkupanek	5
Rakendusega sidumine	6
Veotsingu KKK	12

Juhised ja hoiatused



Enne seadme kasutamist tutvuge kasutusjuhendiga.



Järgige juhendis toodud ohutusjuhiseid.



Ärge visake elektriseadmeid sortimata olmejäätmete hulka; kasutage jäätmete kogumispunkte. Kogumispunktide kohta saate teavet kohalikult omavalitsuselt. Kui elektriseadmeid ladestatakse jäätmeprügilasse, võivad ohtlikud ained lekkida põhjavette, sattuda toiduahelasse ja kahjustada teie tervist.





Pakendi sisu

Kaamera
Kaamera kinnitus
USB-C juhe
Päikesepaneel
Kinnitusdetailid
Kiirjuhend



Tehnilised andmed

Toiteallikas: DC 5 V 1,5 A / 9200 mAh

Resolutsioon:

Põhivoog (HD): 2880 × 1620, 20 kaadrit sekundis,

alamvoog (SD): 720p, 20 kaadrit sekundis

Andur: 1/2,7" 5 MP CMOS

Häälside: Kahepoolne (täisdupleks)

Öönägemise maksimaalne ulatus: 8 m

Salvestuskoht: SD-kaart (max. 256 GB, FAT32),
pitvesalvestus, TI pitvesalvestus

Ümbrise kaitseklass: IP44

Töötemperatuur: -20 °C kuni 50 °C

Talitusniiskus: 10–95%

RAKENDUS: EMOS GoSmart Androidile ja iOS-ile

Ühendus: 2,4 GHz WI-FI (IEEE802.11b/g/n)

EIRP ülempiir Wi-Fi (2412 ~ 2472 MHz):

19,32 dBm

EIRP ülempiir BLE (2402–2480 MHz): 9 dBm



Seadme kirjeldus

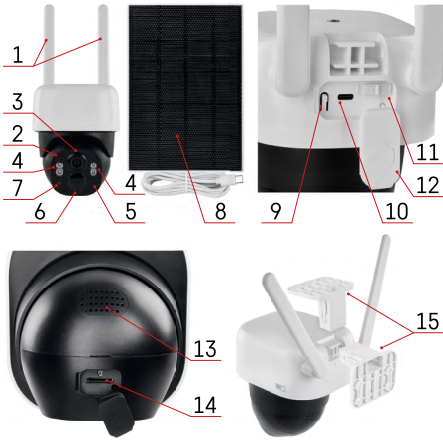

- 1 – Antennid
- 2 – mikrofoni
- 3 – objektiv
- 4 – LED- ja infrapunavalgustus
- 5 – Oleku-LED
- 6 – PIR-liikumisandur
- 7 – Valgussensor
- 8 – Päikesepaneel
- 9 – Lähtestusnupp
- 10 – USB-C pesa
- 11 – Sisse-väljalülitamise lüliti
- 12 – Kummist isolatsioon, millel on kaabli jaoks ava
- 13 – kõlar
- 14 – SD-kaardi pesa
- 15 – Kaamerakinnitus kahe paigaldusviisiga

Staatus-LEDi kirjeldus		
Punane	Vilgub	Valmis sidumiseks
	Lit	Viga käivitamisel
Roheline	Vilgub	Wi-Fi-võrguga ühendamine
	Lit	Wi-Fi-võrguga ühendamine
Kollane	Vilgub	Püsivara uuendamine

Taastamisnupp / Täieliku taastamise nupp		
Lähtestusnupp	Taaskäivita	Hoidke nuppu 5 sekundit all
	Ärka üles	Vajuta üks kord lühidalt (puhkerežiimis või kui seade on tühja aku tõttu välja lülitunud)
Sisse-/väljalülitusnupp	Lülita sisse	Lülita lüliti asendisse „ON“
	Lülita välja	Lülita lüliti asendisse „OFF“



Paigaldus ja kokkupanek

Asukoha valik ja paigaldamine

Esmalt valige hoolikalt koht, kuhu kaamera paigaldatakse. Veenduge, et selles asukohas on piisavalt tugev Wi-Fi-signaal. Kaamerad vajavad vähemalt 60-protsendilist Wi-Fi-signaali tugevust, et tagada kvaliteetne video- ja heliedastus. Vastasel juhul võivad teated hilineda ning pilt ja heli katkendlikuks muutuda.

Paigaldage kaamera kinnitus valitud asukohta ja asetage seejärel kaamera kinnitusele. Veenduge, et kaamera on õigesti paigaldatud, nii et must liikuv osa oleks suunatud allapoole.

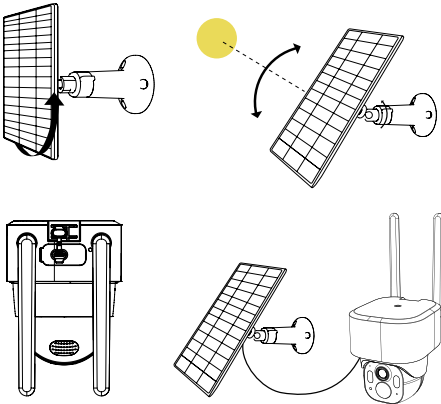
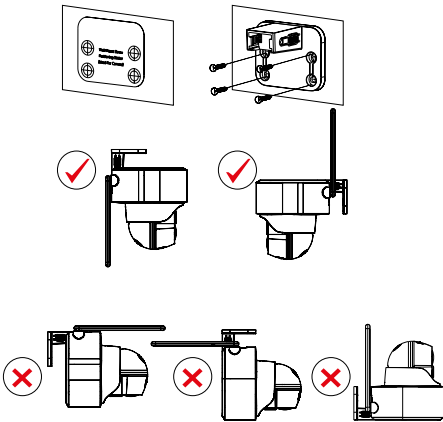

Kinnitage kõigepealt seinakinnitus valitud kohale. Seejärel kinnitage paneel alusele ja reguleerige selle kaldenurk õigesse asendisse, nii et see oleks suunatud päikese poole. Kui olete nurga reguleerinud, pingutage kinnituse liigendit, et paneel püsiks kindlalt valitud asendis. Seejärel ühendage paneel kaabli abil kaameraga.



Rakendusega sidumine

Rakenduse EMOS GoSmart installimine

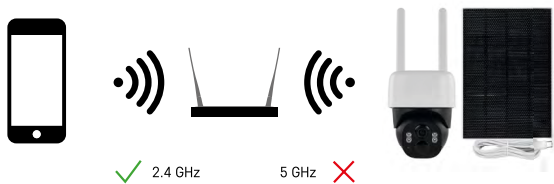

Seade toetab ainult 2,4 GHz Wi-Fi-d (mitte 5 GHz).



Rakendus on saadaval Androidi ja iOS-i jaoks Google Plays ja App Store'is. Laadige rakendus alla, skannides QR-koodi.

EMOS GoSmart mobiilirakendus

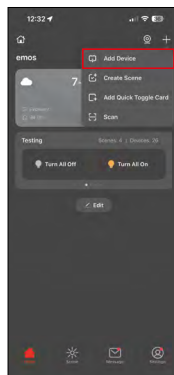
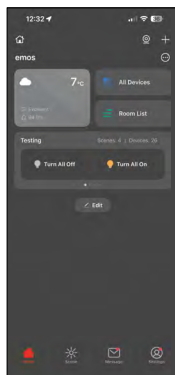
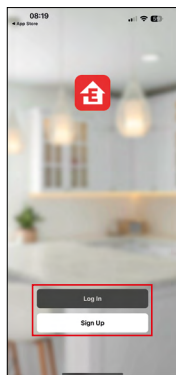
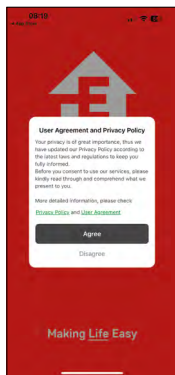

Avage EMOS GoSmart ja kinnitage privaatsuspoliitika, puudutades nuppu „Nõustun“. Valige „Sign Up“, sisestage kehtiv e-posti aadress ja valige parool. Kui teil on juba konto, tehke valik „Log In“. Puudutage paremas ülemises nurgas ikooni „+“ ja valige „Add device“.

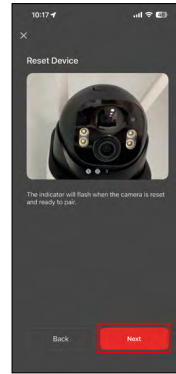
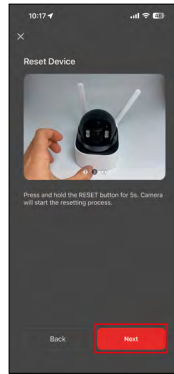

Valige nüüd GoSmarti nimekirjast kaamera IP-1200 WSP.

Järgige täpselt rakenduses esitatud juhiseid. Hoidke nuppu „RESET“ 5 sekundit all. Kasutage alati nuppu „Next“, et jätkata järgmise sammuga.

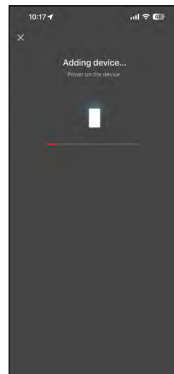
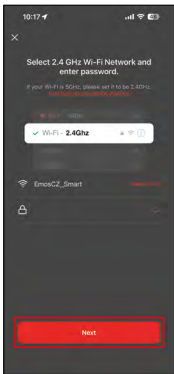

Palun sisestage oma koduse Wi-Fi-võrgu andmed. Peate sisestama kasutajanime ja parooli. Need on tõstundlikud. Seejärel puudutage nuppu „Next“.

Teie seadme ekraanile ilmub QR-kood.

Asetage QR-kood kaameraüksuse objektiivile ette. Võtke arvesse peegeldusi ja päikesevalgust.

Edukaks sidumiseks veenduge, et olete kuulnud helisignaali.







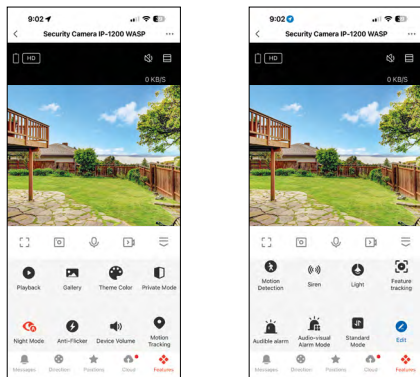





Seade tuvastatakse automaatselt. Kui seade on leitud, kinnitage, et soovite selle lisada rakendusse EMOS GoSmart, ja puudutage nuppu „Done“.

Ikoonid ja näidikud

Rakenduse näidikute kirjeldused



...	Täpsemad sätted (kirjeldatakse detailsemalt järgmises peatükis)
HD	Videokvaliteet lüüti (HD/SD)
98% 48 KB/S	Signaali kvaliteet ja kiirus
	Aku olek
	Vaigista
	Suurendus
	Täisekraani režiim
	Rakendusega pildistamine ja piltide salvestamine mobiilikausta
	Vestlus
	Rakendusega video jäädvustamine ja selle salvestamine mobiilikausta
	Menüü avamine
	SD-kaardile salvestatud video esitamine
	Rakendusega tehtud videote ja fotode vaatamine
	Hele režiim / tume režiim
	Privaatrežiim
	Õörežiimi sätted. Soovituslik säte AUTO.
	Vähenda vilkumist allpool tuvastatavat künnist
	Helitugevuse säte

	Liikumise jälgimine – kaamera järgneb tuvastatud objektile automaatselt, kui see liigub mujale
	Liikumise tuvastamine – kaamera teavitab teid liikumise tuvastamise korral
	Lülita sireen sisse
	Lülitab kaamera valgustuse sisse
	Automaatne suum: Kui kaamera tuvastab liikumise, suumib ta objekti ja jälgib selle liikumist kaadris. Samal ajal ilmub ekraanile väike aken, milles on näha üldine, suumimata vaade, et saaksid kogu stseeni ülevaate.
	Häälne häire liikumise tuvastamisel
	Heli- ja visuaalne häire liikumise tuvastamisel
	Määra pildikvaliteedi reguleerimine võrguühenduse halvenemise korral
	Ikoonide muutmine + suvand muu seadme juhtimise lisamiseks
	Kuvateavitused (liikumise tuvastus...)
	Pilveruumi haldamine ja ostmise
	Kaamera käsitsi liigutamine

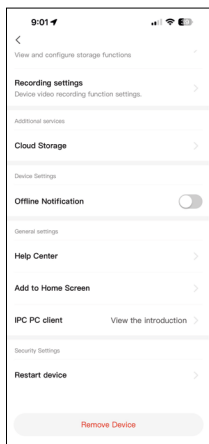
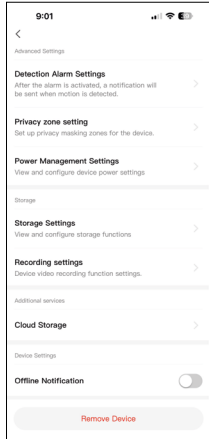
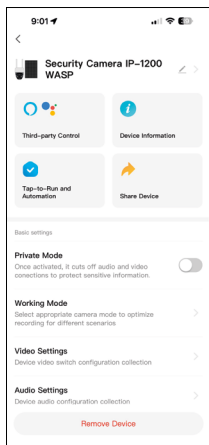

Täpsemate sätete kirjeldus

- **Signaali tugevus** – Praegust signaali tugevust dBm-is hinnatakse järgmiselt: suurepärase (üle -50), hea (-50 kuni -70), rahuldav (-70 kuni -80) või ebapiisav (alla -80).
- **Kolmandate osapoolte juhtimine** – Hälabilistega (Alexa, Google Assistant) ühenduste haldamine.
- **Seadme teave** – Põhiteave seadme ja selle omaniku kohta.
- **Tap-To-Run ja automatiseerimine** – automatiseerimise haldus.
- **Seadme jagamine** – Võimalus jagada seadme haldusõigust teise kasutajaga.
- **Privaatrežiim** – Pivaatrežiimi seaded
- **Töörežiim** – Slvestusaja seaded. Võite valida, kas salvestada lühikesi klippe liikumise tuvastamisel või lubada pidevat (katkematut) salvestamist. Soovitame pidevat salvestamist kasutada ainult siis, kui seade on ühendatud püsivasse vooluvõrku, kuna see tarbib rohkem energiat.
- **Põhifunktsioonide seaded** – Võimalus lülitada sisse/välja seadme põhifunktsioone, nagu ekraani automaatne pööramine või vesimärk kuupäeva ja kellajaaga.
- **Heli seaded** – helitugevuse reguleerimine ja võimalus lülitada sisse kahe-suunaline suhtlus.
- **Tuvastusalarmi sätted** – alarmi sätted.
- **Inimese tuvastamine** – inimkeha kontuuride tuvastamine. Kui funktsioon on aktiveeritud, ei tohiks seade teid enam igasuguse liikumise eest teavitada, vaid ainult siis, kui see tuvastab liikuva inimese.
- **Sõidukite tuvastamine** – Sõidukite automaatne tuvastamine. Kui see funktsioon on sisse lülitatud, teavitab kaamera teid kõigist tuvastatud sõidukitest.
- **Aktiivsusala** – valige ala, kus kaamera tuvastab liikumist. Näiteks kui su kaamera filmib teed, ei taha sa, et see sind iga kord teavitaks, kui auto mööda sõidab. Selle funktsiooni abil saate valida ala, mida liikumisandur jälgib.
- **Privaatsusala seaded** – võimaldab määrata pildi osad, mis salvestisel peidetakse. See funktsioon on kasulik olukordades, kus kaamera asukoht tähendab, et see jäädvustab alasid (nt naaberkinnistut), mida õiguslikel põhjustel jälgida ei tohi.
- **Salvestusseaded** – kuvab teavet sisestatud mälukaardi mahu kohta ja võimaldab seda vormindada.
- **Salvestusseaded** – Videosalvestuse seaded.
- **Pilvesalvestus** – Võimalus osta tavaline pilvesalvestus või täiustatud tehisisintellektiga versioon.
- **Võrguühenduseta teavitused** – Lubage teavitused, kui seade on pikemaks ajaks internetiühendusest lahti ühendatud.
- **Abikeskus** – kuvab korduma kippuvad küsimused ja vastused ning annab võimaluse küsimusi/soovitusi/tagasisidet otse meile saata.
- **Lisa avakuvale** – lisab seadme ikooni telefoni avakuvale. Nii ei pea te seadet iga kord rakenduse kaudu avama; puudutage lihtsalt uut ikooni ja teid suunatakse otse kaamera menüüsse.
- **Toote kasutusjuhend** – Vadake seadme kasutusjuhendit PDF-ina.
- **IPC PC Client** – kaamerate veebibrauseri andmete kuvamine.
- **Taaskäivita seade** – taaskäivitab seadme.
- **Eemalda seade** – eemaldage seade ja tühistage sidumine. See on oluline samm, kui soovite muuta seadme omanikku. Kui seade on rakendusse lisatud, on see seotud ja seda ei saa enam teisele kontole lisada.

SD-kaardile salvestamine

Koduse turvasüsteemi üks põhifunktsioone on SD-kaardile salvestamise võimalus.

Kaamera toetab FAT32 vormingus olevaid kuni 256 GB SD-kaarte. Kui kaart on täis, algab automaatselt andmete ülekirjutamine.

SD-kaardi funktsiooni aktiveerimise juhised:

1. Sisestage SD-kaart sobivasse pesa.
2. Avage seadme täpsemad seaded ja valige suvand „Salvestusseaded“.
3. Vormindage SD-kaart. **TÄHELEPANU!** ärge sulgege rakendust ega katkestage protsessi SD-kaardi vormindamise ajal.
4. Lülitage PIR-andur sisse ja seadistage soovitud tundlikkus. Seadetes saate lubada või keelata ka inimkeha tuvastamise, et vältida teavitusi, kui kaamera tuvastab näiteks looma või puu liikumise. Suvandiga „Aktiivsuala“ saate määrata piirkonna, kus kaamera peab liikumist tuvastama. (Näiteks kui te ei soovi, et kaamera teavitaks teid iga kord, kui kaamera vaateväljas oleval teel möödub auto.)
5. Kui kaamera tuvastab liikumise, salvestab see ka mõne sekundi pikkuse video, mille leiате seejärel ikooni  alt.





Veaotsingu KKK

Seadmeid ei saa omavahel siduda. Mida ma peaksin tegema?

- Veenduge, et signaal oleks piisavalt tugev.
- Andke rakendusele seadetes kõik õigused.
- Veenduge, et kasutate mobiilse operatsioonisüsteemi ajakohast versiooni ja rakenduse uusimat versiooni.

Väljas olevad inimesed kuulevad mind, aga mina ei kuule neid / Ma kuulen väljas olevaid inimesi, aga nemad ei kuule mind.

- Veenduge, et olete andnud rakendusele kõik vajalikud õigused oma seadmes, eriti juurdepääsu mikrofonile.
- Teine võimalik probleem on ühepoolne side. Kui kuvatakse ikoon , siis on seade konfigureeritud kasutama ühepoolset sidet.
- Kui soovite sätet muuta, avage põhifunktsiooni sätted ja valige vestlustrežiimiks kahepoolne side. Menüü asub täpsemates sätetes (vt täpsemate sätete kirjelduse peatükki).
- Kahepoolse side ikoon on järgmine: .

Ma ei saa teavitusi. Miks?

- Andke rakendusele seadetes kõik vajalikud õigused.
- Lülitage teavitused rakenduse seadetes sisse (Seaded -> Rakenduse teavitused).

Millist SD-kaarti saan kasutada?

- Seade toetab FAT32-vormingus MicroSD-kaarte mahuga kuni 256 GB ja kiirusklassiga vähemalt CLASS 10.

Kui SD-kaardi mälu on täis, siis kas vanemad kirjed kirjutatakse automaatselt üle või pean need käsitsi kustutama?

- Jah, kirjed kirjutatakse automaatselt üle.

Kes tohib seadet kasutada?

- Seadmele tuleb alati määrata administraator (omanik).
- Administraator saab seejärel jagada seadet teiste leibkonnaliikmetega ja määrata neile õigused.



GB | Safety information - Do not disassemble, modify, or repair the product or batteries (if the product contains batteries). - Contact a qualified technician if needed - Disconnect from power before cleaning. Clean only with a dry cloth. - Only use the original power cord and supply voltage listed on the label. - Never immerse the product or batteries (if the product contains batteries) in liquid. - Improper installation and/or use may cause electric shock or fire. Use only as intended.

CZ | Bezpečnostní pokyny - Výrobek ani baterie (pokud výrobek baterie obsahuje) nerozebírejte, neupravujte ani neopravujte. V případě potřeby se obraťte na kvalifikovaného technika. - Před čištěním odpojte přístroj od napájení. Čistěte pouze suchým hadříkem. - Používejte pouze originální napájecí kabel a napájecí napětí uvedené na štítku. - Nikdy neponořujte výrobek ani baterie (pokud výrobek baterie obsahuje) do kapaliny. - Nesprávná instalace nebo použití může způsobit úraz elektrickým proudem nebo požár. Používejte pouze v souladu s určením.

SK | Bezpečnostné pokyny - Výrobok ani batérie (ak výrobok obsahuje batérie) nerozoberajte, neupravujte ani neopravujte. V prípade potreby sa obráťte na kvalifikovaného technika. - Pred čistením odpojte prístroj od napájania. Čistite iba suchou handričkou. - Používajte iba originálny napájací kábel a napájacie napätie uvedené na štítku. - Nikdy neponořujte výrobok ani batérie (ak výrobok batérie obsahuje) do tekutiny. - Nesprávna inštalácia alebo použitie môže spôsobiť úraz elektrickým prúdom alebo požiar. Používajte len v súlade s určením.

PL | Instrukcje bezpieczeństwa - Nie rozbieraj, nie modyfikuj ani nie naprawiaj produktu ani baterii (jeśli produkt zawiera baterie). W razie potrzeby skontaktuj się z wykwalifikowanym technikiem. - Przed czyszczeniem odłącz urządzenie od zasilania. Czyść wyłącznie suchą szmatką. - Używaj wyłącznie oryginalnego kabla zasilającego i napięcia zasilania podanego na etykiecie. - Nigdy nie zanurzaj produktu ani baterii (jeśli produkt zawiera baterie) w płynach. - Nieprawidłowa instalacja lub użytkowanie może spowodować porażenie prądem elektrycznym lub pożar. Używaj wyłącznie zgodnie z przeznaczeniem.

HU | Biztonsági utasítások - Ne szerezle szét, ne módosítsa és ne javítsa a terméket vagy az akkumulátort (ha a termék akkumulátort tartalmaz). Szükség esetén forduljon szakképzett szakemberhez. - A tisztítás előtt válassza le a készüléket az áramellátásról. Csak száraz ruhával tisztítsa. - Csak az eredeti tápkábelt és a címkén feltüntetett tápfeszültséget használja. - Soha ne merítse a terméket vagy az akkumulátorokat (ha a termék akkumulátorokat tartalmaz) folyadékba. - A helytelen telepítés vagy használat áramütést vagy tüzet okozhat. Kizárólag rendeltetésszerűen használja.

SI | Varnostna navodila - Izdelka in baterij (če izdelek vsebuje baterije) ne razstavljajte, ne spreminjajte in ne popravljajte. Po potrebi se obrnite na usposobljenega serviserja. - Pred čiščenjem odklopite napravo iz omrežja. Čistite samo s suho krpo. - Uporabljajte samo originalni napajalni kabel in napetost, navedeno na etiketi. - Izdelka ali baterij (če izdelek vsebuje baterije) nikoli ne potaplajte v tekočino. - Nepravilna namestitve ali uporaba lahko povzroči električni udar ali požar. Uporabljajte samo v skladu z namenom.

RS|HR|BA|ME | Sigurnosne upute - Ne rastavljajte, ne modificirajte niti popravljajte proizvod ili baterije (ako proizvod sadrži baterije). Ako je potrebno, obratite se kvalificiranom tehničaru. - Prije čišćenja isključite uređaj iz napajanja. Čistite samo suhom krpom. - Koristite samo originalni kabel za napajanje i napon napajanja navedeno na naljepnici. - Nikada ne uranjajte proizvod ili baterije (ako proizvod sadrži baterije) u tekućinu. - Nepravilna instalacija ili uporaba mogu uzrokovati strujni udar ili požar. Koristite samo prema namjeni.

DE | Sicherheitshinweise - Das Produkt und die Batterien (falls im Produkt enthalten) dürfen nicht zerlegt, verändert oder repariert werden. Wenden Sie sich bei Bedarf an einen qualifizierten Techniker. - Trennen Sie das Gerät vor der Reinigung von der Stromversorgung. Reinigen Sie das Gerät nur mit einem trockenen Tuch. - Verwenden Sie nur das Original-Netzkaabel und die auf dem Typenschild angegebene Netzspannung. - Tauchen Sie das Produkt oder die Batterien (falls im Produkt enthalten) niemals in Flüssigkeiten. - Eine unsachgemäße Installation oder Verwendung kann zu Stromschlägen oder Bränden führen. Verwenden Sie das Produkt nur bestimmungsgemäß.

UA | Інструкції з техніки безпеки - Не розбирайте, не модифікуйте та не ремонтуйте виріб або батареї (якщо виріб містить батареї). У разі необхідності зверніться до кваліфікованого технічного спеціаліста. - Перед чистенням від'єднайте прилад від джерела живлення. Чистіть тільки сухою ганчіркою. - Використовуйте тільки оригінальний кабель живлення та напругу живлення, зазначену на етикетці. - Ніколи не занурюйте виріб або батареї (якщо виріб містить батареї) у рідину. - Неправильна установка або використання може призвести до ураження електричним струмом або пожежі. Використовуйте тільки за призначенням.

RO|MD | Instrucțiuni de siguranță - Nu dezasmblați, modificați sau reparați produsul sau bateriile (dacă produsul conține baterii). Dacă este necesar, adresați-vă unui tehnician calificat. - Înainte de curățare,

deconectați aparatul de la sursa de alimentare. Curățați numai cu o cârpă uscată. - Utilizați numai cablul de alimentare original și tensiunea de alimentare indicată pe etichetă. - Nu scufundați niciodată produsul sau bateriile (dacă produsul conține baterii) în lichide. - Instalarea sau utilizarea incorectă poate provoca electrocutare sau incendiu. Utilizați numai în conformitate cu destinația prevăzută.

LT | Saugos instrukcijos - Negalima išardyti, modifikuoti ar remontuoti produkto ar baterijų (jei produktas turi baterijas). Jei reikia, kreipkitės į kvalifikuotą techniką. - Prieš valydami, atjunkite prietaisą nuo maitinimo. Valykite tik sausa šluoste. - Naudokite tik originalų maitinimo laidą ir maitinimo įtampą, nurodytą etiketėje. - Niekada nenaudokite produkto ar baterijų (jei produktas turi baterijas) skysčiuose. - Netinkamas montavimas ar naudojimas gali sukelti elektros smūgį ar gaisrą. Naudokite tik pagal paskirtį.

LV | Drošības instrukcijas - Nekādā gadījumā neizjauciet, nepārveidojiet vai nelabojiet izstrādājumu vai baterijas (ja izstrādājumā ir baterijas). Ja nepieciešams, sazinieties ar kvalificētu tehniķi. - Pirms tīrīšanas atvienojiet ierīci no strāvas padeves. Tīriet tikai ar sausu drānu. - Izmantojiet tikai oriģinālo strāvas vadu un uz etiķetes norādīto strāvas spriegumu. - Nekad nemērcējiet produktu vai baterijas (ja produktā ir baterijas) šķidrumā. - Nepareiza uzstādīšana vai lietošana var izraisīt elektriskās strāvas triecienu vai ugunsgrēku. Lietojiet tikai atbilstoši paredzētajam mērķim.

EE | Ohutusjuhised - Ärge toodet ega patareisid (kui toode sisaldab patareisid) lahti võtke, muutke ega parandage. Vajaduse korral pöörduge kvalifitseeritud tehniku poole. - Enne puhastamist ühendage seade vooluvõrgust lahti. Puhastage ainult kuiva lapiga. - Kasutage ainult originaalvoolikaablit ja toitepinget, mis on märgitud sildil. - Ärge kunagi kaste toodet ega patareisid (kui toode sisaldab patareisid) vedelikku. - Ebaõige paigaldamine või kasutamine võib põhjustada elektrilöögi või tulekahju. Kasutage ainult ettenähtud otstarbel.

BG | Инструкции за безопасност - Не разглобявайте, не променяйте и не ремонтирайте продукта или батериите (ако продуктът съдържа батерии). При необходимост се обърнете към квалифициран техник. - Преди почистване изключете уреда от захранването. Почиствайте само с суха кърпа. - Използвайте само оригиналния захранващ кабел и захранващото напрежение, посочено на етикета. - Никога не потапяйте продукта или батериите (ако продуктът съдържа батерии) в течност. - Неправилната инсталация или употреба може да доведе до токов удар или пожар. Използвайте само по предназначение.

FR|BE | Consignes de sécurité - Ne démontez pas, ne modifiez pas et ne réparez pas le produit ou les piles (si le produit en contient). Si nécessaire, contactez un technicien qualifié. - Débranchez l'appareil avant de le nettoyer. Nettoyez-le uniquement avec un chiffon sec. - Utilisez uniquement le câble d'alimentation d'origine et la tension d'alimentation indiquée sur l'étiquette. - Ne plongez jamais le produit ou les piles (si le produit en contient) dans un liquide. - Une installation ou une utilisation incorrecte peut entraîner un choc électrique ou un incendie. Utilisez uniquement conformément à l'usage prévu.

IT | Istruzioni di sicurezza - Non smontare, modificare o riparare il prodotto o le batterie (se presenti). Se necessario, rivolgersi a un tecnico qualificato. - Prima di pulire l'apparecchio, scollegarlo dall'alimentazione. Pulire solo con un panno asciutto. - Utilizzare solo il cavo di alimentazione originale e la tensione di alimentazione indicata sull'etichetta. - Non immergere mai il prodotto o le batterie (se presenti) in liquidi. - Un'installazione o un utilizzo non corretti possono causare scosse elettriche o incendi. Utilizzare solo per l'uso previsto.

NL | Veiligheidsinstructies - Het product en de batterijen (indien aanwezig) mogen niet worden gedemonsteerd, aangepast of gerepareerd. Neem indien nodig contact op met een gekwalificeerde technicus. - Koppel het apparaat los van de stroomvoorziening voordat u het reinigt. Reinig het apparaat alleen met een droge doek. - Gebruik alleen de originele voedingskabel en de op het typeplaatje aangegeven voedingsspanning. - Dompel het product of de batterijen (indien aanwezig) nooit onder in vloeistof. - Onjuiste installatie of gebruik kan elektrische schokken of brand veroorzaken.

Gebruik het product uitsluitend voor het beoogde doel.

ES | Instrucciones de seguridad - No desmonte, modifique ni repare el producto ni las pilas (si el producto contiene pilas). En caso necesario, póngase en contacto con un técnico cualificado. - Desconecte el aparato de la fuente de alimentación antes de limpiarlo. Límpielo únicamente con un paño seco. - Utilice únicamente el cable de alimentación original y la tensión de alimentación indicada en la etiqueta. - Nunca sumerja el producto ni las pilas (si el producto las contiene) en líquidos. - Una instalación o un uso incorrectos pueden provocar descargas eléctricas o incendios. Utilícelo únicamente para los fines previstos.

PT | Instruções de segurança - Não desmonte, modifique ou repare o produto nem as baterias (se o produto contiver baterias). Se necessário, contacte um técnico qualificado. - Desligue o aparelho da alimentação antes

de o limpar. Limpe apenas com um pano seco. - Utilize apenas o cabo de alimentação original e a tensão de alimentação indicada na etiqueta. - Nunca mergulhe o produto ou as baterias (se o produto contiver baterias) em líquidos. - A instalação ou utilização incorreta pode causar choque elétrico ou incêndio. Utilize apenas de acordo com a finalidade prevista.

GR | CY | Οδηγίες ασφαλείας - Μην αποσυναρμολογείτε, τροποποιείτε ή επισκευάζετε το προϊόν ή τις μπαταρίες (εάν το προϊόν περιέχει μπαταρίες). Εάν είναι απαραίτητο, απευθυνθείτε σε εξειδικευμένο τεχνικό. - Πριν από τον καθαρισμό, αποσυνδέστε τη συσκευή από την τροφοδοσία ρεύματος. Καθαρίζετε μόνο με ένα στεγνό πανί. - Χρησιμοποιείτε μόνο το αυθεντικό καλώδιο τροφοδοσίας και την τάση τροφοδοσίας που αναγράφεται στην ετικέτα. - Μην βυθίζετε ποτέ το προϊόν ή τις μπαταρίες (εάν το προϊόν περιέχει μπαταρίες) σε υγρά. - Η ακατάλληλη εγκατάσταση ή χρήση μπορεί να προκαλέσει ηλεκτροπληξία ή πυρκαγιά. Χρησιμοποιείτε μόνο σύμφωνα με τον προορισμό.

SE | Säkerhetsinstruktioner - Produkten eller batterierna (om produkten innehåller batterier) får inte demonteras, modifieras eller repareras. Kontakta en kvalificerad tekniker vid behov. - Koppla bort enheten från strömförsörjningen före rengöring. Rengör endast med en torr trasa. - Använd endast originalströmkabeln och den spänning som anges på etiketten. - Sänk aldrig ned produkten eller batterierna (om produkten innehåller batterier) i vätska. - Felaktig installation eller användning kan orsaka elstötar eller brand. Använd endast i enlighet med avsedd användning.

FI | Turvallisuusohteet - Älä pura, muokkaa tai korjaa tuotetta tai paristoja (jos tuote sisältää paristoja). Ota tarvittaessa yhteyttä pätevään teknikkoon. - Irrota laite virtalähteestä ennen puhdistusta. Puhdista vain kuivalla liinalla. - Käytä vain alkuperäistä virtajohtoa ja etiketissä ilmoitettua jännitettä. - Älä koskaan upota tuotetta tai paristoja (jos tuote sisältää paristoja) nesteeseen. - Väärä asennus tai käyttö voi aiheuttaa sähköiskun tai tulipalon. Käytä vain käyttötarkoituksen mukaisesti.

DK | Sikkerhedsinstruktioner - Produktet eller batterierne (hvis produktet indeholder batterier) må ikke adskilles, modificeres eller repareres. Kontakt en kvalificeret tekniker, hvis det er nødvendigt. - Frakobl apparatet fra strømforsyningen inden rengøring. Rengør kun med en tør klud. - Brug kun det originale netkabel og den netspænding, der er angivet på typeskiltet. - Produktet eller batterierne (hvis produktet indeholder batterier) må aldrig nedsænkes i væske. - Forkert installation eller brug kan forårsage elektrisk stød eller brand. Brug kun i overensstemmelse med det tilsligtede formål.

GB | Hereby, EMOS spol. s r.o., declares that the radio equipment type H4067 / H4167 is in compliance with Directive 2014/53/EU. The full text of the EU declaration of conformity is available at the following internet address: <http://www.emos.eu/download>.

CZ | Tímto EMOS spol. s r.o. prohlašuje, že typ rádiového zařízení H4067 / H4167 je v souladu se směrnicí 2014/53/EU. Úplné znění EU prohlášení o shodě je k dispozici na těchto internetových stránkách <http://www.emos.eu/download>.

Zařízení lze provozovat na základě všeobecného oprávnění č. VO-R/10/05.2025-5 v platném znění.

SK | EMOS spol. s r.o. týmto vyhlasuje, že rádiové zariadenie typu H4067 / H4167 je v súlade so smernicou 2014/53/EÚ. Úplné EÚ vyhlásenie o zhode je k dispozícii na tejto internetovej adrese: <http://www.emos.eu/download>.

PL | EMOS spol. s r.o. niniejszym oświadcza, że typ urządzenia radiowego H4067 / H4167 jest zgodny z dyrektywą 2014/53/UE. Pełny tekst deklaracji zgodności UE jest dostępny pod następującym adresem internetowym: <http://www.emos.eu/download>

 Zgodnie z przepisami Ustawy o ZSEIE zabronione jest umieszczanie łącznie z innymi odpadami zużytego sprzętu oznakowanego symbolem przekreślonego kosza. Użytkownik, chcąc pozbyć się sprzętu elektronicznego i elektrycznego, jest zobowiązany do oddania go do punktu zbierania zużytego sprzętu. W sprzęcie nie znajdują się składniki niebezpieczne, które mają szczególnie negatywny wpływ na środowisko i zdrowie ludzi. Obecność w sprzęcie niebezpiecznych substancji, mieszanin oraz części składowych ma potencjalny (szkodliwy) wpływ dla środowiska i zdrowie ludzi.

HU | EMOS spol. s r.o. igazolja, hogy a H4067 / H4167 típusú rádióberendezés megfelel a 2014/53/EU irányelvnek. Az EU-megfelelőségi nyilatkozat teljes szövege elérhető a következő internetes címen: <http://www.emos.eu/download>.

SI | EMOS spol. s r.o. potrjuje, da je tip radijske opreme H4067 / H4167 skladen z Direktivo 2014/53/EU. Celotno besedilo izjave EU o skladnosti je na voljo na naslednjem spletnem naslovu: <http://www.emos.eu/download>

RS|HR|BA|ME | EMOS spol. s r.o. ovime izjavljuje da je radijska oprema tipa H4067 / H4167 u skladu s Direktivom 2014/53/EU Cjeloviti tekst EU izjave o sukladnosti dostupan je na sljedećoj internetskoj adresi: <http://www.emos.eu/download>.

DE | Hiermit erklärt EMOS spol. s r.o., dass der Funkanlagentyp H4067 / H4167 der Richtlinie 2014/53/EU entspricht. Der vollständige Text der EU-Conformitätserklärung ist unter der folgenden Internetadresse verfügbar: <http://www.emos.eu/download>.

UA | Цим підприємство EMOS spol. s r.o. проголошус, що тип радіобладнання H4067 / H4167 відповідає Директивам 2014/53/EU. Повний текст ЄС проголошення про відповідність можна знайти на цьому сайті <http://www.emos.eu/download>.

RO|MD | Prin prezenta, EMOS spol. s r.o. declară că tipul de echipamente radio H4067 / H4167 este în conformitate cu Directiva 2014/53/UE. Textul integral al declarației UE de conformitate este disponibil la următoarea adresă internet: <http://www.emos.eu/download>.

LT | Aš, EMOS spol. s r.o. patvirtinu, kad radijo įrenginių tipas H4067 / H4167 atitinka Direktyvą 2014/53/ES. Visas ES atitikties deklaracijos tekstas prieinamas šiuo interneto adresu: <http://www.emos.eu/download>.

LV | Ar šo EMOS spol. s r.o. deklarē, ka radioiekārta H4067 / H4167 atbilst Direktīvai 2014/53/ES. Pilns ES atbilstības deklarācijas teksts ir pieejams šādā interneta vietnē: <http://www.emos.eu/download>.

EE | Käesolevaga deklareerib EMOS spol. s r.o. et käesolev raadioseadme tüüp H4067 / H4167 vastab direktiivi 2014/53/EL nõuetele. ELi vastavusdeklaratsiooni täielik tekst on kättesaadav järgmisel internetiaadressil: <http://www.emos.eu/download>.

BG | С настоящото EMOS spol. s r.o. декларира, че този тип радиосъоръжение H4067 / H4167 е в съответствие с Директива 2014/53/ЕС. Цялостният текст на ЕС декларацията за съответствие може да се намери на следния интернет адрес: <http://www.emos.eu/download>.

FR|BE | Le soussigné, EMOS spol. s r.o., déclare que l'équipement radioélectrique du type H4067 / H4167 est conforme à la directive 2014/53/UE. Le texte complet de la déclaration UE de conformité est disponible à l'adresse internet suivante: <http://www.emos.eu/download>.

IT | Il fabbricante, EMOS spol. s r.o. dichiara che il tipo di apparecchiatura radio H4067 / H4167 è conforme alla direttiva 2014/53/UE. Il testo completo della dichiarazione di conformità UE è disponibile al seguente indirizzo Internet: <http://www.emos.eu/download>.

NL | Hierbij verklaar ik, EMOS spol. s r.o., dat het type radioapparatuur H4067 / H4167 conform is met Richtlijn 2014/53/EU. De volledige tekst van de EU-conformiteitsverklaring kan worden geraadpleegd op het volgende internetadres: <http://www.emos.eu/download>.

ES | Por la presente, EMOS spol. s r.o. declara que el tipo de equipo radioeléctrico H4067 / H4167 es conforme con la Directiva 2014/53/UE. El texto completo de la declaración UE de conformidad está disponible en la dirección Internet siguiente: <http://www.emos.eu/download>.

PT | O(a) abaixo assinado(a) EMOS spol. s r.o. declara que o presente tipo de equipamento de rádio H4067 / H4167 está em conformidade com a Diretiva 2014/53/UE. O texto integral da declaração de conformidade está disponível no seguinte endereço de Internet: <http://www.emos.eu/download>.

GR|CY | Με την παρούσα ο/η EMOS spol. s r.o. δηλώνει ότι ο ραδιοεξοπλισμός H4067 / H4167 πληροί την οδηγία 2014/53/ΕΕ. Το πλήρες κείμενο της δήλωσης συμμόρφωσης ΕΕ διατίθεται στην ακόλουθη ιστοσελίδα στο διαδίκτυο: <http://www.emos.eu/download>.

SE | Härmed försäkrar EMOS spol. s r.o. att denna typ av radioutrustning H4067 / H4167 överensstämmer med direktiv 2014/53/EU. Den fullständiga texten till EU-försäkran om överensstämmelse finns på följande webbadress: <http://www.emos.eu/download>.

FI | EMOS spol. s r.o. vakuuttaa, että radiolaitetyypin H4067 / H4167 on direktiivin 2014/53/EU mukainen. EU-vaatimustenmukaisuusvakuutuksen täysimittainen teksti on saatavilla seuraavassa internetosoitteessa: <http://www.emos.eu/download>.

DK | Hermed erklærer EMOS spol. s r.o., at radioudstyrstypen H4067 / H4167 er i overensstemmelse med direktiv 2014/53/EU. EU-overensstemmelseserklæringens fulde tekst kan findes på følgende internetadresse: <http://www.emos.eu/download>.