

# H4074



## CZ | GoSmart IP Kamera venkovní IP-1300 LANTERN 4MPx

---



### Obsah

Pokyny a upozornění .....	2
Obsah balení .....	3
Technická specifikace.....	3
Popis zařízení .....	4
Instalace a montáž.....	5
Párování s aplikací.....	7
Řešení problémů FAQ .....	15

## Pokyny a upozornění



Před použitím zařízení prostudujte návod k použití.



Dbejte bezpečnostních pokynů uvedených v tomto návodu.



Nevyhazujte elektrické spotřebiče jako netříděný komunální odpad, použijte sběrná místa tříděného odpadu. Pro aktuální informace o sběrných místech kontaktujte místní úřady. Pokud jsou elektrické spotřebiče uloženy na skládkách odpadků, nebezpečné látky mohou prosakovat do podzemní vody a dostat se do potravního řetězce a poškozovat vaše zdraví.

K čištění vnějších částí zařízení od nečistot nepoužívejte vodu ani chemikálie. Vždy použijte suchý hadřík, aby se zabránilo mechanickému poškození a úrazu elektrickým proudem.

Nepřipojujte napájecí kabel do zásuvky mokřýma nebo vlhkýma rukama, hrozí nebezpečí úrazu elektrickým proudem.

Zařízení svépomocí nerozebírejte, neopravujte nebo neupravujte. V opačném případě může dojít k požáru, úrazu elektrickým proudem nebo trvalému poškození.





## Obsah balení

Kamera  
 Držák kamery  
 Instalační materiál  
 Rychlá příručka

## Technická specifikace

Napájení: AC 110-220 V/50-60Hz  
 Maximální světelný výkon: 100 W  
 Závit pro žárovku: E27  
 Rozměry: 130 × 195 × 290 mm  
 Hmotnost: 2,5 kg  
 Rozlišení: 2 560 × 1 440  
 Senzor: MIS4001  
 Hlasová komunikace: Obousměrná (Full-Duplex)  
 Maximální délka detekce pohybu: 10 m  
 Úhel detekce pohybu: 110°  
 Maximální dosvit nočního vidění: 10 m  
 Rozsah motorického otáčení kamery: 220°  
 Rozsah ručního náklonu kamery: 35°  
 Uložiště: SD card (max. 256 GB, FAT32),  
 Cloud storage  
 Stupeň krytí: IP44  
 Pracovní teplota: -20 °C – 60°C  
 APP: EMOS GoSmart for Android and iOS  
 Připojení: 2,4 GHz Wi-Fi (IEEE802.11b/g/n),  
 5 GHz Wi-Fi (IEEE802.11b/g/n/ax)  
 Maximum e.i.r.p. 2,4 GHz: 15,31 dBm  
 Maximum e.i.r.p. 5 GHz: 12,9 dBm  
 Maximum e.i.r.p. BLE: -1,27 dBm





## Popis zařízení

- 1 – Mikrofon
- 2 – Objektiv
- 3 – LED přísvit
- 4 – Resetovací tlačítko – Stisknutím tlačítka RESET po dobu 5 s resetujete přístroj do továrního nastavení.
- 5 – Slot pro SD kartu



## Instalace a montáž

### Výběr místa a instalace

Nejdříve pečlivě vyberte místo, kde bude kamera se světlem instalována. Ujistěte se, prosím, že v tomto místě máte dostatečně silný Wi-Fi signál. Kamery potřebují pro kvalitní přenos obrazu a zvuku minimálně 60% intenzitu Wi-Fi signálu. V opačném případě může docházet ke zpoždění notifikací a zamrzání obrazu a zvuku. Před samotnou instalací se ujistěte, že žíly vodiče pro připojení kamery se světlem nejsou pod napětím. Doporučujeme vypnout patřičný okruh přímo na jističi. Tuto činnost by měla vždy provádět osoba znalá.

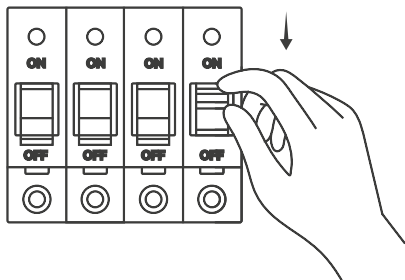

Doporučujeme do zdi pod kameru se světlem umístit instalační krabici. Manipulace a připojení vodičů jsou potom podstatně jednodušší. Kruhový kovový držák tedy přišroubujete ke zdi pomocí přibaleného instalačního materiálu. Pokud instalujete kameru se světlem na zateplenou polystyrenovou fasádu, doporučujeme vzhledem k celkové hmotnosti kamery se světlem k uchycení tohoto držáku použít chemické kotvy. Přívodní vodič potom protáhnete středovou dírou držáku. Kamera je opatřena třemi vodiči. Nejdříve připojte zeleno-žlutý ochranný vodič. Nezapomeňte na pospojování. Potom připojte modrý nulový vodič. Jako poslední připojte hnědý fázový vodič.

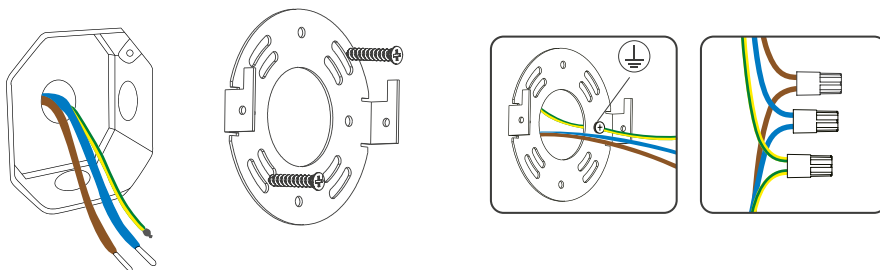

Po připojení všech vodičů, nasadíte kameru se světlem na držák a zajistíte pohybem směrem dolů. Potom kameru se světlem zajistíte dvěma šroubky z boční strany.

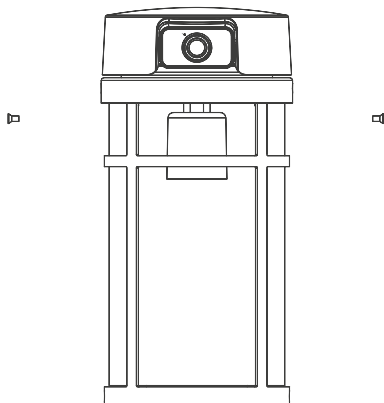
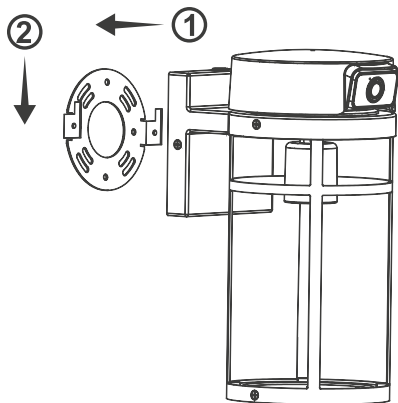

Nyní můžete do světla našroubovat žárovku. Nepřekračujte maximální povolený výkon žárovky, který je 100 wattů. Kamera se světlem disponuje závitem E27.

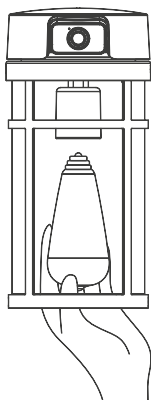

### Zprovoznění kamery se světlem

Nyní připojte kameru se světlem k elektrické energii. Zapněte jistič a chvíli počkejte, než se kamera nastaví do referenční polohy a bude připravena k spárování s aplikací EMOS GoSmart. Potom sejměte ochrannou fólii z objektivu kamery.

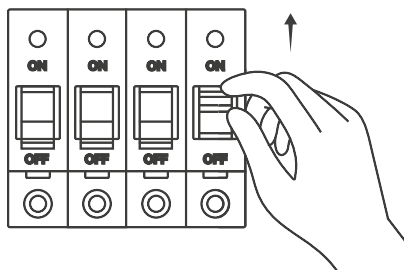

## Párování s aplikací

### Instalace aplikace EMOS GoSmart

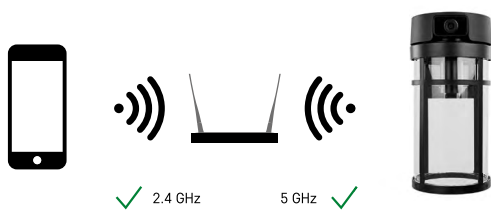

Zařízení IP-1300 LANTERN je Dual-Band a umí komunikovat s Wi-Fi routerem prostřednictvím 2,4 GHz i 5 GHz sítě.



Aplikace je k dispozici pro Android a iOS prostřednictvím Google Play a App Store. Ke stažení aplikace prosím naskenujte příslušný QR kód.

## Mobilní aplikace EMOS GoSmart

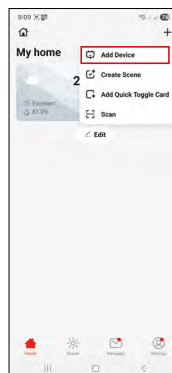
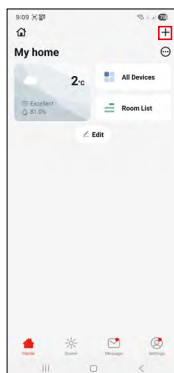
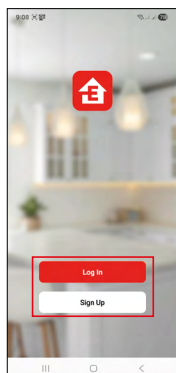
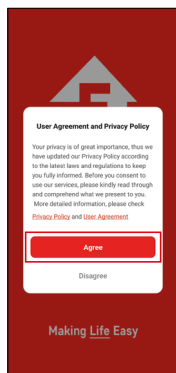

Otevřete aplikaci EMOS GoSmart a potvrďte zásady ochrany osobních údajů a klikněte na „Souhlasím“. Vyberte možnost „Registrace“ a zadejte platnou e-mailovou adresu a zvolte si heslo. V případě, že už účet máte, zvolte možnost „Přihlásit“.

V pravém horním rohu klikněte na „+“ a zvolte možnost „Přidat zařízení“.

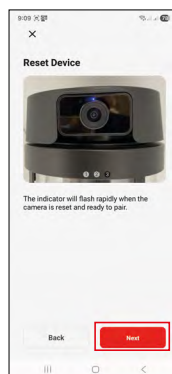
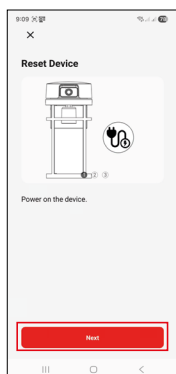

Nyní ze seznamu GoSmart vyberte kameru IP-1300 LANTERN. Postupujte přesně dle pokynů v aplikaci. Stiskněte a podržte tlačítko „RESET“ po dobu 5 vteřin. Pro další krok vřdy použijte tlačítko „Další“.

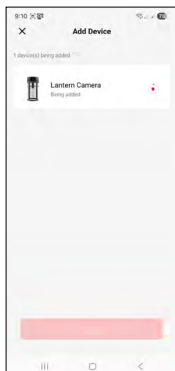
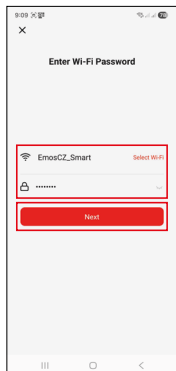

Vyplňte, prosím, údaje o vaší domácí Wi-Fi síti. Je nutné vyplnit název a heslo. Pozor na velká a malá písmena. Potom klikněte na tlačítko „Další“.

Na displeji vašeho mobilního zařízení se objeví QR kód.

QR kód umístěte před objektiv kamerové jednotky. Pozor na světelné odlesky a slunce.

Potvrďte, že jste slyšeli zvukový signál pro úspěšné spárování.

Proběhne automatické vyhledání zařízení. Jakmile bude zařízení vyhledáno, potvrďte jeho přidání do aplikace EMOS GoSmart a klikněte na tlačítko „Hotovo“.

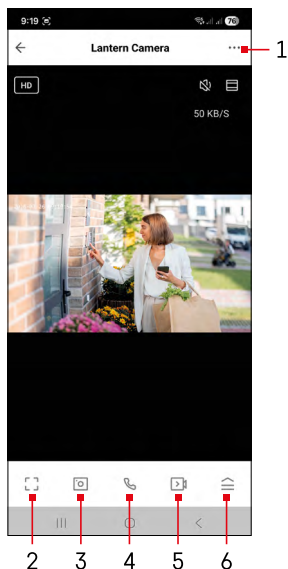

## Ikony a kontrolky

### Popis kontrolky v aplikaci

- 1 – vstup do rozšiřujícího nastavení
- 2 – režim celé obrazovky
- 3 – vytvoření fotografie z náhledu
- 4 – zahájí hlasovou komunikaci
- 5 – zahájí pořízení videozáznamu
- 6 – vstup do menu kamery se světlem

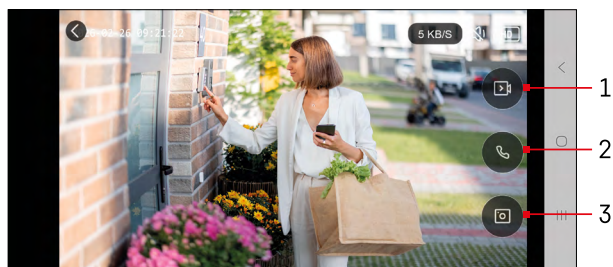





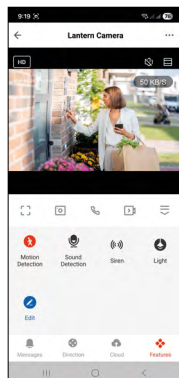
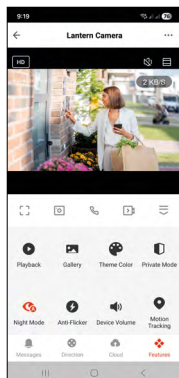

### Režim celé obrazovky

- 1 – zahájí pořízení videozáznamu
- 2 – zahájí hlasovou komunikaci
- 3 – vytvoření fotografie z náhledu



...	Rozšiřující nastavení (blíže popsané v následující kapitole)
HD	Přepínání kvality videa (HD / SD)
📶 98%   48 KB/S	Kvalita a rychlost signálu
🔇	Ztlumit
📄	Přiblížení
📐	Režim na celou obrazovku
📷	Pořizování obrázků pomocí aplikace a ukládání do mobilního alba
🗣️	Mluvit
📹	Pořizování videa pomocí aplikace a uložení do mobilního alba
☰	Rozbalit menu
▶️	Přehrávání videa uloženého na kartě SD
🎭	Podívat se na videa a fotografie pořízené aplikací
🎨	Světlý režim / tmavý režim
📵	Privátní režim – kamera přestane snímat
🌙	Nastavení nočního režimu. Doporučujeme nastavit na AUTO.
📍	Sledování pohybu – kamera se automaticky natáčí za pohybujícím se objektem
🚶	Detekce pohybu – kamera vás upozorní, pokud zaznamená jakýkoliv pohyb
🔧	Úprava ikon + možnost přidání ovládacího jiného zařízení
★	Nastavení pozic (blíže popsané v následující kapitole)

	Manuální pohyb kamery
	Správa a dokoupení cloudového úložiště
	Zobrazení hlášení (detekce pohybu...)
	Potlačení blikání pod detekovatelnou mez
	Nastavení hlasitosti
	Detekce zvuku – kamera vás upozorní, pokud zaznamená jakýkoliv hlasitější zvuk (pláč, pád...)
	Zapne se světlo kamery

## Popis rozšiřujících nastavení

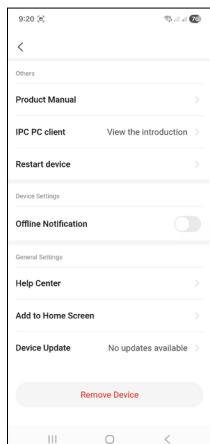
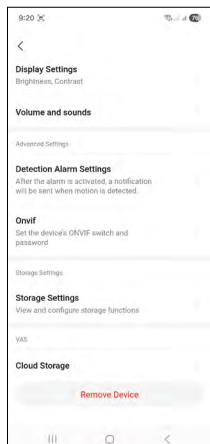
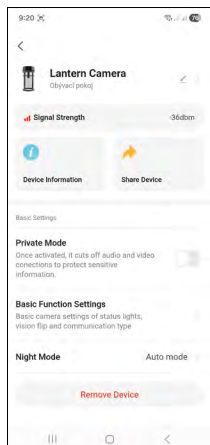

- **Signal Strength** – Aktuální síla signálu v dBm (Výborná  $\geq -50$  dBm, Dobrá  $-50$  až  $-70$  dBm, Dostatečná  $-70$  až  $-80$  dBm, Špatná  $< -80$  dBm)
- **Device information** – Základní informace o zařízení a jeho majiteli
- **Share Device** – Sdílení správy zařízení jinému uživateli
- **Private Mode** – nastavení privátního režimu
- **Basic Function Settings** – Možnost zapnutí/vypnutí základních funkcí zařízení jako automatické otáčení obrazovky nebo vodoznak se zobrazením času a data. Důležitým nastavením je také možnost zvolení jednosměrné nebo obousměrné komunikace.
- **Night mode** – Nastavení nočního režimu.
- **Display Settings** – nastavení jasu a kontrastu
- **Volume and Sounds** – nastavení hlasitosti
- **Detection Alarm Settings** – Nastavení alarmu.
  - **Activity Area** – Nastavení zóny, ve které kamera snímá pohyb. Například pokud vaše kamera snímá cestu nechcete, aby vás kamera upozorňovala na každé auto, které projde, tak tato funkce vám umožní vybrat si oblast, která se bude snímat senzorem pohybu.
  - **Human Body Filtering** – Rozeznávání obrysu lidského těla. Po zapnutí této funkce by vás zařízení nemělo upozorňovat na každý pohyb, ale jenom když rozezná lidské tělo.
  - **Motion Tracking** – Sledování pohybujícího se objektu. Pokud tuto funkci zapnete, bude kamera sledovat pohybující se objekty a zaznamenávat celý pohyb na SD kartu.
  - **Sound detection** – zvuková detekce. Po zapnutí této funkce vám bude chodit upozornění vždy, když kamera zaznamená jakýkoliv zvuk.
- **Onvif** – Základní nastavení funkce Onvif pro připojení kamery k externím prohlížečům, jako jsou například systémy NVR.
- **Storage Settings** – nastavení úložiště
- **Cloud Storage** – Možnost zakoupení klasického cloud úložiště nebo jeho vylepšenou verzi s AI
- **Product Manual** – Zobrazení PDF návodu k zařízení
- **IPC PC Client** – Zobrazení informací o webovém prohlížeči pro kamery
- **Restart Device** – restartování zařízení
- **Help Center** – Zobrazení nejčastějších otázek společně s jejich řešeními plus možnost zaslát otázku/návrh/zpětnou vazbu přímo nám
- **Add to Home Screen** – Přidání ikony na hlavní obrazovku vašeho telefonu. Díky tomuto kroku nemusíte pokaždé otevírat zařízení přes aplikaci, ale stačí přímo kliknout na tuto přidanou ikonu a přesměruje vás rovnou do zobrazení kamery
- **Remove Device** – Odebrání a odpárování zařízení. Důležitý krok, pokud si přejete změnit majitele zařízení. Po přidání zařízení do aplikace je zařízení spárováno a nejde ho přidat pod jiný účet.

## Nahrávání na kartu SD

Jednou ze základních funkcí domácího bezpečnostního systému je funkce nahrávání na kartu SD.

Kamera podporuje karty SD o maximální velikosti 256 GB ve formátu FAT32. Po zaplnění karty SD se záznamy automaticky přepisují.

### Návod, jak zapnout funkci karty SD:

1. Vložte kartu Micro SD do příslušného slotu.
2. Otevřete rozšířená nastavení zařízení a vyberte možnost „Nastavení úložiště“.
3. Zformátujte kartu SD. **UPOZORNĚNÍ:** při formátování karty SD nevypínejte aplikaci a nepřerušujte proces.
4. Zapněte PIR senzor a nastavte potřebnou citlivost. V nastavení je možnost zapnout/vypnout rozpoznávání lidského těla, aby se zabránilo poplachům, když kamera zjistí např. pohyb zvířete nebo stromu. Pomocí „Activity Area“ můžete také označit oblast, ve které má kamera detekovat pohyb. (Například nechcete, aby vás kamera upozornila na každé auto, které projede po silnici, kterou kamera vidí).
5. Jakmile kamera detekuje pohyb, nahraje také několik sekund záznamu, který naleznete v ikoně: 





## Řešení problémů FAQ

### Zařízení se mi nedaří spárovat. Co s tím?

- Ujistěte se, že máte dostatečně silný signál
- Povolte aplikaci všechna oprávnění v nastaveních
- Zkontrolujte, zda používáte aktuální verzi mobilního operačního systému a nejnovější verzi aplikace

### Slyší mě venku, ale já neslyším zvuk zvenčí / slyším zvuk zvenčí, ale oni mě neslyší.

- Ověřte, že jste aplikaci udělili všechna oprávnění, zejména přístup k mikrofonu.
- Problémem může také být jednosměrná komunikace. Pokud se dole zobrazí tato ikona:  znamená to, že zařízení má nastaven jednosměrný typ komunikace.
- Chcete-li to napravit, přejděte do nabídky „Basic Function Settings“ a nastavte položku „Talk mode“ na „Two-way talk“. Tohle menu naleznete v rozšiřujících nastaveních (viz. Kapitola „Popis rozšiřujících nastavení“).
- Správná ikona pro obousměrnou komunikaci vypadá takhle: 

### Nechodí mi notifikace, proč?

- Povolte aplikaci všechna oprávnění v nastaveních
- Zapněte notifikace v nastavení aplikace (Settings -> App notifications)

### Jakou SD-kartu můžu použít?

- SD kartu s maximálním úložištěm 256 GB a minimální rychlostní třídou CLASS 10 ve formátu FAT32.

### Když je paměť na SD kartě plná, jsou nejstarší záznamy automaticky přepsány, nebo je musí uživatel ručně odstranit?

- Ano, záznamy se přepisují automaticky.

### Kdo všechno může zařízení používat?

- Zařízení musí mít vždy admina (majitele)
- Admin může zařízení nasdílet zbývajícím členům domácnosti a přiřadit jim práva





**GB | Safety information** - Do not disassemble, modify, or repair the product or batteries (if the product contains batteries). - Contact a qualified technician if needed - Disconnect from power before cleaning. Clean only with a dry cloth. - Only use the original power cord and supply voltage listed on the label. - Never immerse the product or batteries (if the product contains batteries) in liquid. - Improper installation and/or use may cause electric shock or fire. Use only as intended.

**CZ | Bezpečnostní pokyny** - Výrobek ani baterie (pokud výrobek baterie obsahuje) nerozebírejte, neupravujte ani neopravujte. V případě potřeby se obraťte na kvalifikovaného technika. - Před čištěním odpojte přístroj od napájení. Čistěte pouze suchým hadříkem. - Používejte pouze originální napájecí kabel a napájecí napětí uvedené na štítku. - Nikdy neponořujte výrobek ani baterie (pokud výrobek baterie obsahuje) do kapaliny. - Nesprávná instalace nebo použití může způsobit úraz elektrickým proudem nebo požár. Používejte pouze v souladu s určením.

**SK | Bezpečnostné pokyny** - Výrobok ani batérie (ak výrobok obsahuje batérie) nerozoberajte, neupravujte ani neopravujte. V prípade potreby sa obráťte na kvalifikovaného technika. - Pred čistením odpojte prístroj od napájania. Čistite iba suchou handričkou. - Používajte iba originálny napájací kábel a napájacie napätie uvedené na štítku. - Nikdy neponořujte výrobok ani batérie (ak výrobok batérie obsahuje) do tekutiny. - Nesprávna inštalácia alebo použitie môže spôsobiť úraz elektrickým prúdom alebo požiar. Používajte len v súlade s určením.

**PL | Instrukcje bezpieczeństwa** - Nie rozbieraj, nie modyfikuj ani nie naprawiaj produktu ani baterii (jeśli produkt zawiera baterie). W razie potrzeby skontaktuj się z wykwalifikowanym technikiem. - Przed czyszczeniem odłącz urządzenie od zasilania. Czyść wyłącznie suchą szmatką. - Używaj wyłącznie oryginalnego kabla zasilającego i napięcia zasilania podanego na etykiecie. - Nigdy nie zanurzaj produktu ani baterii (jeśli produkt zawiera baterie) w płynach. - Nieprawidłowa instalacja lub użytkowanie może spowodować porażenie prądem elektrycznym lub pożar. Używaj wyłącznie zgodnie z przeznaczeniem.

**HU | Biztonsági utasítások** - Ne szerezle szét, ne módosítsa és ne javítsa a terméket vagy az akkumulátort (ha a termék akkumulátort tartalmaz). Szükség esetén forduljon szakképzett szakemberhez. - A tisztítás előtt válassza le a készüléket az áramellátásról. Csak száraz ruhával tisztítsa. - Csak az eredeti tápkábelt és a címkén feltüntetett tápfeszültséget használja. - Soha ne merítse a terméket vagy az akkumulátorokat (ha a termék akkumulátorokat tartalmaz) folyadékba. - A helytelen telepítés vagy használat áramütést vagy tüzet okozhat. Kizárólag rendeltetészerűen használja.

**SI | Varnostna navodila** - Izdelka in baterij (če izdelek vsebuje baterije) ne razstavljajte, ne spreminjajte in ne popravljajte. Po potrebi se obrnite na usposobljenega serviserja. - Pred čiščenjem odklopite napravo iz omrežja. Čistite samo s suho krpo. - Uporabljajte samo originalni napajalni kabel in napetost, navedeno na etiketi. - Izdelka ali baterij (če izdelek vsebuje baterije) nikoli ne potaplajte v tekočino. - Nepravilna namestitve ali uporaba lahko povzroči električni udar ali požar. Uporabljajte samo v skladu z namenom.

**RS|HR|BA|ME | Sigurnosne upute** - Ne rastavljajte, ne modificirajte niti popravljajte proizvod ili baterije (ako proizvod sadrži baterije). Ako je potrebno, obratite se kvalificiranom tehničaru. - Prije čišćenja isključite uređaj iz napajanja. Čistite samo suhom krpom. - Koristite samo originalni kabel za napajanje i napon napajanja navedeno na naljepnici. - Nikada ne uranjajte proizvod ili baterije (ako proizvod sadrži baterije) u tekućinu. - Nepravilna instalacija ili uporaba mogu uzrokovati strujni udar ili požar. Koristite samo prema namjeni.

**DE | Sicherheitshinweise** - Das Produkt und die Batterien (falls im Produkt enthalten) dürfen nicht zerlegt, verändert oder repariert werden. Wenden Sie sich bei Bedarf an einen qualifizierten Techniker. - Trennen Sie das Gerät vor der Reinigung von der Stromversorgung. Reinigen Sie das Gerät nur mit einem trockenen Tuch. - Verwenden Sie nur das Original-Netzkaabel und die auf dem Typenschild angegebene Netzspannung. - Tauchen Sie das Produkt oder die Batterien (falls im Produkt enthalten) niemals in Flüssigkeiten. - Eine unsachgemäße Installation oder Verwendung kann zu Stromschlägen oder Bränden führen. Verwenden Sie das Produkt nur bestimmungsgemäß.

**UA | Інструкції з техніки безпеки** - Не розбирайте, не модифікуйте та не ремонтуйте виріб або батареї (якщо виріб містить батареї). У разі необхідності зверніться до кваліфікованого технічного спеціаліста. - Перед чистенням від'єднайте прилад від джерела живлення. Чистіть тільки сухою ганчіркою. - Використовуйте тільки оригінальний кабель живлення та напругу живлення, зазначену на етикетці. - Ніколи не занурюйте виріб або батареї (якщо виріб містить батареї) у рідину. - Неправильна установка або використання може призвести до ураження електричним струмом або пожежі. Використовуйте тільки за призначенням.

**RO|MD | Instrucțiuni de siguranță** - Nu dezasmblați, modificați sau reparați produsul sau bateriile (dacă produsul conține baterii). Dacă este necesar, adresați-vă unui tehnician calificat. - Înainte de curățare,

deconectați aparatul de la sursa de alimentare. Curățați numai cu o cârpă uscată. - Utilizați numai cablul de alimentare original și tensiunea de alimentare indicată pe etichetă. - Nu scufundați niciodată produsul sau bateriile (dacă produsul conține baterii) în lichide. - Instalarea sau utilizarea incorectă poate provoca electrocutare sau incendiu. Utilizați numai în conformitate cu destinația prevăzută.

**LT | Saugos instrukcijos** - Negalima išardyti, modifikuoti ar remontuoti produkto ar baterijų (jei produktas turi baterijas). Jei reikia, kreipkitės į kvalifikuotą techniką. - Prieš valydami, atjunkite prietaisą nuo maitinimo. Valykite tik sausa šluoste. - Naudokite tik originalų maitinimo laidą ir maitinimo įtampą, nurodytą etiketėje. - Niekada nenaudokite produkto ar baterijų (jei produktas turi baterijas) skysčiuose. - Netinkamas montavimas ar naudojimas gali sukelti elektros smūgį ar gaisrą. Naudokite tik pagal paskirtį.

**LV | Drošības instrukcijas** - Nekādā gadījumā neizjauciet, nepārveidojiet vai nelabojiet izstrādājumu vai baterijas (ja izstrādājumā ir baterijas). Ja nepieciešams, sazinieties ar kvalificētu tehniķi. - Pirms tīrīšanas atvienojiet ierīci no strāvas padeves. Tīriet tikai ar sausu drānu. - Izmantojiet tikai oriģinālo strāvas vadu un uz etiķetes norādīto strāvas spriegumu. - Nekad nemērcējiet produktu vai baterijas (ja produktā ir baterijas) šķidrumā. - Nepareiza uzstādīšana vai lietošana var izraisīt elektriskās strāvas triecienu vai ugunsgrēku. Lietojiet tikai atbilstoši paredzētajam mērķim.

**EE | Ohutusjuhised** - Ärge toodet ega patareisid (kui toode sisaldab patareisid) lahti võtke, muutke ega parandage. Vajaduse korral pöörduge kvalifitseeritud tehniku poole. - Enne puhastamist ühendage seade vooluvõrgust lahti. Puhastage ainult kuiva lapiga. - Kasutage ainult originaalvoolikaablit ja toitepinget, mis on märgitud sildil. - Ärge kunagi kaste toodet ega patareisid (kui toode sisaldab patareisid) vedelikku. - Ebaõige paigaldamine või kasutamine võib põhjustada elektrilöögi või tulekahju. Kasutage ainult ettenähtud otstarbel.

**BG | Инструкции за безопасност** - Не разглобявайте, не променяйте и не ремонтирайте продукта или батериите (ако продуктът съдържа батерии). При необходимост се обърнете към квалифициран техник. - Преди почистване изключете уреда от захранването. Почиствайте само с суха кърпа. - Използвайте само оригиналния захранващ кабел и захранващото напрежение, посочено на етикета. - Никога не потапяйте продукта или батериите (ако продуктът съдържа батерии) в течност. - Неправилната инсталация или употреба може да доведе до токов удар или пожар. Използвайте само по предназначение.

**FR|BE | Consignes de sécurité** - Ne démontez pas, ne modifiez pas et ne réparez pas le produit ou les piles (si le produit en contient). Si nécessaire, contactez un technicien qualifié. - Débranchez l'appareil avant de le nettoyer. Nettoyez-le uniquement avec un chiffon sec. - Utilisez uniquement le câble d'alimentation d'origine et la tension d'alimentation indiquée sur l'étiquette. - Ne plongez jamais le produit ou les piles (si le produit en contient) dans un liquide. - Une installation ou une utilisation incorrecte peut entraîner un choc électrique ou un incendie. Utilisez uniquement conformément à l'usage prévu.

**IT | Istruzioni di sicurezza** - Non smontare, modificare o riparare il prodotto o le batterie (se presenti). Se necessario, rivolgersi a un tecnico qualificato. - Prima di pulire l'apparecchio, scollegarlo dall'alimentazione. Pulire solo con un panno asciutto. - Utilizzare solo il cavo di alimentazione originale e la tensione di alimentazione indicata sull'etichetta. - Non immergere mai il prodotto o le batterie (se presenti) in liquidi. - Un'installazione o un utilizzo non corretti possono causare scosse elettriche o incendi. Utilizzare solo per l'uso previsto.

**NL | Veiligheidsinstructies** - Het product en de batterijen (indien aanwezig) mogen niet worden gedemonsteerd, aangepast of gerepareerd. Neem indien nodig contact op met een gekwalificeerde technicus. - Koppel het apparaat los van de stroomvoorziening voordat u het reinigt. Reinig het apparaat alleen met een droge doek. - Gebruik alleen de originele voedingskabel en de op het typeplaatje aangegeven voedingsspanning. - Dompel het product of de batterijen (indien aanwezig) nooit onder in vloeistof. - Onjuiste installatie of gebruik kan elektrische schokken of brand veroorzaken.

Gebruik het product uitsluitend voor het beoogde doel.

**ES | Instrucciones de seguridad** - No desmonte, modifique ni repare el producto ni las pilas (si el producto contiene pilas). En caso necesario, póngase en contacto con un técnico cualificado. - Desconecte el aparato de la fuente de alimentación antes de limpiarlo. Límpielo únicamente con un paño seco. - Utilice únicamente el cable de alimentación original y la tensión de alimentación indicada en la etiqueta. - Nunca sumerja el producto ni las pilas (si el producto las contiene) en líquidos. - Una instalación o un uso incorrectos pueden provocar descargas eléctricas o incendios. Utilícelo únicamente para los fines previstos.

**PT | Instruções de segurança** - Não desmonte, modifique ou repare o produto nem as baterias (se o produto contiver baterias). Se necessário, contacte um técnico qualificado. - Desligue o aparelho da alimentação antes

de o limpar. Limpe apenas com um pano seco. - Utilize apenas o cabo de alimentação original e a tensão de alimentação indicada na etiqueta. - Nunca mergulhe o produto ou as baterias (se o produto contiver baterias) em líquidos. - A instalação ou utilização incorreta pode causar choque elétrico ou incêndio. Utilize apenas de acordo com a finalidade prevista.

**GR | CY | Οδηγίες ασφαλείας** - Μην αποσυναρμολογείτε, τροποποιείτε ή επισκευάζετε το προϊόν ή τις μπαταρίες (εάν το προϊόν περιέχει μπαταρίες). Εάν είναι απαραίτητο, απευθυνθείτε σε εξειδικευμένο τεχνικό. - Πριν από τον καθαρισμό, αποσυνδέστε τη συσκευή από την τροφοδοσία ρεύματος. Καθαρίζετε μόνο με ένα στεγνό πανί. - Χρησιμοποιείτε μόνο το αυθεντικό καλώδιο τροφοδοσίας και την τάση τροφοδοσίας που αναγράφεται στην ετικέτα. - Μην βυθίζετε ποτέ το προϊόν ή τις μπαταρίες (εάν το προϊόν περιέχει μπαταρίες) σε υγρά. - Η ακατάλληλη εγκατάσταση ή χρήση μπορεί να προκαλέσει ηλεκτροπληξία ή πυρκαγιά. Χρησιμοποιείτε μόνο σύμφωνα με τον προορισμό.

**SE | Säkerhetsinstruktioner** - Produkten eller batterierna (om produkten innehåller batterier) får inte demonteras, modifieras eller repareras. Kontakta en kvalificerad tekniker vid behov. - Koppla bort enheten från strömförsörjningen före rengöring. Rengör endast med en torr trasa. - Använd endast originalströmkabeln och den spänning som anges på etiketten. - Sänk aldrig ned produkten eller batterierna (om produkten innehåller batterier) i vätska. - Felaktig installation eller användning kan orsaka elstötar eller brand. Använd endast i enlighet med avsedd användning.

**FI | Turvallisuusohjeet** - Älä pura, muokkaa tai korjaa tuotetta tai paristoja (jos tuote sisältää paristoja). Ota tarvittaessa yhteyttä pätevään teknikkoon. - Irrota laite virtalähteestä ennen puhdistusta. Puhdista vain kuivalla liinalla. - Käytä vain alkuperäistä virtajohtoa ja etiketissä ilmoitettua jännitettä. - Älä koskaan upota tuotetta tai paristoja (jos tuote sisältää paristoja) nesteeseen. - Väärä asennus tai käyttö voi aiheuttaa sähköiskun tai tulipalon. Käytä vain käyttötarkoituksen mukaisesti.

**DK | Sikkerhedsinstruktioner** - Produktet eller batterierne (hvis produktet indeholder batterier) må ikke adskilles, modificeres eller repareres. Kontakt en kvalificeret tekniker, hvis det er nødvendigt. - Frakobl apparatet fra strømforsyningen inden rengøring. Rengør kun med en tør klud. - Brug kun det originale netkabel og den netspænding, der er angivet på typeskiltet. - Produktet eller batterierne (hvis produktet indeholder batterier) må aldrig nedsænkes i væske. - Forkert installation eller brug kan forårsage elektrisk stød eller brand. Brug kun i overensstemmelse med det tilsigtede formål.

**GB |** Hereby, EMOS spol. s r.o., declares that the radio equipment type H4074 is in compliance with Directive 2014/53/EU. The full text of the EU declaration of conformity is available at the following internet address: <http://www.emos.eu/download>.

**CZ |** Tímto EMOS spol. s r.o. prohlašuje, že typ rádiového zařízení H4074 je v souladu se směrnicí 2014/53/EU. Úplné znění EU prohlášení o shodě je k dispozici na těchto internetových stránkách <http://www.emos.eu/download>. Zařízení lze provozovat na základě všeobecného oprávnění č. VO-R/10/05.2025-5 v platném znění.

**SK |** EMOS spol. s r.o. týmto vyhlasuje, že rádiové zariadenie typu H4074 je v súlade so smernicou 2014/53/EÚ. Úplné EÚ vyhlásenie o zhode je k dispozícii na tejto internetovej adrese: <http://www.emos.eu/download>.

**PL |** EMOS spol. s r.o. niniejszym oświadcza, że typ urządzenia radiowego H4074 jest zgodny z dyrektywą 2014/53/UE. Pełny tekst deklaracji zgodności UE jest dostępny pod następującym adresem internetowym: <http://www.emos.eu/download>

 Zgodnie z przepisami Ustawy o ZSEiE zabronione jest umieszczanie łącznie z innymi odpadami zużytego sprzętu oznakowanego symbolem przekreślonego kosza. Użytkownik, chcąc pozbyć się sprzętu elektronicznego i elektrycznego, jest zobowiązany do oddania go do punktu zbierania zużytego sprzętu. W sprzęcie nie znajdują się składniki niebezpieczne, które mają szczególnie negatywny wpływ na środowisko i zdrowie ludzi. Obecność w sprzęcie niebezpiecznych substancji, mieszanin oraz części składowych ma potencjalny (szkodliwy) wpływ dla środowiska i zdrowie ludzi.

**HU |** EMOS spol. s r.o. igazolja, hogy a H4074 típusú rádióberendezés megfelel a 2014/53/EU irányelvnek. Az EU-megfelelőségi nyilatkozat teljes szövege elérhető a következő internetes címen: <http://www.emos.eu/download>.

**SI |** EMOS spol. s r.o. potrjuje, da je tip radijske opreme H4074 skladen z Direktivo 2014/53/EU. Celotno besedilo izjave EU o skladnosti je na voljo na naslednjem spletnem naslovu: <http://www.emos.eu/download>

**RS|HR|BA|ME** | EMOS spol. s r.o. ovime izjavljuje da je radijska oprema tipa H4074 u skladu s Direktivom 2014/53/EU. Cjeloviti tekst EU izjave o sukladnosti dostupan je na sljedećoj internetskoj adresi: <http://www.emos.eu/download>.

**DE** | Hiermit erklärt EMOS spol. s r.o., dass der Funkanlagentyp H4074 der Richtlinie 2014/53/EU entspricht. Der vollständige Text der EU-Konformitätserklärung ist unter der folgenden Internetadresse verfügbar: <http://www.emos.eu/download>.

**UA** | Цим підприємство EMOS spol. s r.o. проголошує, що тип радіобладнання H4074 відповідає Директивам 2014/53/EU. Повний текст ЄС проголошення про відповідність можна знайти на цьому сайті <http://www.emos.eu/download>.

**RO|MD** | Prin prezenta, EMOS spol. s r.o. declară că tipul de echipamente radio H4074 este în conformitate cu Directiva 2014/53/UE. Textul integral al declarației UE de conformitate este disponibil la următoarea adresă internet: <http://www.emos.eu/download>.

**LT** | Aš, EMOS spol. s r.o. patvirtinu, kad radijo įrenginių tipas H4074 atitinka Direktyvą 2014/53/ES. Visas ES atitikties deklaracijos tekstas prieinamas šiuo interneto adresu: <http://www.emos.eu/download>.

**LV** | Ar šo EMOS spol. s r.o. deklarē, ka radioiekārta H4074 atbilst Direktīvai 2014/53/ES. Pilns ES atbilstības deklarācijas teksts ir pieejams šādā interneta vietnē: <http://www.emos.eu/download>.

**EE** | Käesolevaga deklareerib EMOS spol. s r.o. et käesolev raadioseadme tüüp H4074 vastab direktiivi 2014/53/EL nõuetele. ELi vastavusdeklaratsiooni täielik tekst on kättesaadav järgmisel internetiaadressil: <http://www.emos.eu/download>.

**BG** | С настоящото EMOS spol. s r.o. декларира, че този тип радиосъоръжение H4074 е в съответствие с Директива 2014/53/ЕС. Цялостният текст на ЕС декларацията за съответствие може да се намери на следния интернет адрес: <http://www.emos.eu/download>.

**FR|BE** | Le soussigné, EMOS spol. s r.o., déclare que l'équipement radioélectrique du type H4074 est conforme à la directive 2014/53/UE. Le texte complet de la déclaration UE de conformité est disponible à l'adresse internet suivante: <http://www.emos.eu/download>.

**IT** | Il fabbricante, EMOS spol. s r.o. dichiara che il tipo di apparecchiatura radio H4074 è conforme alla direttiva 2014/53/UE. Il testo completo della dichiarazione di conformità UE è disponibile al seguente indirizzo Internet: <http://www.emos.eu/download>.

**NL** | Hierbij verklaar ik, EMOS spol. s r.o., dat het type radioapparatuur H4074 conform is met Richtlijn 2014/53/EU. De volledige tekst van de EU-conformiteitsverklaring kan worden geraadpleegd op het volgende internetadres: <http://www.emos.eu/download>.

**ES** | Por la presente, EMOS spol. s r.o. declara que el tipo de equipo radioeléctrico H4074 es conforme con la Directiva 2014/53/UE. El texto completo de la declaración UE de conformidad está disponible en la dirección Internet siguiente: <http://www.emos.eu/download>.

**PT** | O(a) abaixo assinado(a) EMOS spol. s r.o. declara que o presente tipo de equipamento de rádio H4074 está em conformidade com a Diretiva 2014/53/UE. O texto integral da declaração de conformidade está disponível no seguinte endereço de Internet: <http://www.emos.eu/download>.

**GR|CY** | Με την παρούσα ο/η EMOS spol. s r.o. δηλώνει ότι ο ραδιοεξοπλισμός H4074 πληροί την οδηγία 2014/53/ΕΕ. Το πλήρες κείμενο της δήλωσης συμμόρφωσης ΕΕ διατίθεται στην ακόλουθη ιστοσελίδα στο διαδίκτυο: <http://www.emos.eu/download>.

**SE** | Härmed försäkrar EMOS spol. s r.o. att denna typ av radioutrustning H4074 överensstämmer med direktiv 2014/53/EU. Den fullständiga texten till EU-försäkran om överensstämmelse finns på följande webbadress: <http://www.emos.eu/download>.

**FI** | EMOS spol. s r.o. vakuuttaa, että radiolaitetyypin H4074 on direktiivin 2014/53/EU mukainen. EU-vatimustenmukaisuusvakuutuksen täysimittainen teksti on saatavilla seuraavassa internetosoitteessa: <http://www.emos.eu/download>.

**DK** | Hermed erklærer EMOS spol. s r.o., at radioudstyrstypen H4074 er i overensstemmelse med direktiv 2014/53/EU. EU-overensstemmelseserklæringens fulde tekst kan findes på følgende internetadresse: <http://www.emos.eu/download>.