

# H4074



## SK | Vonkajšia IP kamera GoSmart IP-1300 LANTERN 4 MPx

---



### Obsah

Pokyny a upozornenia .....	2
Obsah balenia .....	3
Technické údaje .....	3
Opis zariadenia .....	4
Inštalácia a montáž .....	5
Párovanie s aplikáciou .....	7
Často kladené otázky (FAQ) o riešení problémov .....	15

## Pokyny a upozornenia



Pred používaním zariadenia si prečítajte návod na používanie.



Dodržiavajte bezpečnostné pokyny uvedené v tomto návode.



Nevyhadzujte elektrické spotrebiče ako netriedený komunálny odpad, využite zberné miesta na triedený odpad. Aktuálne informácie o zberných miestach získate na miestnych úradoch. Ak sa elektrické spotrebiče vyvážajú na skládky odpadu, nebezpečné látky môžu vniknúť do podzemných vôd, dostať sa do potravinového reťazca a poškodiť vaše zdravie.

Na čistenie nečistôt na povrchu zariadenia nepoužívajte vodu ani chemikálie. Vždy používajte suchú handričku, aby sa predišlo mechanickému poškodeniu a úrazu elektrickým prúdom.

Nepripájajte napájací kábel do elektrickej zásuvky s mokrými alebo vlhkými rukami, hrozí nebezpečenstvo úrazu elektrickým prúdom.

Zariadenie nerozoberajte, neopravujte ani neupravujte svojpomocne. Môže dôjsť k požiaru, úrazu elektrickým prúdom alebo trvalému poškodeniu.





## Obsah balenia

Kamera  
Držiak kamery  
Inštalačný materiál  
Stručný návod

## Technické údaje

Napájanie: 110 – 220 V (AC)/50 – 60 Hz  
Maximálny svetelný výkon: 100 W  
Závit žiarovky: E27  
Rozmery: 130 × 195 × 290 mm  
Hmotnosť: 2,5 kg  
Rozlíšenie: 2 560 × 1 440  
Snímač: MIS4001  
Hlasová komunikácia: Obojsmerná (Full-Duplex)  
Maximálna dĺžka detekcie pohybu: 10 m  
Uhol detekcie pohybu: 110°  
Maximálny dosvit nočného videnia: 10 m  
Rozsah motorického otáčania kamery: 220°  
Rozsah ručného náklonu kamery: 35°  
Úložisko: SD karta (max. 256 GB, FAT32),  
Cloudové úložisko  
Krytie: IP44  
Prevádzková teplota: -20 °C – 60°C  
Aplikácia: EMOS GoSmart pre Android a iOS  
Pripojenie: Wi-Fi 2,4 GHz (IEEE 802.11b/g/n),  
Wi-Fi 5 GHz (IEEE 802.11b/g/n/ax)  
Maximum e.i.r.p. 2,4 GHz: 15,31 dBm  
Maximum e.i.r.p. 5 GHz: 12,9 dBm  
Maximum e.i.r.p. BLE: -1,27 dBm





## Opis zariadenia

- 1 – Mikrofón
- 2 – Objektív
- 3 – LED svetlo
- 4 – Tlačidlo resetovania – Stlačením a podržaním tlačidla RESET na 5 sekúnd obnovíte výrobné nastavenia zariadenia.
- 5 – Slot na SD kartu



## Inštalácia a montáž

### Výber miesta a inštalácia

Najskôr si starostlivo vyberte miesto, kde bude kamera so svetidlom nainštalovaná. Uistite sa, že je na danom mieste dostatočne silný Wi-Fi signál. Kamery potrebujú na kvalitný prenos obrazu a zvuku minimálne 60 % intenzitu Wi-Fi signálu. V opačnom prípade môže dochádzať k oneskoreniam pri zasielaní upozornení a k „mrznutiu“ obrazu a zvuku. Pred samotnou inštaláciou sa uistite, že vodiče slúžiace na pripojenie kamery so svetidlom nie sú pod napätím. Odporúčame vypnúť príslušný obvod priamo na ističi. Túto činnosť musí vždy vykonávať osoba s príslušnými znalosťami.

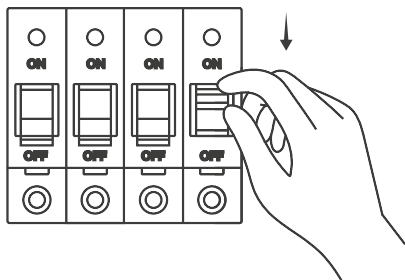

Odporúčame umiestniť do steny pod kameru so svetidlom rozvodnú skrinku. Manipulácia a pripájanie vodičov budú potom podstatne jednoduchšie. Kruhový kovový držiak upevnite na stenu pomocou dodávaného montážneho materiálu. Ak inštalujete kameru so svetidlom na zateplenú polystyrénovú fasádu, vzhľadom na celkovú hmotnosť kamery so svetidlom odporúčame na upevnenie tohto držiaka použiť chemické kotvy. Prívodný vodič prevlečte stredovým otvorom držiaka. Kamera je vybavená tromi vodičmi. Najskôr pripojte zeleno-žltý ochranný vodič. Nezabudnite na prepojenie. Potom pripojte modrý nulový vodič. Ako posledný pripojte hnedý fázový vodič.

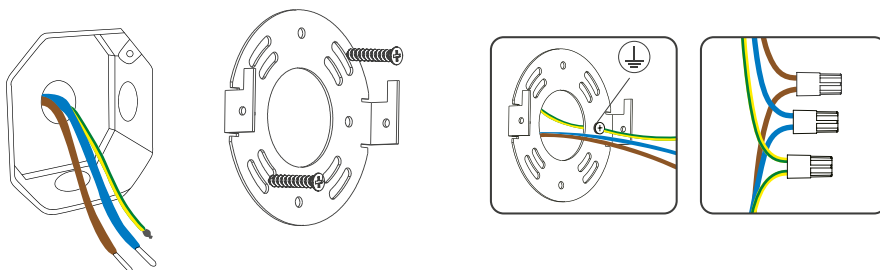

Po pripojení všetkých vodičov nasadíte kameru so svetidlom na držiak a zaistíte ju pohybom smerom nadol. Potom kameru so svetidlom upevníte dvoma skrutkami z bočnej strany.

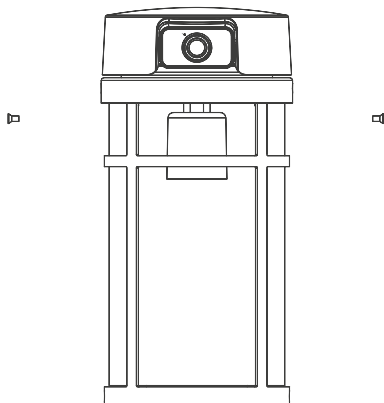
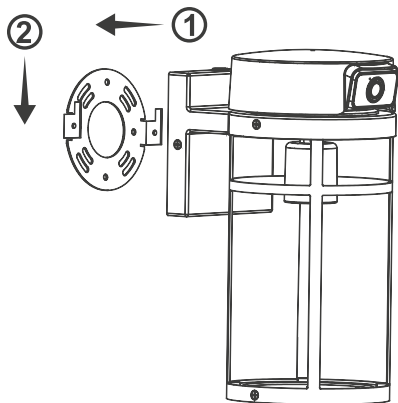

Teraz môžete do svetidla naskrutkovať žiarovku. Neprekračujte maximálny povolený výkon žiarovky, ktorý je 100 W. Kamera so svetidlom má žiarovkovú pánicu so závitom E27.

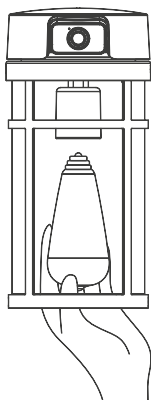

### Uvedenie kamery so svetidlom do prevádzky

Pripojte kameru so svetidlom do elektrickej siete. Zapnite istič a chvíľu počkajte, kým sa kamera nastaví do referenčnej polohy a bude pripravená na spárovanie s aplikáciou EMOS GoSmart. Potom odlepte ochrannú fóliu z objektívu kamery.

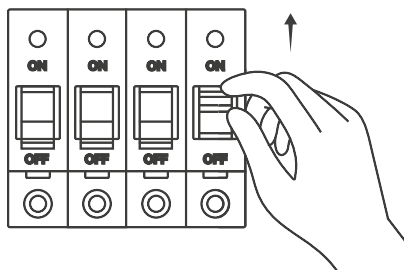

## Párovanie s aplikáciou

### Inštalácia aplikácie EMOS GoSmart

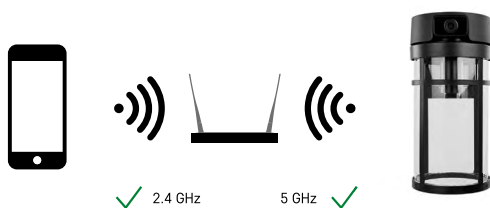

Zariadenie IP-1300 LANTERN je typu Dual-Band a dokáže komunikovať s Wi-Fi routerom prostredníctvom 2,4 GHz aj 5 GHz siete.



Aplikácia je k dispozícii pre systémy Android a iOS v obchode Google Play a App Store. Ak si chcete stiahnuť aplikáciu, naskenujte príslušný QR kód.

## Mobilná aplikácia EMOS GoSmart

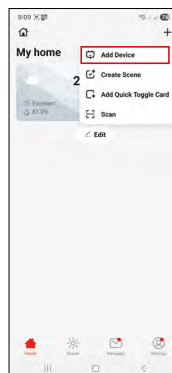
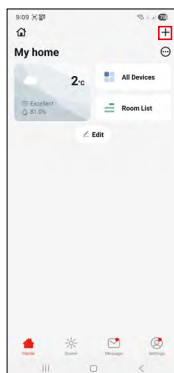
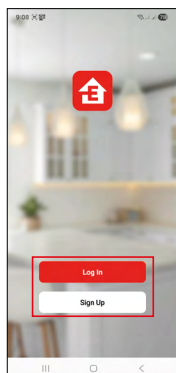
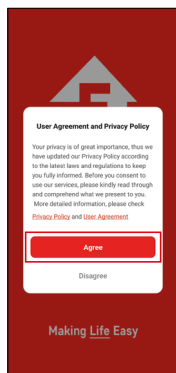

Otvorte aplikáciu EMOS GoSmart, potvrdte zásady ochrany osobných údajov a klepnite na „Súhlasím“. Vyberte možnosť „Registrácia“, zadajte platnú e-mailovú adresu a zvolte si heslo. Ak už máte účet, vyberte možnosť „Prihlásiť sa“.

V pravom hornom rohu kliknite na „+“ a vyberte možnosť „Pridať zariadenie“.

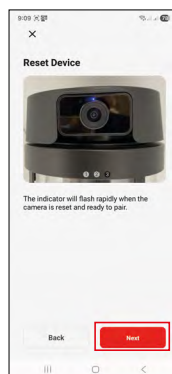
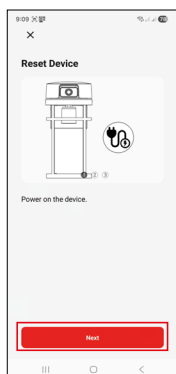

Zoznamu GoSmart vyberte kameru IP-1300 LANTERN.

Postupujte presne podľa pokynov v aplikácii. Stlačte a podržte tlačidlo „RESET“ na 5 sekúnd. Na ďalší krok vždy použite tlačidlo „Ďalej“.

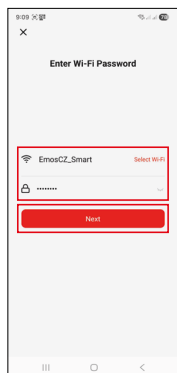

Vyplňte údaje o vašej domácej Wi-Fi sieti. Je potrebné vyplniť názov a heslo. Rozlišujú sa veľké a malé písmená. Potom kliknite na tlačidlo „Ďalej“.

Na displeji vášho mobilného zariadenia sa zobrazí QR kód.

Umiestnite QR kód pred objektív kamery. Dávajte pozor na odlesky a odraz slnka.

Potvrďte, že zaznel zvukový signál na úspešné spárovanie.

Zariadenie sa automaticky vyhľadá. Hneď po nájdení daného zariadenia potvrdte jeho pridanie do aplikácie EMOS GoSmart a kliknite na tlačidlo „Hotovo“.

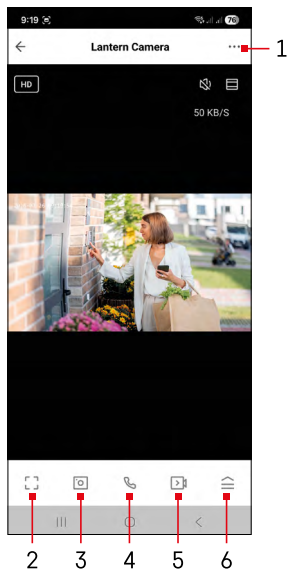

## Ikony a indikátory

### Opis ovládacích prvkov v aplikácii

- 1 – Zobrazenie pokročilých nastavení
- 2 – Režim celej obrazovky
- 3 – Vytvorenie fotografie z náhľadu
- 4 – Spustenie hlasovej komunikácie
- 5 – Spustenie nahrávania videa
- 6 – Zobrazenie Menu kamery so svetidlom

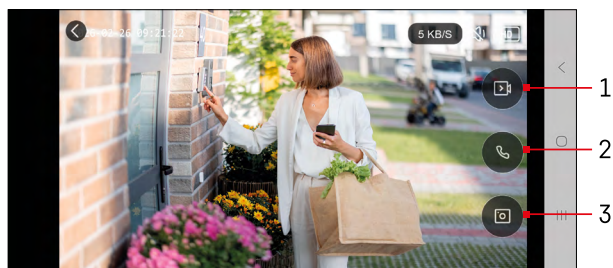





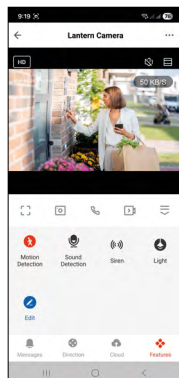
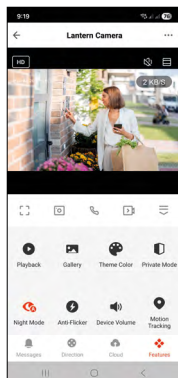

### Režim celej obrazovky

- 1 – Spustenie nahrávania videa
- 2 – Spustenie hlasovej komunikácie
- 3 – Vytvorenie fotografie z náhľadu



...	Pokročilé nastavenia (podrobnejšie opísané v nasledujúcej kapitole)
HD	Prepínanie kvality videa (HD/SD)
📶 98%   48 KB/S	Kvalita a rýchlosť signálu
🔇	Vypnutie zvuku
☰	Priblíženie
📐	Režim celej obrazovky
📷	Snímanie fotografií pomocou aplikácie a ich uloženie do albumu mobilného zariadenia
🗣️	Hovoriť
📹	Nasnímanie videa pomocou aplikácie a jeho uloženie do albumu mobilného zariadenia
☰	Rozbaľiť ponuku
▶️	Prehrávanie videa uloženého na SD karte
🎭	Prehliadnuť videá a fotografie nasnímané aplikáciou
🎨	Svetlý režim/Tmavý režim
📱	Privátny režim – kamera prestane snímať
🌙	Nastavenie nočného režimu. Odporúčame režim nastaviť na AUTO.
📍	Sledovanie pohybu – kamera sa automaticky otáča za pohybujúcim sa objektom
🚶	Detekcia pohybu – kamera vás upozorní, ak zistí akýkoľvek pohyb
🔧	Úprava ikon + možnosť pridať ovládanie iného zariadenia
★	Nastavenie pozícií (podrobnejšie opísané v nasledujúcej kapitole)

	Manuálny pohyb kamery
	Správa a dokúpenie cloudového úložiska
	Zobrazenie hlásení (Detekcia pohybu...)
	Potlačenie blikania pod detegovateľnú hranicu
	Nastavenie hlasitosti
	Detekcia zvuku – kamera vás upozorní, ak zaznamená akýkoľvek hlasnejší zvuk (plač, pád...)
	Zapne sa svetidlo kamery

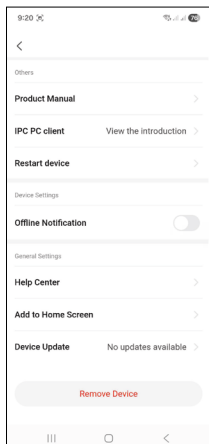
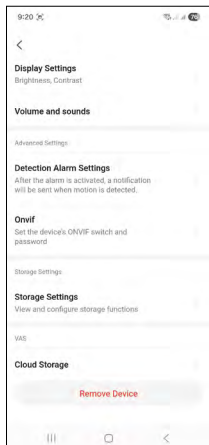
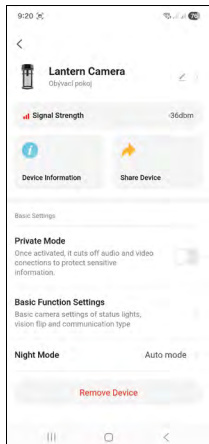

## Opis pokročilých nastavení

- **Signal Strength** (Intenzita signálu) – Aktuálna intenzita signálu v dBm (Vynikajúca  $\geq -50$  dBm, Dobrá  $-50$  až  $-70$  dBm, Dostatočná  $-70$  až  $-80$  dBm, Nedostatočná  $< -80$  dBm)
- **Device information** (Informácie o zariadení) – Základné informácie o zariadení a jeho majiteľovi
- **Share Device** (Zdieľať zariadenie) – Zdieľanie správy zariadenia s iným používateľom
- **Private Mode** (Privátny režim) – Nastavenie privátneho režimu
- **Basic Function Settings** (Základné nastavenia funkcií) – Možnosť zapnutia/vypnutia základných funkcií zariadenia, ako je automatické otáčanie obrazovky alebo vodoznak so zobrazením času a dátumu. Ďalším dôležitým nastavením je možnosť výberu jednosmernej alebo obojsmernej komunikácie.
- **Night mode** (Nočný režim) – Nastavenie nočného režimu.
- **Display Settings** (Nastavenia displeja) – Nastavenie jas a kontrastu
- **Volume and sounds** (Hlasitosť a zvuky) – Nastavenie hlasitosti
- **Detection Alarm Settings** (Nastavenia alarmu detekcie) – Nastavenia alarmu.
  - **Activity Area** (Oblasť aktivity) – Nastavenie zóny, v ktorej zariadenie sníma pohyb. Ak napríklad kamera sníma cestu a nechcete, aby vás upozornila na každé prechádzajúce auto, táto funkcia vám umožní vybrať oblasť, ktorú bude snímač pohybu snímať.
  - **Human Body Filtering** (Filtrovanie ľudského tela) – Rozpoznávanie obrys ľudského tela. Keď je táto funkcia zapnutá, zariadenie by vás nemalo upozorniť na každý pohyb, ale len vtedy, keď rozpozná ľudské telo.
  - **Motion Tracking** (Sledovanie pohybu) – Sledovanie pohybujúceho sa objektu. Ak túto funkciu zapnete, kamera bude sledovať pohybujúce sa objekty a zaznamenávať celý pohyb na SD kartu.
  - **Sound detection** (Detekcia zvuku) – Detegovanie zvuku. Po zapnutí tejto funkcie budete dostávať upozornenie vždy, keď kamera zaznamená akýkoľvek zvuk.
- **Onvif** – Základné nastavenia funkcie Onvif na pripojenie kamery k externým prehliadačom, ako sú napríklad systémy NVR.
- **Storage Settings** (Nastavenia úložiska) – Nastavenie úložiska
- **Cloud Storage** (Cloudové úložisko) – Možnosť zakúpiť si klasické cloudové úložisko alebo jeho vylepšenú verziu s umelou inteligenciou
- **Product Manual** (Návod na používanie) – Zobrazenie PDF návodu na používanie zariadenia
- **IPC PC Client** – Zobrazenie informácií o web prehliadači pre kamery
- **Restart Device** (Reštart zariadenia) – Reštartovanie zariadenia
- **Help Center** (Centrum pomoci) – Zobrazenie najčastejších otázok spolu s ich riešeniami a možnosť poslať otázku/návrh/spätnú väzbu priamo našej spoločnosti
- **Add to Home Screen** (Pridať na domovskú obrazovku) – Pridanie ikony na domovskú obrazovku telefónu. Vďaka tomuto kroku nemusíte zakaždým otvárať zariadenie prostredníctvom aplikácie, ale stačí klepnúť priamo na túto pridanú ikonu a prejdete priamo do zobrazenia kamery
- **Remove Device** (Odstrániť zariadenie) – Odstránenie zariadenia a zrušenie spárovania zariadenia. Dôležitý krok napr. pri zmene majiteľa zariadenia. Po pridaní zariadenia do aplikácie je zariadenie spárované a nie je možné ho pridať do iného účtu.

## Nahrávanie na SD kartu

Jednou zo základných funkcií domáceho bezpečnostného systému je funkcia nahrávania na SD kartu.

Kamera podporuje SD karty s maximálnou kapacitou 256 GB vo formáte FAT32. Keď je SD karta plná, záznamy sa automaticky prepisujú.

### Pokyny na zapnutie funkcie SD karty:

1. Vložte MicroSD kartu do príslušného slotu.
2. Otvorte rozšírené nastavenia zariadenia a vyberte možnosť „Nastavenie úložiska“.
3. Naformátujte SD kartu. **UPOZORNENIE:** Pri formátovaní SD karty nevypínajte aplikáciu ani neprerušujte proces.
4. Zapnite PIR senzor a nastavte požadovanú citlivosť. V nastaveniach je možnosť zapnúť/vypnúť rozpoznávanie ľudského tela, aby sa zabránilo alarmom, keď kamera zistí napríklad pohyb zvieratá alebo stromu. Pomocou položky „Activity Area“ (Oblasť aktivity) môžete tiež označiť oblasť, v ktorej má kamera detegovať pohyb. (Napríklad ak nechcete, aby vás kamera upozornila na každé auto, ktoré prejde po ceste a ktoré kamera deteguje).
5. Keď kamera deteguje pohyb, zaznamená tiež niekoľko sekúnd záznamu, ktorý nájdete pod ikonou: 





## Často kladené otázky (FAQ) o riešení problémov

### Zariadenia sa nedarí spárovať. Ako postupovať?

- Uistite sa, že je dostupný dostatočne kvalitný signál
- Povoľte aplikácii všetky oprávnenia v nastaveniach
- Uistite sa, že používate najnovšiu verziu mobilného operačného systému a najnovšiu verziu aplikácie

### Von ma je počuť, ale ja nepočujem zvuk zvonka/Počujem zvuk zvonka, ale von mňa nepočuť.

- Uistite sa, že ste aplikácii udelili všetky oprávnenia, najmä prístup k mikrofónu.
- Problémom môže byť aj jednosmerná komunikácia. Ak sa v spodnej časti zobrazí táto ikona:  znamená to, že zariadenie je nastavené na jednosmerný typ komunikácie.
- Ak to chcete opraviť, prejdite do ponuky „Basic Function Settings“ (Základné nastavenia funkcií) a nastavte položku „Talk mode“ (Režim hovoru) na „Two-way talk“ (Obojsmerný hovor). Toto Menu nájdete v pokročilých nastaveniach (pozri Kapitola „Opis pokročilých nastavení“).
- Správna ikona pre obojsmernú komunikáciu je táto: 

### Nedostávam upozornenia, prečo?

- Povoľte aplikácii všetky oprávnenia v nastaveniach
- Zapnite upozornenia v nastaveniach aplikácie (Settings (Nastavenia) -> App notifications (Upozornenia aplikácie))

### Akú SD kartu je možné používať?

- SD kartu s maximálnou kapacitou 256 GB a minimálnou rýchlostnou triedou CLASS 10 vo formáte FAT32.

### Keď je pamäť SD karty zaplnená, prepíšu sa najstaršie záznamy automaticky alebo ich musí používateľ manuálne odstrániť?

- Áno, záznamy sa prepisujú automaticky.

### Kto všetko môže zariadenie používať?

- Zariadenie musí mať vždy správcu (vlastníka)
- Správca (Admin) môže zdieľať zariadenie s ostatnými členmi domácnosti a prideliť im potrebné oprávnenia





**GB | Safety information** - Do not disassemble, modify, or repair the product or batteries (if the product contains batteries). - Contact a qualified technician if needed - Disconnect from power before cleaning. Clean only with a dry cloth. - Only use the original power cord and supply voltage listed on the label. - Never immerse the product or batteries (if the product contains batteries) in liquid. - Improper installation and/or use may cause electric shock or fire. Use only as intended.

**CZ | Bezpečnostní pokyny** - Výrobek ani baterie (pokud výrobek baterie obsahuje) nerozebírejte, neupravujte ani neopravujte. V případě potřeby se obraťte na kvalifikovaného technika. - Před čištěním odpojte přístroj od napájení. Čistěte pouze suchým hadříkem. - Používejte pouze originální napájecí kabel a napájecí napětí uvedené na štítku. - Nikdy neponořujte výrobek ani baterie (pokud výrobek baterie obsahuje) do kapaliny. - Nesprávná instalace nebo použití může způsobit úraz elektrickým proudem nebo požár. Používejte pouze v souladu s určením.

**SK | Bezpečnostné pokyny** - Výrobok ani batérie (ak výrobok obsahuje batérie) nerozoberajte, neupravujte ani neopravujte. V prípade potreby sa obráťte na kvalifikovaného technika. - Pred čistením odpojte prístroj od napájania. Čistite iba suchou handričkou. - Používajte iba originálny napájací kábel a napájacie napätie uvedené na štítku. - Nikdy neponořujte výrobok ani batérie (ak výrobok batérie obsahuje) do tekutiny. - Nesprávna inštalácia alebo použitie môže spôsobiť úraz elektrickým prúdom alebo požiar. Používajte len v súlade s určením.

**PL | Instrukcje bezpieczeństwa** - Nie rozbieraj, nie modyfikuj ani nie naprawiaj produktu ani baterii (jeśli produkt zawiera baterie). W razie potrzeby skontaktuj się z wykwalifikowanym technikiem. - Przed czyszczeniem odłącz urządzenie od zasilania. Czyść wyłącznie suchą szmatką. - Używaj wyłącznie oryginalnego kabla zasilającego i napięcia zasilania podanego na etykiecie. - Nigdy nie zanurzaj produktu ani baterii (jeśli produkt zawiera baterie) w płynach. - Nieprawidłowa instalacja lub użytkowanie może spowodować porażenie prądem elektrycznym lub pożar. Używaj wyłącznie zgodnie z przeznaczeniem.

**HU | Biztonsági utasítások** - Ne szerezle szét, ne módosítsa és ne javítsa a terméket vagy az akkumulátort (ha a termék akkumulátort tartalmaz). Szükség esetén forduljon szakképzett szakemberhez. - A tisztítás előtt válassza le a készüléket az áramellátásról. Csak száraz ruhával tisztítsa. - Csak az eredeti tápkábelt és a címkén feltüntetett tápfeszültséget használja. - Soha ne merítse a terméket vagy az akkumulátorokat (ha a termék akkumulátorokat tartalmaz) folyadékba. - A helytelen telepítés vagy használat áramütést vagy tüzet okozhat. Kizárólag rendeltetésszerűen használja.

**SI | Varnostna navodila** - Izdelka in baterij (če izdelek vsebuje baterije) ne razstavljajte, ne spreminjajte in ne popravljajte. Po potrebi se obrnite na usposobljenega serviserja. - Pred čiščenjem odklopite napravo iz omrežja. Čistite samo s suho krpo. - Uporabljajte samo originalni napajalni kabel in napetost, navedeno na etiketi. - Izdelka ali baterij (če izdelek vsebuje baterije) nikoli ne potaplajte v tekočino. - Nepravilna namestitve ali uporaba lahko povzroči električni udar ali požar. Uporabljajte samo v skladu z namenom.

**RS|HR|BA|ME | Sigurnosne upute** - Ne rastavljajte, ne modificirajte niti popravljajte proizvod ili baterije (ako proizvod sadrži baterije). Ako je potrebno, obratite se kvalificiranom tehničaru. - Prije čišćenja isključite uređaj iz napajanja. Čistite samo suhom krpom. - Koristite samo originalni kabel za napajanje i napon napajanja navedeno na naljepnici. - Nikada ne uranjajte proizvod ili baterije (ako proizvod sadrži baterije) u tekućinu. - Nepravilna instalacija ili uporaba mogu uzrokovati strujni udar ili požar. Koristite samo prema namjeni.

**DE | Sicherheitshinweise** - Das Produkt und die Batterien (falls im Produkt enthalten) dürfen nicht zerlegt, verändert oder repariert werden. Wenden Sie sich bei Bedarf an einen qualifizierten Techniker. - Trennen Sie das Gerät vor der Reinigung von der Stromversorgung. Reinigen Sie das Gerät nur mit einem trockenen Tuch. - Verwenden Sie nur das Original-Netzkaabel und die auf dem Typenschild angegebene Netzspannung. - Tauchen Sie das Produkt oder die Batterien (falls im Produkt enthalten) niemals in Flüssigkeiten. - Eine unsachgemäße Installation oder Verwendung kann zu Stromschlägen oder Bränden führen. Verwenden Sie das Produkt nur bestimmungsgemäß.

**UA | Інструкції з техніки безпеки** - Не розбирайте, не модифікуйте та не ремонтуйте виріб або батареї (якщо виріб містить батареї). У разі необхідності зверніться до кваліфікованого технічного спеціаліста. - Перед чистенням від'єднайте прилад від джерела живлення. Чистіть тільки сухою ганчіркою. - Використовуйте тільки оригінальний кабель живлення та напругу живлення, зазначену на етикетці. - Ніколи не занурюйте виріб або батареї (якщо виріб містить батареї) у рідину. - Неправильна установка або використання може призвести до ураження електричним струмом або пожежі. Використовуйте тільки за призначенням.

**RO|MD | Instrucțiuni de siguranță** - Nu dezasmblați, modificați sau reparați produsul sau bateriile (dacă produsul conține baterii). Dacă este necesar, adresați-vă unui tehnician calificat. - Înainte de curățare,

deconectați aparatul de la sursa de alimentare. Curățați numai cu o cârpă uscată. - Utilizați numai cablul de alimentare original și tensiunea de alimentare indicată pe etichetă. - Nu scufundați niciodată produsul sau bateriile (dacă produsul conține baterii) în lichide. - Instalarea sau utilizarea incorectă poate provoca electrocutare sau incendiu. Utilizați numai în conformitate cu destinația prevăzută.

**LT | Saugos instrukcijos** - Negalima išardyti, modifikuoti ar remontuoti produkto ar baterijų (jei produktas turi baterijas). Jei reikia, kreipkitės į kvalifikuotą techniką. - Prieš valydami, atjunkite prietaisą nuo maitinimo. Valykite tik sausa šluoste. - Naudokite tik originalų maitinimo laidą ir maitinimo įtampą, nurodytą etiketėje. - Niekada nenaudokite produkto ar baterijų (jei produktas turi baterijas) skysčiuose. - Netinkamas montavimas ar naudojimas gali sukelti elektros smūgį ar gaisrą. Naudokite tik pagal paskirtį.

**LV | Drošības instrukcijas** - Nekādā gadījumā neizjauciet, nepārveidojiet vai nelabojiet izstrādājumu vai baterijas (ja izstrādājumā ir baterijas). Ja nepieciešams, sazinieties ar kvalificētu tehniķi. - Pirms tīrīšanas atvienojiet ierīci no strāvas padeves. Tīriet tikai ar sausu drānu. - Izmantojiet tikai oriģinālo strāvas vadu un uz etiķetes norādīto strāvas spriegumu. - Nekad nemērcējiet produktu vai baterijas (ja produktā ir baterijas) šķidrumā. - Nepareiza uzstādīšana vai lietošana var izraisīt elektriskās strāvas triecienu vai ugunsgrēku. Lietojiet tikai atbilstoši paredzētajam mērķim.

**EE | Ohutusjuhised** - Ärge toodet ega patareisid (kui toode sisaldab patareisid) lahti võtke, muutke ega parandage. Vajaduse korral pöörduge kvalifitseeritud tehniku poole. - Enne puhastamist ühendage seade vooluvõrgust lahti. Puhastage ainult kuiva lapiga. - Kasutage ainult originaalvoolikaablit ja toitepinget, mis on märgitud sildil. - Ärge kunagi kaste toodet ega patareisid (kui toode sisaldab patareisid) vedelikku. - Ebaõige paigaldamine või kasutamine võib põhjustada elektrilöögi või tulekahju. Kasutage ainult ettenähtud otstarbel.

**BG | Инструкции за безопасност** - Не разглобявайте, не променяйте и не ремонтирайте продукта или батериите (ако продуктът съдържа батерии). При необходимост се обърнете към квалифициран техник. - Преди почистване изключете уреда от захранването. Почиствайте само с суха кърпа. - Използвайте само оригиналния захранващ кабел и захранващото напрежение, посочено на етикета. - Никога не потапяйте продукта или батериите (ако продуктът съдържа батерии) в течност. - Неправилната инсталация или употреба може да доведе до токов удар или пожар. Използвайте само по предназначение.

**FR|BE | Consignes de sécurité** - Ne démontez pas, ne modifiez pas et ne réparez pas le produit ou les piles (si le produit en contient). Si nécessaire, contactez un technicien qualifié. - Débranchez l'appareil avant de le nettoyer. Nettoyez-le uniquement avec un chiffon sec. - Utilisez uniquement le câble d'alimentation d'origine et la tension d'alimentation indiquée sur l'étiquette. - Ne plongez jamais le produit ou les piles (si le produit en contient) dans un liquide. - Une installation ou une utilisation incorrecte peut entraîner un choc électrique ou un incendie. Utilisez uniquement conformément à l'usage prévu.

**IT | Istruzioni di sicurezza** - Non smontare, modificare o riparare il prodotto o le batterie (se presenti). Se necessario, rivolgersi a un tecnico qualificato. - Prima di pulire l'apparecchio, scollegarlo dall'alimentazione. Pulire solo con un panno asciutto. - Utilizzare solo il cavo di alimentazione originale e la tensione di alimentazione indicata sull'etichetta. - Non immergere mai il prodotto o le batterie (se presenti) in liquidi. - Un'installazione o un utilizzo non corretti possono causare scosse elettriche o incendi. Utilizzare solo per l'uso previsto.

**NL | Veiligheidsinstructies** - Het product en de batterijen (indien aanwezig) mogen niet worden gedemonsteerd, aangepast of gerepareerd. Neem indien nodig contact op met een gekwalificeerde technicus. - Koppel het apparaat los van de stroomvoorziening voordat u het reinigt. Reinig het apparaat alleen met een droge doek. - Gebruik alleen de originele voedingskabel en de op het typeplaatje aangegeven voedingsspanning. - Dompel het product of de batterijen (indien aanwezig) nooit onder in vloeistof. - Onjuiste installatie of gebruik kan elektrische schokken of brand veroorzaken.

Gebruik het product uitsluitend voor het beoogde doel.

**ES | Instrucciones de seguridad** - No desmonte, modifique ni repare el producto ni las pilas (si el producto contiene pilas). En caso necesario, póngase en contacto con un técnico cualificado. - Desconecte el aparato de la fuente de alimentación antes de limpiarlo. Límpielo únicamente con un paño seco. - Utilice únicamente el cable de alimentación original y la tensión de alimentación indicada en la etiqueta. - Nunca sumerja el producto ni las pilas (si el producto las contiene) en líquidos. - Una instalación o un uso incorrectos pueden provocar descargas eléctricas o incendios. Utilícelo únicamente para los fines previstos.

**PT | Instruções de segurança** - Não desmonte, modifique ou repare o produto nem as baterias (se o produto contiver baterias). Se necessário, contacte um técnico qualificado. - Desligue o aparelho da alimentação antes

de o limpar. Limpe apenas com um pano seco. - Utilize apenas o cabo de alimentação original e a tensão de alimentação indicada na etiqueta. - Nunca mergulhe o produto ou as baterias (se o produto contiver baterias) em líquidos. - A instalação ou utilização incorreta pode causar choque elétrico ou incêndio. Utilize apenas de acordo com a finalidade prevista.

**GR | CY | Οδηγίες ασφαλείας** - Μην αποσυναρμολογείτε, τροποποιείτε ή επισκευάζετε το προϊόν ή τις μπαταρίες (εάν το προϊόν περιέχει μπαταρίες). Εάν είναι απαραίτητο, απευθυνθείτε σε εξειδικευμένο τεχνικό. - Πριν από τον καθαρισμό, αποσυνδέστε τη συσκευή από την τροφοδοσία ρεύματος. Καθαρίζετε μόνο με ένα στεγνό πανί. - Χρησιμοποιείτε μόνο το αυθεντικό καλώδιο τροφοδοσίας και την τάση τροφοδοσίας που αναγράφεται στην ετικέτα. - Μην βυθίζετε ποτέ το προϊόν ή τις μπαταρίες (εάν το προϊόν περιέχει μπαταρίες) σε υγρά. - Η ακατάλληλη εγκατάσταση ή χρήση μπορεί να προκαλέσει ηλεκτροπληξία ή πυρκαγιά. Χρησιμοποιείτε μόνο σύμφωνα με τον προορισμό.

**SE | Säkerhetsinstruktioner** - Produkten eller batterierna (om produkten innehåller batterier) får inte demonteras, modifieras eller repareras. Kontakta en kvalificerad tekniker vid behov. - Koppla bort enheten från strömförsörjningen före rengöring. Rengör endast med en torr trasa. - Använd endast originalströmkabeln och den spänning som anges på etiketten. - Sänk aldrig ned produkten eller batterierna (om produkten innehåller batterier) i vätska. - Felaktig installation eller användning kan orsaka elstötar eller brand. Använd endast i enlighet med avsedd användning.

**FI | Turvallisuusohjeet** - Älä pura, muokkaa tai korjaa tuotetta tai paristoja (jos tuote sisältää paristoja). Ota tarvittaessa yhteyttä pätevään teknikkoon. - Irrota laite virtalähteestä ennen puhdistusta. Puhdista vain kuivalla liinalla. - Käytä vain alkuperäistä virtajohtoa ja etiketissä ilmoitettua jännitettä. - Älä koskaan upota tuotetta tai paristoja (jos tuote sisältää paristoja) nesteeseen. - Väärä asennus tai käyttö voi aiheuttaa sähköiskun tai tulipalon. Käytä vain käyttötarkoituksen mukaisesti.

**DK | Sikkerhedsinstruktioner** - Produktet eller batterierne (hvis produktet indeholder batterier) må ikke adskilles, modificeres eller repareres. Kontakt en kvalificeret tekniker, hvis det er nødvendigt. - Frakobl apparatet fra strømforsyningen inden rengøring. Rengør kun med en tør klud. - Brug kun det originale netkabel og den netspænding, der er angivet på typeskiltet. - Produktet eller batterierne (hvis produktet indeholder batterier) må aldrig nedsænkes i væske. - Forkert installation eller brug kan forårsage elektrisk stød eller brand. Brug kun i overensstemmelse med det tilsigtede formål.

**GB |** Hereby, EMOS spol. s r.o., declares that the radio equipment type H4074 is in compliance with Directive 2014/53/EU. The full text of the EU declaration of conformity is available at the following internet address: <http://www.emos.eu/download>.

**CZ |** Tímto EMOS spol. s r.o. prohlašuje, že typ rádiového zařízení H4074 je v souladu se směrnicí 2014/53/EU. Úplné znění EU prohlášení o shodě je k dispozici na těchto internetových stránkách <http://www.emos.eu/download>. Zařízení lze provozovat na základě všeobecného oprávnění č. VO-R/10/05.2025-5 v platném znění.

**SK |** EMOS spol. s r.o. týmto vyhlasuje, že rádiové zariadenie typu H4074 je v súlade so smernicou 2014/53/EÚ. Úplné EÚ vyhlásenie o zhode je k dispozícii na tejto internetovej adrese: <http://www.emos.eu/download>.

**PL |** EMOS spol. s r.o. niniejszym oświadczam, że typ urządzenia radiowego H4074 jest zgodny z dyrektywą 2014/53/UE. Pełny tekst deklaracji zgodności UE jest dostępny pod następującym adresem internetowym: <http://www.emos.eu/download>

 Zgodnie z przepisami Ustawy o ZSEiE zabronione jest umieszczanie łącznie z innymi odpadami zużytego sprzętu oznakowanego symbolem przekreślonego kosza. Użytkownik, chcąc pozbyć się sprzętu elektronicznego i elektrycznego, jest zobowiązany do oddania go do punktu zbierania zużytego sprzętu. W sprzęcie nie znajdują się składniki niebezpieczne, które mają szczególnie negatywny wpływ na środowisko i zdrowie ludzi. Obecność w sprzęcie niebezpiecznych substancji, mieszanin oraz części składowych ma potencjalny (szkodliwy) wpływ dla środowiska i zdrowie ludzi.

**HU |** EMOS spol. s r.o. igazolja, hogy a H4074 típusú rádióberendezés megfelel a 2014/53/EU irányelvnek. Az EU-megfelelőségi nyilatkozat teljes szövege elérhető a következő internetes címen: <http://www.emos.eu/download>.

**SI |** EMOS spol. s r.o. potrjuje, da je tip radijske opreme H4074 skladen z Direktivo 2014/53/EU. Celotno besedilo izjave EU o skladnosti je na voljo na naslednjem spletnem naslovu: <http://www.emos.eu/download>

**RS|HR|BA|ME** | EMOS spol. s r.o. ovime izjavljuje da je radijska oprema tipa H4074 u skladu s Direktivom 2014/53/EU Cjeloviti tekst EU izjave o sukladnosti dostupan je na sljedećoj internetskoj adresi: <http://www.emos.eu/download>.

**DE** | Hiermit erklärt EMOS spol. s r.o., dass der Funkanlagentyp H4074 der Richtlinie 2014/53/EU entspricht. Der vollständige Text der EU-Konformitätserklärung ist unter der folgenden Internetadresse verfügbar: <http://www.emos.eu/download>.

**UA** | Цим підприємство EMOS spol. s r.o. проголошує, що тип радіобладнання H4074 відповідає Директивам 2014/53/EU. Повний текст ЄС проголошення про відповідність можна знайти на цьому сайті <http://www.emos.eu/download>.

**RO|MD** | Prin prezenta, EMOS spol. s r.o. declară că tipul de echipamente radio H4074 este în conformitate cu Directiva 2014/53/UE. Textul integral al declarației UE de conformitate este disponibil la următoarea adresă internet: <http://www.emos.eu/download>.

**LT** | Aš, EMOS spol. s r.o. patvirtinu, kad radijo įrenginių tipas H4074 atitinka Direktyvą 2014/53/ES. Visas ES atitikties deklaracijos tekstas prieinamas šiuo interneto adresu: <http://www.emos.eu/download>.

**LV** | Ar šo EMOS spol. s r.o. deklarē, ka radioiekārta H4074 atbilst Direktīvai 2014/53/ES. Pilns ES atbilstības deklarācijas teksts ir pieejams šādā interneta vietnē: <http://www.emos.eu/download>.

**EE** | Käesolevaga deklareerib EMOS spol. s r.o. et käesolev raadioseadme tüüp H4074 vastab direktiivi 2014/53/EL nõuetele. Eli vastavusdeklaratsiooni täielik tekst on kättesaadav järgmisel internetiaadressil: <http://www.emos.eu/download>.

**BG** | С настоящото EMOS spol. s r.o. декларира, че този тип радиосъоръжение H4074 е в съответствие с Директива 2014/53/ЕС. Цялостният текст на ЕС декларацията за съответствие може да се намери на следния интернет адрес: <http://www.emos.eu/download>.

**FR|BE** | Le soussigné, EMOS spol. s r.o., déclare que l'équipement radioélectrique du type H4074 est conforme à la directive 2014/53/UE. Le texte complet de la déclaration UE de conformité est disponible à l'adresse internet suivante: <http://www.emos.eu/download>.

**IT** | Il fabbricante, EMOS spol. s r.o. dichiara che il tipo di apparecchiatura radio H4074 è conforme alla direttiva 2014/53/UE. Il testo completo della dichiarazione di conformità UE è disponibile al seguente indirizzo Internet: <http://www.emos.eu/download>.

**NL** | Hierbij verklaar ik, EMOS spol. s r.o., dat het type radioapparatuur H4074 conform is met Richtlijn 2014/53/EU. De volledige tekst van de EU-conformiteitsverklaring kan worden geraadpleegd op het volgende internetadres: <http://www.emos.eu/download>.

**ES** | Por la presente, EMOS spol. s r.o. declara que el tipo de equipo radioeléctrico H4074 es conforme con la Directiva 2014/53/UE. El texto completo de la declaración UE de conformidad está disponible en la dirección Internet siguiente: <http://www.emos.eu/download>.

**PT** | O(a) abaixo assinado(a) EMOS spol. s r.o. declara que o presente tipo de equipamento de rádio H4074 está em conformidade com a Diretiva 2014/53/UE. O texto integral da declaração de conformidade está disponível no seguinte endereço de Internet: <http://www.emos.eu/download>.

**GR|CY** | Με την παρούσα ο/η EMOS spol. s r.o. δηλώνει ότι ο ραδιοεξοπλισμός H4074 πληροί την οδηγία 2014/53/ΕΕ. Το πλήρες κείμενο της δήλωσης συμμόρφωσης ΕΕ διατίθεται στην ακόλουθη ιστοσελίδα στο διαδίκτυο: <http://www.emos.eu/download>.

**SE** | Härmed försäkrar EMOS spol. s r.o. att denna typ av radioutrustning H4074 överensstämmer med direktiv 2014/53/EU. Den fullständiga texten till EU-försäkran om överensstämmelse finns på följande webbadress: <http://www.emos.eu/download>.

**FI** | EMOS spol. s r.o. vakuuttaa, että radiolaitetyypin H4074 on direktiivin 2014/53/EU mukainen. EU-vatimustenmukaisuusvakuutuksen täysimittainen teksti on saatavilla seuraavassa internetosoitteessa: <http://www.emos.eu/download>.

**DK** | Hermed erklærer EMOS spol. s r.o., at radioudstyrstypen H4074 er i overensstemmelse med direktiv 2014/53/EU. EU-overensstemmelseserklæringens fulde tekst kan findes på følgende internetadresse: <http://www.emos.eu/download>.