

# H4074



## HU | GoSmart IP-1300 LANTERN 4 MPx kültéri IP-kamera

---



### Tartalom

Utasítások és figyelmeztetések .....	2
A csomag tartalma.....	3
Műszaki jellemzők.....	3
A berendezés leírása.....	4
Szerelés és üzembe helyezés.....	5
Párosítás az alkalmazással.....	7
Hibaelhárítási GYIK.....	15

## Utasítások és figyelmeztetések



A berendezés használata előtt tanulmányozza át a használati útmutatót.



Mindig tartsa be a jelen kézikönyvben található biztonsági előírásokat.



Az elektromos készülékeket ne dobja a nem szelektált kommunális hulladékok közé, használja a szelektív hulladékgyűjtő helyeket. A szelektív hulladékgyűjtő helyekről a helyi hatóságok tudnak felvilágosítást adni. Ha az elektromos készülék hulladéklerakóba kerül, a veszélyes anyagok beszivároghatnak a talajvízbe, bekerülhetnek a táplálékláncba, és károsíthatják az egészséget.

Ne használjon vizet vagy vegyszert a készülék külső részeinek tisztításához. A mechanikai sérülések és az áramütés elkerülése érdekében mindig száraz ruhát használjon.

Ne dugja be a tápkábelt a konnektorba vizes vagy nedves kézzel, mert fennáll az áramütés veszélye.

Ne próbálja meg házilag szétszerelni, megjavítani vagy átalakítani a készüléket. Ha megpróbálja, áramütést szenvedhet, illetve tüzet okozhat, vagy maradandó sérülést szenvedhet.



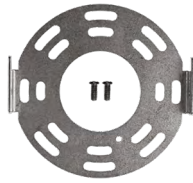

## A csomag tartalma

Kamera  
Kamera tartó  
Szerelési segédanyag  
Gyors útmutató

## Műszaki jellemzők

Tápellátás: AC 110-220 V/50-60 Hz  
Maximális világítási teljesítmény: 100 W  
Az izzó menete: E27  
Méretek: 130 × 195 × 290 mm  
Tömeg: 2,5 kg  
Felbontás: 2 560 × 1 440  
Képzékelő: MIS4001  
Hang- kommunikáció: Kétirányú (Full-Duplex)  
Mozgásérzékelés maximális időtartama: 10 m  
Mozgásérzékelési szög: 110°  
Az éjjellátó maximális hatótávolsága: 10 m  
A kamera motoros forgási tartománya: 220°  
A kamera kézi döntési tartománya: 35°  
Adattároló: SD-kártya (max. 256 GB FAT32),  
felhőalapú tárhely  
Védelem fokozat: IP44  
Üzemi hőmérséklet: -20 °C – 60 °C  
Alkalmazás: EMOS GoSmart Android/iOS operációs rendszerhez  
Kapcsolat: 2,4 GHz-es Wi-Fi (IEEE 802.11b/g/n),  
5 GHz-es Wi-Fi (IEEE 802.11b/g/n/ax)  
Maximum e.i.r.p. 2,4 GHz: 15,31 dBm  
Maximum e.i.r.p. 5 GHz: 1 2,9 dBm  
Maximum e.i.r.p. BLE: -1,27 dBm





## A berendezés leírása

- 1 – Mikrofon
- 2 – Objektív
- 3 – LED világítás
- 4 – Reset (visszaállítás) gomb – Tartsa lenyomva a RESET gombot 5 másodpercig a készülék gyári beállításainak visszaállításához.
- 5 – SD-kártyanyílás



## Szerelés és üzembe helyezés

### A helyszín kiválasztása és telepítés

Először gondosan válassza ki azt a helyet, ahová a kamerát és lámpát felszereli. Kérjük, győződjön meg arról, hogy ezen a helyen elég erős a wifi-jel. A kamerának a kép és a hang jó minőségű továbbításához legalább 60%-os wifi-jel erősségre van szüksége. Ellenkező esetben előfordulhat, hogy az értesítések késnek, illetve a kép és a hang befagy. A felszerelés megkezdése előtt győződjön meg arról, hogy a kamerát és a lámpát összekötő vezetékek nem állnak feszültség alatt. A megfelelő áramkört javasolt közvetlenül a megszakítónál kikapcsolni. Ezt a munkát végeztesse hozzáértő emberrel.

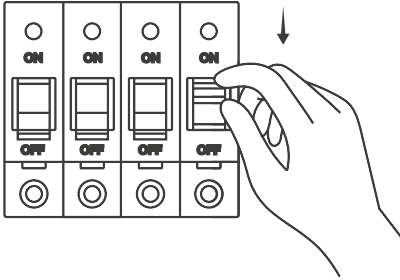

Javasoljuk, hogy a falba a kamerával és a lámpával együtt szereljének be egy csatlakozódobozt. A vezetékek kezelése és csatlakoztatása így lényegesen egyszerűbb. A kör alakú fém tartót tehát a mellékelt szerelőanyagok segítségével csavarozza fel a falra. Ha a kamerát és a lámpát polisztirol homlokzati hőszigetelésre szereli, a kamera és a lámpa össztömege miatt javasoljuk, hogy a tartó rögzítéséhez kémiai rögzítőelemeket használjon. Ezután vezesse át a tápkábelt a tartó középső nyílásán. A kamera három vezetékkel rendelkezik. Először csatlakoztassa a zöld-sárga védővezetékét. Ne felejtse el a vezetékek összekötését. Ezután csatlakoztassa a kék nullvezetőt. Végül csatlakoztassa a barna fázisvezetékét.

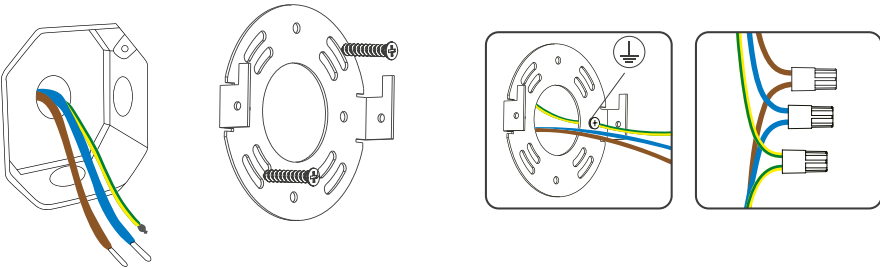

Miután minden kábelt csatlakoztatott, helyezze a kamerát a lámpával együtt a tartóra, és rögzítse úgy, hogy lefelé mozgatja. Ezután a kamerát és a lámpát rögzítse oldalról két csavarral.

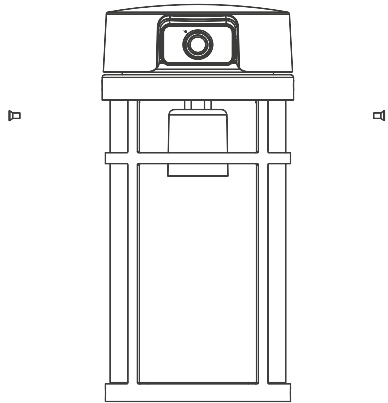
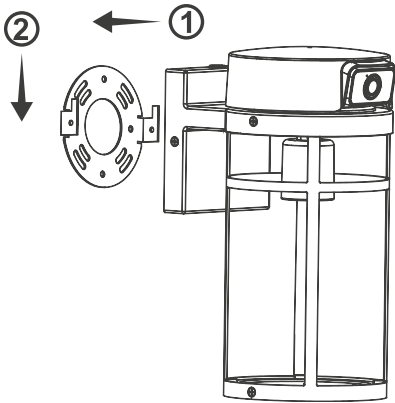

Most már becsavarhatja az izzót a lámpába. Ne lépje túl az izzó maximális megengedett teljesítményét, amely 100 watt. A kamerás lámpa E27-es menettel rendelkezik.

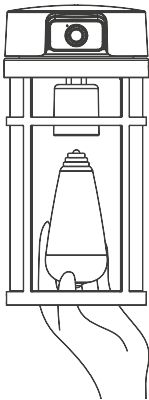

### A kamerás lámpa üzembe helyezése

Most csatlakoztassa a kamerás lámpa tápellátását. Kapcsolja fel a biztosítékokat, és várjon egy kicsit, amíg a kamera a kiindulási helyzetbe áll, és felkészül az EMOS GoSmart alkalmazással való párosításra. Ezután vegye le a védőfóliát a kamera lencséről.

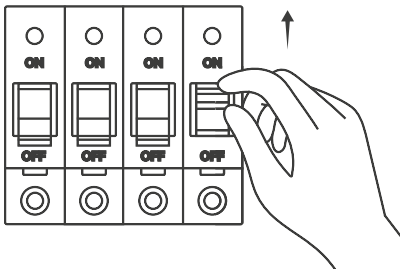

## Párosítás az alkalmazással

### Az EMOS GoSmart alkalmazás telepítése

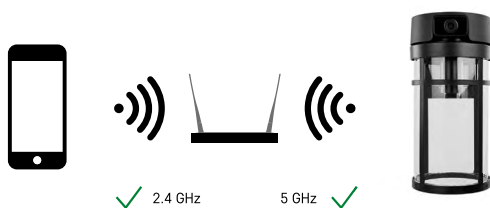

Az IP-1300 LANTERN készülék kétsávos, és mind a 2,4 GHz-es, mind az 5 GHz-es hálózaton keresztül képes kommunikálni a wifi routerrel.



Az alkalmazás letölthető Androidra és iOS-re a Google Playről és az App Store-ról. A letöltéshez olvassa be a megfelelő QR-kódot.

## Az EMOS GoSmart mobilalkalmazás

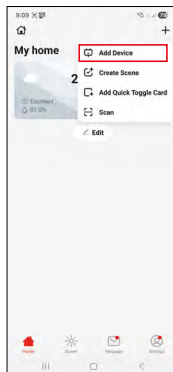
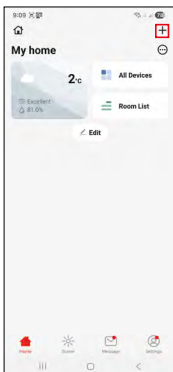
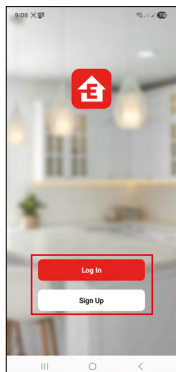
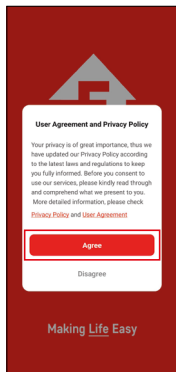

Nyissa meg az EMOS GoSmart alkalmazást, erősítse meg az adatvédelmi szabályzat elfogadását az "Elfogadom" gombra kattintva.

Válassza a "Regisztráció" lehetőséget, adjon meg egy érvényes e-mail címet, és válasszon jelszót. Ha már rendelkezik fiókkal, válassza a "Bejelentkezés" lehetőséget.

A jobb felső sarokban kattintson a "+" gombra, majd válassza az "Eszköz hozzáadása" lehetőséget.

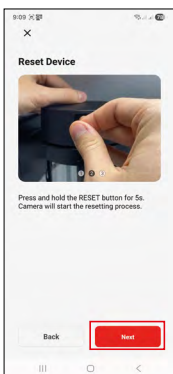
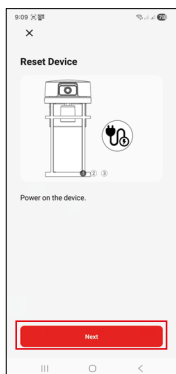

Most válassza ki a GoSmart listából az IP-1300 LANTERN kamerát.

Kérjük, pontosan kövesse az alkalmazásban szereplő utasításokat. Tartsa lenyomva a "RESET" gombot 5 másodpercig. A következő lépéshez mindig a "Tovább" gombot használja.

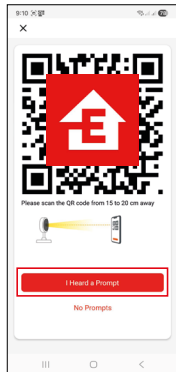
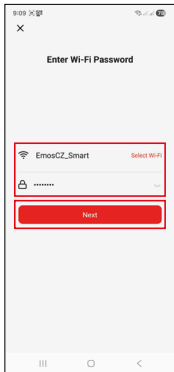

Kérjük, adja meg otthoni wifi-hálózatának adatait. Adja meg a felhasználónevet és a jelszót. Ügyeljen a nagy- és kisbetűkre. Ezután kattintson a "Tovább" gombra. Mobileszközére kijelzőjén megjelenik egy QR-kód. Helyezze a QR-kódot a kameraegység objektívje elé. Ügyeljen a fényvisszaverődésekre és a napra. Erősítse meg, hogyha hallotta a sikeres párosításra utaló hangjelzést. Az eszközkeresés automatikusan elkezdődik. Amint a készülék megtalálásra került, erősítse meg hozzáadását az EMOS GoSmart alkalmazáshoz, majd kattintson a "Kész" gombra.

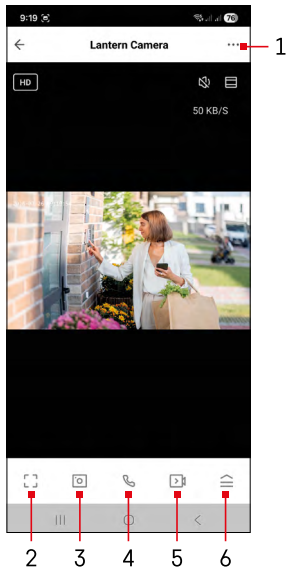

## Ikonok és vezérlőelemek

### Az alkalmazás vezérlőelemei

- 1 – belépés a speciális beállításokba
- 2 – teljes képernyős mód
- 3 – fotó készítése az előnézetből
- 4 – hangkommunikáció indítása
- 5 – videofelvétel indítása
- 6 – belépés a kamera világítás menüjébe

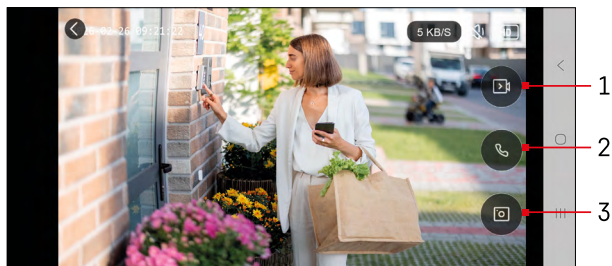





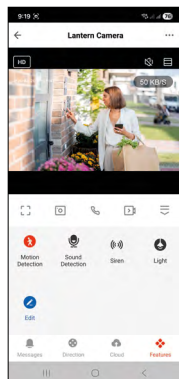
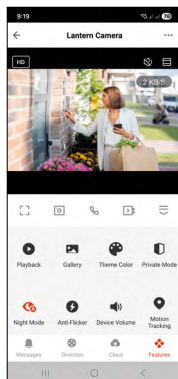

### Teljes képernyős mód

- 1 – videofelvétel indítása
- 2 – hangkommunikáció indítása
- 3 – fotó készítése az előnézetből



...	Speciális beállítások (részletek a következő fejezetben)
HD	Videominőség váltás (HD / SD)
📶 98%   48 KB/S	A jel minősége és sebessége
🔇	Némítás
☰	Ráközelítés
📐	Teljes képernyős mód
📷	Képek készítése alkalmazásból és mentése a mobil albumba
🎤	Beszéd
📺	Videofelvétel készítése alkalmazásból és mentése a mobil albumba
☰	Menü kibontása
▶	Az SD-kártyán tárolt videó lejátszása
🎭	Az alkalmazásból készített videók és fényképek megtekintése
🎨	Világos mód / sötét mód
📦	Privát mód – a kamera leáll
🌙	Éjszakai üzemmód beállítása. Javasolt AUTO-ra állítani.
📍	Mozgáskövetés – a kamera automatikusan követi a mozgó tárgyat
🚶	Mozgásérzékelés – a kamera riaszt, ha mozgást észlel
🔧	Ikonok szerkesztése + egy másik eszköz vezérlésének hozzáadása
★	Pozíciók beállítása (részletek a következő fejezetben)

	Kézi kameramozgatás
	Felhőtárhely kezelése és vásárlása
	Értesítések kijelzése (mozgásérzékelés...)
	A villogás csökkentése az érzékelhető határérték alá
	Hangerő beállítása
	Hangérzékelés – a kamera riaszt, ha erősebb hangot észlel (sírást, esést...)
	A kamera lámpája kigyullad

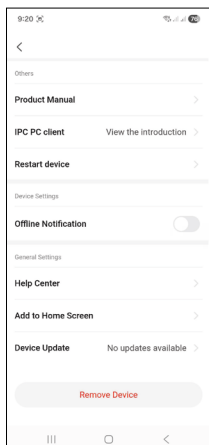
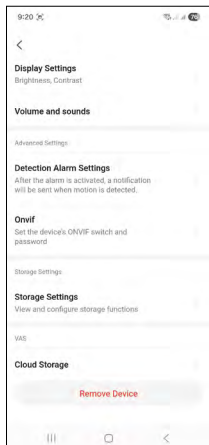
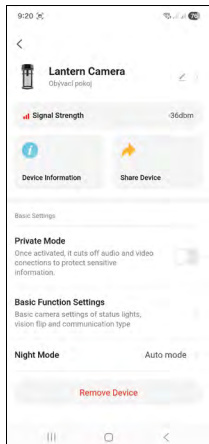

## A speciális beállítások leírása

- **Signal Strength** – Aktuális jelerősség dBm-ben (Kiváló  $\geq -50$  dBm, Jó  $-50$  és  $-70$  dBm között, Elégséges  $-70$  és  $-80$  dBm között, Rossz  $< -80$  dBm)
- **Device information** – Alapvető információk az eszközről és tulajdonosáról
- **Share Device** – Az eszköz kezelésének megosztása másik felhasználóval
- **Private Mode** – privát mód beállítása
- **Basic Function Settings** – Az eszköz alapvető funkcióit engedélyezheti/tilthatja, például az állapotjelzőt, az automatikus képernyőforgatást vagy az idő- és dátumbélyegzőt. Fontos beállítás a választható egyirányú vagy kétirányú kommunikáció is.
- **Night mode** – Éjszakai mód beállítása.
- **Display Settings** – Fényerő és kontraszt beállítása
- **Volume and Sounds** – hangerő beállítása
- **Detection Alarm Settings** – Riasztási beállítások.
  - **Activity Area** – Annak a zónának a beállítása, amelyben a kamera érzékeli a mozgást. Például, ha a berendezés az utat is pásztazza, de nem szeretné, ha a berendezés minden elhaladó autónál riasztana, ezzel a funkcióval kiválaszthatja, mely területen észlelje az érzékelő a mozgást.
  - **Human Body Filtering** – Az emberi test körvonalainak felismerése. A funkció bekapcsolása után a készülékek már nem szab minden mozgás esetén riasztania, hanem csak akkor, ha emberi testet ismer fel.
  - **Motion Tracking** – Mozgáskövetés. Ha ezt a funkciót bekapcsolja, a kamera követni fogja a mozgó tárgyakat, és az egész mozgást rögzíti az SD-kártyára.
  - **Sound detection.** A funkció bekapcsolása után értesítést kap, valahányszor a kamera hangot érzékel.
- **Onvif** – Alap Onvif-beállítások a kamera külső nézőkhöz, például NVR-rendszerekhez való csatlakoztatásához.
- **Storage Settings** – tárhely beállításai
- **Cloud Storage** – Lehetőség klasszikus felhőalapú tároló vagy annak AI-val kiegészített változatának megvásárlására
- **Product Manual** – A készülék használati útmutatójának megtekintése PDF-formátumban
- **IPC PC Client** – A kamerához tartozó webböngészőre vonatkozó információk megjelenítése
- **Restart Device** – eszköz újraindítása
- **Help Center** – Súlyos és a Gyakran Ismételt Kérdések és megoldásaik megtekintése, visszajelzés/kérdés/javaslat küldése
- **Add to Home Screen** – Parancsikon hozzáadása a telefon főképernyőjéhez. Így nem kell mindig az alkalmazásból megnyitnia az eszközt, hanem egyszerűen a parancsikonra kattintva közvetlenül a kamera előnézetébe ugorhat
- **Remove Device** – Az eszköz eltávolítása és a párosítás megszüntetése. Fontos lépés, ha meg szeretné változtatni az eszköz tulajdonosát. Miután hozzáadott egy eszközt az alkalmazáshoz, az eszköz párosítva lesz, és nem adható hozzá másik fiókhöz.

## Felvétel SD-kártyára

Az otthoni biztonsági rendszerek egyik alapvető funkciója az SD-kártyára történő rögzítés.

A kamera legfeljebb 256 GB-os FAT32 formátumú SD-kártyákat támogat. Amikor az SD-kártya megtelik, a felvételek automatikusan felülírásra kerülnek.

### Az SD-kártya funkció bekapcsolása:

1. Helyezze be a Micro SD-kártyát a megfelelő nyílásba.
2. Nyissa meg a speciális eszközbeállításokat, és válassza a "Tárolási beállítások" lehetőséget.
3. Formázza meg az SD-kártyát. FIGYELMEZTETÉS: ne zárja be az alkalmazást, és ne szakítsa meg a folyamatot az SD-kártya formázása során.
4. Kapcsolja be a mozgásérzékelést, és állítsa be a kívánt érzékenységet. A beállításokban be- és kikapcsolhatja az emberi testfelismerést, amivel megakadályozhatja a riasztást, ha a kamera egy állat vagy egy fa mozgását érzékeli. Az "Activity Area" segítségével kijelölheti azt a területet, amelyen szeretné, hogy a berendezés érzékelje a mozgást. (Például, ha nem szeretné, hogy a kamera minden elhaladó autónál riasszon, amely áthalad az úton, amerre a kamera néz).
5. Amint a kamera mozgást észlel, néhány másodperces felvételt rögzít, amelyet erre az ikonra kattintva talál meg: 





## Hibaelhárítási GYIK

### Nem tudom párosítani a készüléket. Mi a teendő?

- Győződjön meg róla, hogy elég erős a jel
- Adja meg az alkalmazásnak a beállításokban az összes engedélyt
- Ellenőrizze, hogy a mobil operációs rendszer aktuális verzióját és az alkalmazás legújabb verzióját használja-e

### Kint hallanak engem, de én nem hallom a kinti hangot / hallom a kinti hangot, de ők nem hallanak engem.

- Győződjön meg arról, hogy minden engedélyt megadott az alkalmazásnak, különösen a mikrofonnak.
- Az egyirányú kommunikáció is okozhatja a gondot. Ha ez az ikon jelenik meg alul:  az azt jelenti, hogy az eszköz egyirányú kommunikációra van beállítva.
- A módosításhoz lépjen be a "Basic Function Settings" (alapfunkciók beállításai) menübe, és állítsa a "Talk mode" (beszédmód) elemet "Two-way talk" (kétirányú beszélgetés) módra. Ezt a menüpontot a speciális beállítások között találja (l. A "Speciális beállítások leírása" c. fejezet).
- Kétirányú kommunikáció esetén ez a helyes ikon: 

### Nem kapok értesítéseket, miért?

- Adja meg az alkalmazásnak a beállításokban az összes engedélyt
- Kapcsolja be az értesítéseket az alkalmazás beállításaiban (Settings -> App notifications)

### Milyen SD-kártyát használhatok?

- FAT32 formátumú SD-kártyát legfeljebb 256 Gb tárhellyel és legalább CLASS 10 gyorsasági besorolással.

### Ha megtelik az SD-kártya memóriája, automatikusan felülírásra kerülnek a legrégebbi fájlok, vagy a felhasználónak kézzel kell azokat törölnie?

- Igen, a régebbi fájlok automatikusan felülírásra kerülnek.

### Ki használhatja a készüléket?

- Az eszköznek mindig rendelkeznie kell egy adminisztrátorral (tulajdonossal)
- Az adminisztrátor megoszthatja az eszközt a háztartás többi tagjával és jogosultságokat rendelhet hozzájuk





**GB | Safety information** - Do not disassemble, modify, or repair the product or batteries (if the product contains batteries). - Contact a qualified technician if needed - Disconnect from power before cleaning. Clean only with a dry cloth. - Only use the original power cord and supply voltage listed on the label. - Never immerse the product or batteries (if the product contains batteries) in liquid. - Improper installation and/or use may cause electric shock or fire. Use only as intended.

**CZ | Bezpečnostní pokyny** - Výrobek ani baterie (pokud výrobek baterie obsahuje) nerozebírejte, neupravujte ani neopravujte. V případě potřeby se obraťte na kvalifikovaného technika. - Před čištěním odpojte přístroj od napájení. Čištěte pouze suchým hadříkem. - Používejte pouze originální napájecí kabel a napájecí napětí uvedené na štítku. - Nikdy neponořujte výrobek ani baterie (pokud výrobek baterie obsahuje) do kapaliny. - Nesprávná instalace nebo použití může způsobit úraz elektrickým proudem nebo požár. Používejte pouze v souladu s určením.

**SK | Bezpečnostné pokyny** - Výrobok ani batérie (ak výrobok obsahuje batérie) nerozoberajte, neupravujte ani neopravujte. V prípade potreby sa obráťte na kvalifikovaného technika. - Pred čistením odpojte prístroj od napájania. Čistite iba suchou handričkou. - Používajte iba originálny napájací kábel a napájacie napätie uvedené na štítku. - Nikdy neponořujte výrobok ani batérie (ak výrobok batérie obsahuje) do tekutiny. - Nesprávna inštalácia alebo použitie môže spôsobiť úraz elektrickým prúdom alebo požiar. Používajte len v súlade s určením.

**PL | Instrukcje bezpieczeństwa** - Nie rozbieraj, nie modyfikuj ani nie naprawiaj produktu ani baterii (jeśli produkt zawiera baterie). W razie potrzeby skontaktuj się z wykwalifikowanym technikiem. - Przed czyszczeniem odłącz urządzenie od zasilania. Czyść wyłącznie suchą szmatką. - Używaj wyłącznie oryginalnego kabla zasilającego i napięcia zasilania podanego na etykiecie. - Nigdy nie zanurzaj produktu ani baterii (jeśli produkt zawiera baterie) w płynach. - Nieprawidłowa instalacja lub użytkowanie może spowodować porażenie prądem elektrycznym lub pożar. Używaj wyłącznie zgodnie z przeznaczeniem.

**HU | Biztonsági utasítások** - Ne szerezle szét, ne módosítsa és ne javítsa a terméket vagy az akkumulátort (ha a termék akkumulátort tartalmaz). Szükség esetén forduljon szakképzett szakemberhez. - A tisztítás előtt válassza le a készüléket az áramellátásról. Csak száraz ruhával tisztítsa. - Csak az eredeti tápkábelt és a címkén feltüntetett tápfeszültséget használja. - Soha ne merítse a terméket vagy az akkumulátorokat (ha a termék akkumulátorokat tartalmaz) folyadékba. - A helytelen telepítés vagy használat áramütést vagy tüzet okozhat. Kizárólag rendeltetészerűen használja.

**SI | Varnostna navodila** - Izdelka in baterij (če izdelek vsebuje baterije) ne razstavljajte, ne spreminjajte in ne popravljajte. Po potrebi se obrnite na usposobljenega serviserja. - Pred čiščenjem odklopite napravo iz omrežja. Čistite samo s suho krpo. - Uporabljajte samo originalni napajalni kabel in napetost, navedeno na etiketi. - Izdelka ali baterij (če izdelek vsebuje baterije) nikoli ne potaplajte v tekočino. - Nepravilna namestitve ali uporaba lahko povzroči električni udar ali požar. Uporabljajte samo v skladu z namenom.

**RS|HR|BA|ME | Sigurnosne upute** - Ne rastavljajte, ne modificirajte niti popravljajte proizvod ili baterije (ako proizvod sadrži baterije). Ako je potrebno, obratite se kvalificiranom tehničaru. - Prije čišćenja isključite uređaj iz napajanja. Čistite samo suhom krpom. - Koristite samo originalni kabel za napajanje i napon napajanja navedeno na naljepnici. - Nikada ne uranjajte proizvod ili baterije (ako proizvod sadrži baterije) u tekućinu. - Nepravilna instalacija ili uporaba mogu uzrokovati strujni udar ili požar. Koristite samo prema namjeni.

**DE | Sicherheitshinweise** - Das Produkt und die Batterien (falls im Produkt enthalten) dürfen nicht zerlegt, verändert oder repariert werden. Wenden Sie sich bei Bedarf an einen qualifizierten Techniker. - Trennen Sie das Gerät vor der Reinigung von der Stromversorgung. Reinigen Sie das Gerät nur mit einem trockenen Tuch. - Verwenden Sie nur das Original-Netzkaabel und die auf dem Typenschild angegebene Netzspannung. - Tauchen Sie das Produkt oder die Batterien (falls im Produkt enthalten) niemals in Flüssigkeiten. - Eine unsachgemäße Installation oder Verwendung kann zu Stromschlägen oder Bränden führen. Verwenden Sie das Produkt nur bestimmungsgemäß.

**UA | Інструкції з техніки безпеки** - Не розбирайте, не модифікуйте та не ремонтуйте виріб або батареї (якщо виріб містить батареї). У разі необхідності зверніться до кваліфікованого технічного спеціаліста. - Перед чистенням від'єднайте прилад від джерела живлення. Чистіть тільки сухою ганчіркою. - Використовуйте тільки оригінальний кабель живлення та напругу живлення, зазначену на етикетці. - Ніколи не занурюйте виріб або батареї (якщо виріб містить батареї) у рідину. - Неправильна установка або використання може призвести до ураження електричним струмом або пожежі. Використовуйте тільки за призначенням.

**RO|MD | Instrucțiuni de siguranță** - Nu dezasmblați, modificați sau reparați produsul sau bateriile (dacă produsul conține baterii). Dacă este necesar, adresați-vă unui tehnician calificat. - Înainte de curățare,

deconectați aparatul de la sursa de alimentare. Curățați numai cu o cârpă uscată. - Utilizați numai cablul de alimentare original și tensiunea de alimentare indicată pe etichetă. - Nu scufundați niciodată produsul sau bateriile (dacă produsul conține baterii) în lichide. - Instalarea sau utilizarea incorectă poate provoca electrocutare sau incendiu. Utilizați numai în conformitate cu destinația prevăzută.

**LT | Saugos instrukcijos** - Negalima išardyti, modifikuoti ar remontuoti produkto ar baterijų (jei produktas turi baterijas). Jei reikia, kreipkitės į kvalifikuotą techniką. - Prieš valydami, atjunkite prietaisą nuo maitinimo. Valykite tik sausa šluoste. - Naudokite tik originalų maitinimo laidą ir maitinimo įtampą, nurodytą etiketėje. - Niekada nenaudokite produkto ar baterijų (jei produktas turi baterijas) skysčiuose. - Netinkamas montavimas ar naudojimas gali sukelti elektros smūgį ar gaisrą. Naudokite tik pagal paskirtį.

**LV | Drošības instrukcijas** - Nekādā gadījumā neizjauciet, nepārveidojiet vai nelabojiet izstrādājumu vai baterijas (ja izstrādājumā ir baterijas). Ja nepieciešams, sazinieties ar kvalificētu tehniķi. - Pirms tīrīšanas atvienojiet ierīci no strāvas padeves. Tīriet tikai ar sausu drānu. - Izmantojiet tikai oriģinālo strāvas vadu un uz etiķetes norādīto strāvas spriegumu. - Nekad nemērcējiet produktu vai baterijas (ja produktā ir baterijas) šķidrumā. - Nepareiza uzstādīšana vai lietošana var izraisīt elektriskās strāvas triecienu vai ugunsgrēku. Lietojiet tikai atbilstoši paredzētajam mērķim.

**EE | Ohutusjuhised** - Ärge toodet ega patareisid (kui toode sisaldab patareisid) lahti võtke, muutke ega parandage. Vajaduse korral pöörduge kvalifitseeritud tehniku poole. - Enne puhastamist ühendage seade vooluvõrgust lahti. Puhastage ainult kuiva lapiga. - Kasutage ainult originaalvoolikaablit ja toitepinget, mis on märgitud sildil. - Ärge kunagi kaste toodet ega patareisid (kui toode sisaldab patareisid) vedelikku. - Ebaõige paigaldamine või kasutamine võib põhjustada elektrilöögi või tulekahju. Kasutage ainult ettenähtud otstarbel.

**BG | Инструкции за безопасност** - Не разглобявайте, не променяйте и не ремонтирайте продукта или батериите (ако продуктът съдържа батерии). При необходимост се обърнете към квалифициран техник. - Преди почистване изключете уреда от захранването. Почиствайте само с суха кърпа. - Използвайте само оригиналния захранващ кабел и захранващото напрежение, посочено на етикета. - Никога не потапяйте продукта или батериите (ако продуктът съдържа батерии) в течност. - Неправилната инсталация или употреба може да доведе до токов удар или пожар. Използвайте само по предназначение.

**FR|BE | Consignes de sécurité** - Ne démontez pas, ne modifiez pas et ne réparez pas le produit ou les piles (si le produit en contient). Si nécessaire, contactez un technicien qualifié. - Débranchez l'appareil avant de le nettoyer. Nettoyez-le uniquement avec un chiffon sec. - Utilisez uniquement le câble d'alimentation d'origine et la tension d'alimentation indiquée sur l'étiquette. - Ne plongez jamais le produit ou les piles (si le produit en contient) dans un liquide. - Une installation ou une utilisation incorrecte peut entraîner un choc électrique ou un incendie. Utilisez uniquement conformément à l'usage prévu.

**IT | Istruzioni di sicurezza** - Non smontare, modificare o riparare il prodotto o le batterie (se presenti). Se necessario, rivolgersi a un tecnico qualificato. - Prima di pulire l'apparecchio, scollegarlo dall'alimentazione. Pulire solo con un panno asciutto. - Utilizzare solo il cavo di alimentazione originale e la tensione di alimentazione indicata sull'etichetta. - Non immergere mai il prodotto o le batterie (se presenti) in liquidi. - Un'installazione o un utilizzo non corretti possono causare scosse elettriche o incendi. Utilizzare solo per l'uso previsto.

**NL | Veiligheidsinstructies** - Het product en de batterijen (indien aanwezig) mogen niet worden gedemonsteerd, aangepast of gerepareerd. Neem indien nodig contact op met een gekwalificeerde technicus. - Koppel het apparaat los van de stroomvoorziening voordat u het reinigt. Reinig het apparaat alleen met een droge doek. - Gebruik alleen de originele voedingskabel en de op het typeplaatje aangegeven voedingsspanning. - Dompel het product of de batterijen (indien aanwezig) nooit onder in vloeistof. - Onjuiste installatie of gebruik kan elektrische schokken of brand veroorzaken.

Gebruik het product uitsluitend voor het beoogde doel.

**ES | Instrucciones de seguridad** - No desmonte, modifique ni repare el producto ni las pilas (si el producto contiene pilas). En caso necesario, póngase en contacto con un técnico cualificado. - Desconecte el aparato de la fuente de alimentación antes de limpiarlo. Límpielo únicamente con un paño seco. - Utilice únicamente el cable de alimentación original y la tensión de alimentación indicada en la etiqueta. - Nunca sumerja el producto ni las pilas (si el producto las contiene) en líquidos. - Una instalación o un uso incorrectos pueden provocar descargas eléctricas o incendios. Utilícelo únicamente para los fines previstos.

**PT | Instruções de segurança** - Não desmonte, modifique ou repare o produto nem as baterias (se o produto contiver baterias). Se necessário, contacte um técnico qualificado. - Desligue o aparelho da alimentação antes

de o limpar. Limpe apenas com um pano seco. - Utilize apenas o cabo de alimentação original e a tensão de alimentação indicada na etiqueta. - Nunca mergulhe o produto ou as baterias (se o produto contiver baterias) em líquidos. - A instalação ou utilização incorreta pode causar choque elétrico ou incêndio. Utilize apenas de acordo com a finalidade prevista.

**GR | CY | Οδηγίες ασφαλείας** - Μην αποσυναρμολογείτε, τροποποιείτε ή επισκευάζετε το προϊόν ή τις μπαταρίες (εάν το προϊόν περιέχει μπαταρίες). Εάν είναι απαραίτητο, απευθυνθείτε σε εξειδικευμένο τεχνικό. - Πριν από τον καθαρισμό, αποσυνδέστε τη συσκευή από την τροφοδοσία ρεύματος. Καθαρίζετε μόνο με ένα στεγνό πανί. - Χρησιμοποιείτε μόνο το αυθεντικό καλώδιο τροφοδοσίας και την τάση τροφοδοσίας που αναγράφεται στην ετικέτα. - Μην βυθίζετε ποτέ το προϊόν ή τις μπαταρίες (εάν το προϊόν περιέχει μπαταρίες) σε υγρά. - Η ακατάλληλη εγκατάσταση ή χρήση μπορεί να προκαλέσει ηλεκτροπληξία ή πυρκαγιά. Χρησιμοποιείτε μόνο σύμφωνα με τον προορισμό.

**SE | Säkerhetsinstruktioner** - Produkten eller batterierna (om produkten innehåller batterier) får inte demonteras, modifieras eller repareras. Kontakta en kvalificerad tekniker vid behov. - Koppla bort enheten från strömförsörjningen före rengöring. Rengör endast med en torr trasa. - Använd endast originalströmkabeln och den spänning som anges på etiketten. - Sänk aldrig ned produkten eller batterierna (om produkten innehåller batterier) i vätska. - Felaktig installation eller användning kan orsaka elstötar eller brand. Använd endast i enlighet med avsedd användning.

**FI | Turvallisuusohjeet** - Älä pura, muokkaa tai korjaa tuotetta tai paristoja (jos tuote sisältää paristoja). Ota tarvittaessa yhteyttä pätevään teknikkoon. - Irrota laite virtalähteestä ennen puhdistusta. Puhdista vain kuivalla liinalla. - Käytä vain alkuperäistä virtajohtoa ja etiketissä ilmoitettua jännitettä. - Älä koskaan upota tuotetta tai paristoja (jos tuote sisältää paristoja) nesteeseen. - Väärä asennus tai käyttö voi aiheuttaa sähköiskun tai tulipalon. Käytä vain käyttötarkoituksen mukaisesti.

**DK | Sikkerhedsinstruktioner** - Produktet eller batterierne (hvis produktet indeholder batterier) må ikke adskilles, modificeres eller repareres. Kontakt en kvalificeret tekniker, hvis det er nødvendigt. - Frakobl apparatet fra strømforsyningen inden rengøring. Rengør kun med en tør klud. - Brug kun det originale netkabel og den netspænding, der er angivet på typeskiltet. - Produktet eller batterierne (hvis produktet indeholder batterier) må aldrig nedsænkes i væske. - Forkert installation eller brug kan forårsage elektrisk stød eller brand. Brug kun i overensstemmelse med det tilsligtede formål.

**GB |** Hereby, EMOS spol. s r.o., declares that the radio equipment type H4074 is in compliance with Directive 2014/53/EU. The full text of the EU declaration of conformity is available at the following internet address: <http://www.emos.eu/download>.

**CZ |** Tímto EMOS spol. s r.o. prohlašuje, že typ rádiového zařízení H4074 je v souladu se směrnicí 2014/53/EU. Úplné znění EU prohlášení o shodě je k dispozici na těchto internetových stránkách <http://www.emos.eu/download>. Zařízení lze provozovat na základě všeobecného oprávnění č. VO-R/10/05.2025-5 v platném znění.

**SK |** EMOS spol. s r.o. týmto vyhlasuje, že rádiové zariadenie typu H4074 je v súlade so smernicou 2014/53/EÚ. Úplné EÚ vyhlásenie o zhode je k dispozícii na tejto internetovej adrese: <http://www.emos.eu/download>.

**PL |** EMOS spol. s r.o. niniejszym oświadczam, że typ urządzenia radiowego H4074 jest zgodny z dyrektywą 2014/53/UE. Pełny tekst deklaracji zgodności UE jest dostępny pod następującym adresem internetowym: <http://www.emos.eu/download>

 Zgodnie z przepisami Ustawy o ZSEiE zabronione jest umieszczanie łącznie z innymi odpadami zużytego sprzętu oznakowanego symbolem przekreślonego kosza. Użytkownik, chcąc pozbyć się sprzętu elektronicznego i elektrycznego, jest zobowiązany do oddania go do punktu zbierania zużytego sprzętu. W sprzęcie nie znajdują się składniki niebezpieczne, które mają szczególnie negatywny wpływ na środowisko i zdrowie ludzi. Obecność w sprzęcie niebezpiecznych substancji, mieszanin oraz części składowych ma potencjalny (szkodliwy) wpływ dla środowisko i zdrowie ludzi.

**HU |** EMOS spol. s r.o. igazolja, hogy a H4074 típusú rádióberendezés megfelel a 2014/53/EU irányelvnek. Az EU-megfelelőségi nyilatkozat teljes szövege elérhető a következő internetes címen: <http://www.emos.eu/download>.

**SI |** EMOS spol. s r.o. potrjuje, da je tip radijske opreme H4074 skladen z Direktivo 2014/53/EU. Celotno besedilo izjave EU o skladnosti je na voljo na naslednjem spletnem naslovu: <http://www.emos.eu/download>

**RS|HR|BA|ME** | EMOS spol. s r.o. ovime izjavljuje da je radijska oprema tipa H4074 u skladu s Direktivom 2014/53/EU. Cjeloviti tekst EU izjave o sukladnosti dostupan je na sljedećoj internetskoj adresi: <http://www.emos.eu/download>.

**DE** | Hiermit erklärt EMOS spol. s r.o., dass der Funkanlagentyp H4074 der Richtlinie 2014/53/EU entspricht. Der vollständige Text der EU-Konformitätserklärung ist unter der folgenden Internetadresse verfügbar: <http://www.emos.eu/download>.

**UA** | Цим підприємство EMOS spol. s r.o. проголошує, що тип радіобладнання H4074 відповідає Директивам 2014/53/EU. Повний текст ЄС проголошення про відповідність можна знайти на цьому сайті <http://www.emos.eu/download>.

**RO|MD** | Prin prezenta, EMOS spol. s r.o. declară că tipul de echipamente radio H4074 este în conformitate cu Directiva 2014/53/UE. Textul integral al declarației UE de conformitate este disponibil la următoarea adresă internet: <http://www.emos.eu/download>.

**LT** | Aš, EMOS spol. s r.o. patvirtinu, kad radijo įrenginių tipas H4074 atitinka Direktyvą 2014/53/ES. Visas ES atitikties deklaracijos tekstas prieinamas šiuo interneto adresu: <http://www.emos.eu/download>.

**LV** | Ar šo EMOS spol. s r.o. deklarē, ka radioiekārta H4074 atbilst Direktīvai 2014/53/ES. Pilns ES atbilstības deklarācijas teksts ir pieejams šādā interneta vietnē: <http://www.emos.eu/download>.

**EE** | Käesolevaga deklareerib EMOS spol. s r.o. et käesolev raadioseadme tüüp H4074 vastab direktiivi 2014/53/EL nõuetele. Eli vastavusdeklaratsiooni täielik tekst on kättesaadav järgmisel internetiaadressil: <http://www.emos.eu/download>.

**BG** | С настоящото EMOS spol. s r.o. декларира, че този тип радиосъоръжение H4074 е в съответствие с Директива 2014/53/ЕС. Цялостният текст на ЕС декларацията за съответствие може да се намери на следния интернет адрес: <http://www.emos.eu/download>.

**FR|BE** | Le soussigné, EMOS spol. s r.o., déclare que l'équipement radioélectrique du type H4074 est conforme à la directive 2014/53/UE. Le texte complet de la déclaration UE de conformité est disponible à l'adresse internet suivante: <http://www.emos.eu/download>.

**IT** | Il fabbricante, EMOS spol. s r.o. dichiara che il tipo di apparecchiatura radio H4074 è conforme alla direttiva 2014/53/UE. Il testo completo della dichiarazione di conformità UE è disponibile al seguente indirizzo Internet: <http://www.emos.eu/download>.

**NL** | Hierbij verklaar ik, EMOS spol. s r.o., dat het type radioapparatuur H4074 conform is met Richtlijn 2014/53/EU. De volledige tekst van de EU-conformiteitsverklaring kan worden geraadpleegd op het volgende internetadres: <http://www.emos.eu/download>.

**ES** | Por la presente, EMOS spol. s r.o. declara que el tipo de equipo radioeléctrico H4074 es conforme con la Directiva 2014/53/UE. El texto completo de la declaración UE de conformidad está disponible en la dirección Internet siguiente: <http://www.emos.eu/download>.

**PT** | O(a) abaixo assinado(a) EMOS spol. s r.o. declara que o presente tipo de equipamento de rádio H4074 está em conformidade com a Diretiva 2014/53/UE. O texto integral da declaração de conformidade está disponível no seguinte endereço de Internet: <http://www.emos.eu/download>.

**GR|CY** | Με την παρούσα ο/η EMOS spol. s r.o. δηλώνει ότι ο ραδιοεξοπλισμός H4074 πληροί την οδηγία 2014/53/ΕΕ. Το πλήρες κείμενο της δήλωσης συμμόρφωσης ΕΕ διατίθεται στην ακόλουθη ιστοσελίδα στο διαδίκτυο: <http://www.emos.eu/download>.

**SE** | Härmed försäkrar EMOS spol. s r.o. att denna typ av radioutrustning H4074 överensstämmer med direktiv 2014/53/EU. Den fullständiga texten till EU-försäkran om överensstämmelse finns på följande webbadress: <http://www.emos.eu/download>.

**FI** | EMOS spol. s r.o. vakuuttaa, että radiolaitetyypin H4074 on direktiivin 2014/53/EU mukainen. EU-vatimustenmukaisuusvakuutuksen täysimittainen teksti on saatavilla seuraavassa internetosoitteessa: <http://www.emos.eu/download>.

**DK** | Hermed erklærer EMOS spol. s r.o., at radioudstyrstypen H4074 er i overensstemmelse med direktiv 2014/53/EU. EU-overensstemmelseserklæringens fulde tekst kan findes på følgende internetadresse: <http://www.emos.eu/download>.