

# H4074



## RS|HR|BA|ME | GoSmart IP vanjska kamera IP-1300 LANTERN 4MPx

---



### Sadržaj

Upute i upozorenja .....	2
Sadržaj pakiranja.....	3
Tehničke specifikacije.....	3
Opis uređaja.....	4
Ugradnja i sastavljanje .....	5
Uparivanje s aplikacijom .....	7
Česta pitanja o rješavanju problema.....	15

## Upute i upozorenja



Pročitajte korisnički priručnik prije upotrebe uređaja.



Pridržavajte se sigurnosnih uputa navedenih u priručniku.



Ne odlažite električne uređaje kao nerazvrstani komunalni otpad; koristite mjesta prikupljanja razvrstano-  
nog otpada. Obratite se lokalnoj samoupravi kako biste saznali najnovije informacije o mjestima pri-  
kupljanja. Ako se električni uređaji odlažu na odlagalištima otpada, opasne tvari mogu iscuriti u podzemne  
vode, ući u prehrambeni lanac i naškoditi vašem zdravlju.

Nemojte čistiti vanjski dio uređaja vodom ili kemikalijama. Uvijek koristite suhu krpu kako biste izbjegli me-  
hanička oštećenja ili ozljede uslijed strujnog udara.

Ne spajajte kabel za napajanje u utičnicu mokrim ili vlažnim rukama; opasnost od ozljede uslijed strujnog udara.  
Nemojte sami rastavljati, popravljati ili mijenjati uređaj. To može uzrokovati požar, ozljedu uslijed strujnog  
udara ili nepopravljivu štetu.





## Sadržaj pakiranja

Kamera  
Nosač za kameru  
Pričvršćivači  
Kratki vodič

## Tehničke specifikacije

Napajanje: AC 110-220 V / 50-60 Hz  
Maksimalna izlazna svjetlost: 100 W  
Grlo za žarulju: E27  
Dimenzije: 130 × 195 × 290 mm  
Težina: 2,5 kg  
Razlučivost: 2,560 × 1,440  
Senzor: MIS4001  
Glasovna komunikacija: dvosmjerna (Full-Duplex)  
Maksimalni domet prepoznavanja pokreta: 10 m  
Kut prepoznavanja pokreta: 110°  
Maksimalni domet noćnog gledanja: 10 m  
Raspon motorizirane osnove kamere: 220°  
Raspon ručnog nagiba kamere: 35°  
Pohrana: SD kartica (maks. 256 GB, FAT32),  
pohrana u oblaku  
Stupanj zaštite kućišta: IP44  
Radna temperatura: od -20 °C do 60 °C  
Aplikacija: EMOS GoSmart za Android i iOS  
Veza: 2,4 GHz Wi-Fi (IEEE 802.11b/g/n),  
5 GHz Wi-Fi (IEEE 802.11b/g/n/ax)  
Maksimalni e.i.r.p. 2,4 GHz: 15,31 dBm  
Maksimalni e.i.r.p. 5 GHz: 12,9 dBm  
Maksimalni e.i.r.p. BLE: -1,27 dBm





## Opis uređaja

- 1 – mikrofon
- 2 – leća
- 3 – LED osvjetljenje
- 4 – gumb za resetiranje – pritiskom i držanjem gumba RESET u trajanju od 5 sekundi uređaj će se vratiti na tvorničke postavke.
- 5 – utor za SD karticu



## Ugradnja i sastavljanje

### Izbor lokacije i ugradnja

Prvo pažljivo odaberite lokaciju na kojoj ćete postaviti kameru sa svjetiljkom. Na tom mjestu provjerite imate li tamo dovoljno jak signal za Wi-Fi. Kamera je potrebna jačina Wi-Fi signala od najmanje 60 % kako bi mogle jamčiti prijenos slike i zvuka u visokoj kvaliteti. U suprotnom može doći do kašnjenja obavijesti te zastajkivanja slike i zvuka. Prije nego što nastavite s ugradnjom, budite sigurni da žice koje spajaju kameru sa svjetiljkom nisu pod naponom. Preporučujemo vam da isključite odgovarajući strujni krug izravno na prekidaču. Taj zadatak uvijek treba izvoditi kvalificirana osoba.

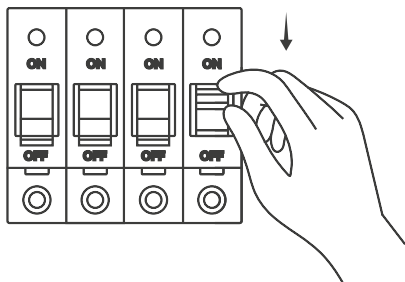

Preporučujemo vam da na zid ispod kamere sa svjetiljkom montirate razvodnu kutiju. To će znatno olakšati rukovanje žicama i spajanje žica. Pričvrstite okrugli metalni nosač na zid vijcima s pomoću priloženih pričvršćivača. Ako kameru sa svjetiljkom postavljate na izoliranu polistirensku fasadu, preporučujemo vam korištenje kemijskih sidara za pričvršćivanje nosača, s obzirom na ukupnu težinu kamere i svjetiljke. Zatim provucite kabel za napajanje kroz središnji otvor u nosaču. Na kameru su spojene tri žice. Prvo spojite žuto-zeleni zaštitni vodič. Ne zaboravite spojiti uzemljenje. Zatim spojite plavi neutralni vodič. Na kraju spojite smeđi fazni vodič.

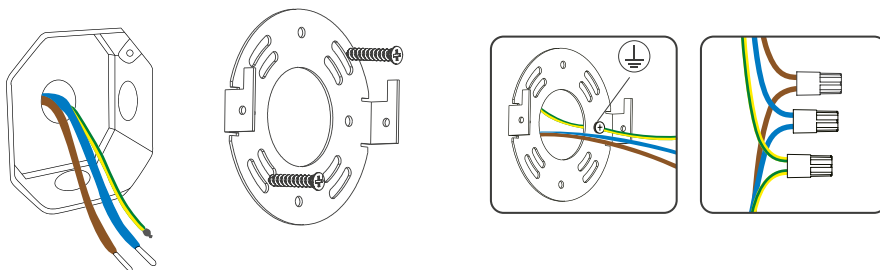

Nakon što su sve žice spojene, postavite kameru sa svjetiljkom na nosač i pričvrstite je pritiskom prema dolje. Zatim pričvrstite kameru i svjetiljku na mjesto sa strane, za to upotrijebite dva vijka.

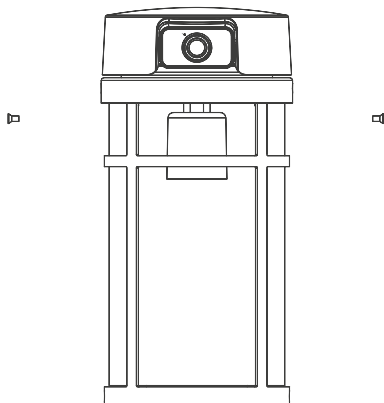
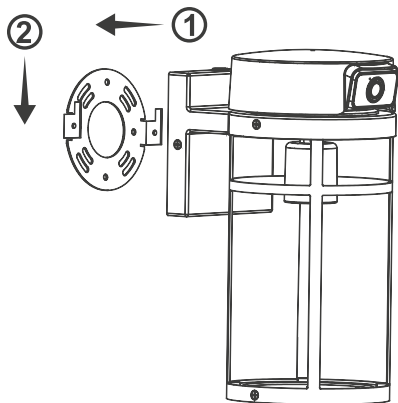

Sada možete uvrnuti žarulju u svjetiljku. Nemojte prekoračiti maksimalnu dopuštenu snagu žarulje, ona iznosi 100 vata. Kamera sa svjetiljkom opremljena je navojem E27.

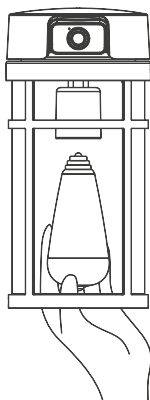

### Početak rada kamere sa svjetiljkom

Sada spojite kameru sa svjetiljkom na napajanje. Uključite s pomoću prekidača, a zatim pričekajte trenutak da se kamera pomakne u referentni položaj i bude spremna za uparivanje s aplikacijom EMOS GoSmart. Zatim uklonite zaštitnu foliju s leće kamere.

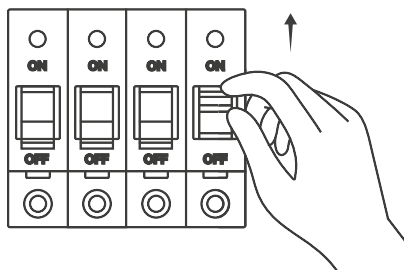

## Uparivanje s aplikacijom

### Instalacija aplikacije EMOS GoSmart

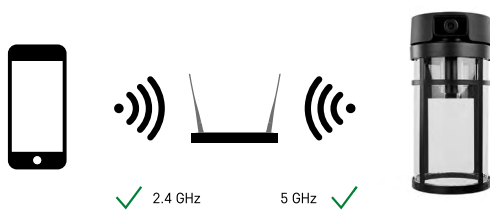

IP-1300 LANTERN kao dvopojasni uređaj može komunicirati s Wi-Fi ruterom putem mreža od 2,4 GHz i 5 GHz.



Aplikacija je dostupna za sustave Android i iOS u trgovinama Google Play i App Store.  
Preuzmite aplikaciju skeniranjem QR koda.

## Mobilna aplikacija EMOS GoSmart

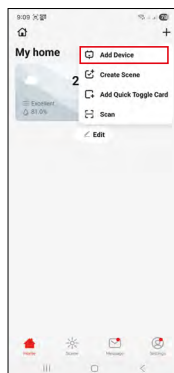
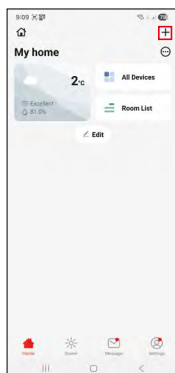
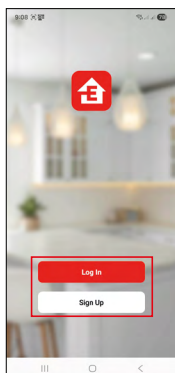
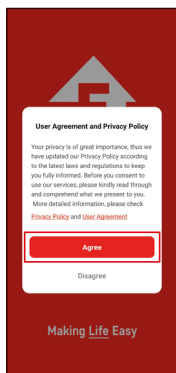

Otvorite EMOS GoSmart i potvrdite pravila o zaštiti privatnosti dodirom na **Slažem se**. Odaberite „Registracija”, upišite važeću adresu e-pošte i odaberite lozinku. Ako već imate račun, odaberite opciju „Prijava”. U gornjem desnom kutu dodirnite ikonu „+” i odaberite „Dodaj uređaj”.

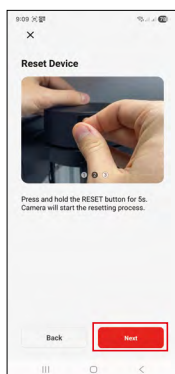
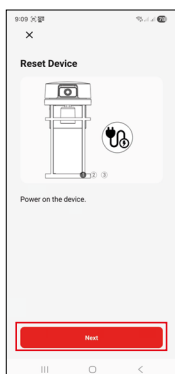

Sada odaberite kameru IP-1300 LANTERN s popisa u aplikaciji GoSmart. Slijedite točne upute u aplikaciji. Pritisnite i 5 sekundi držite pritisnutim gumb „RESET”. Uvijek upotrijebite gumb „Dalje” za prelazak na sljedeći korak.

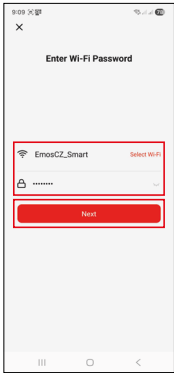

Unesite podatke o svojoj kućnoj Wi-Fi mreži. Morate unijeti ime i lozinku. U tim se poljima razlikuju velika i mala slova. Zatim dodirnite gumb „Dalje”. Na zaslonu vašeg uređaja pojavit će se QR kôd. Postavite QR kôd ispred leće kamere. Pazite na odsjaj i sunčevu svjetlost. Potvrdite da ste čuli zvučni signal za uspješno uparivanje. Uređaj će biti otkriven automatski. Nakon što je uređaj pronađen, potvrdite da ga želite dodati u aplikaciju EMOS GoSmart i dodirnite gumb „Gotovo”.

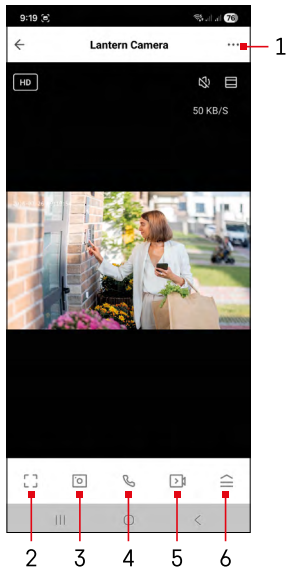

## Ikone i indikatori

### Opis indikatora u aplikaciji

- 1 – pristup naprednim postavkama
- 2 – način rada preko cijelog zaslona
- 3 – stvorite fotografiju iz prijenosa uživo
- 4 – pokrenite glasovni poziv
- 5 – početak snimanja videozapisa
- 6 – pristup izborniku kamere sa svjetiljkom

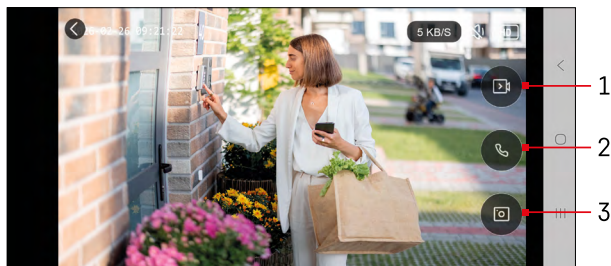





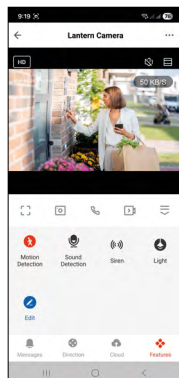
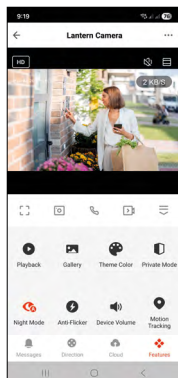

### Način rada preko cijelog zaslona

- 1 – početak snimanja videozapisa
- 2 – pokrenite glasovni poziv
- 3 – stvorite fotografiju iz prijenosa uživo



...	Napredne postavke (podrobniji opis u sljedećem poglavlju)
HD	Prekidač za kvalitetu videozapisa (HD / SD)
📶 98%   48 KB/S	Kvaliteta i brzina signala
🔇	Isključi zvuk
☰	Zum
📐	Način rada preko cijelog zaslona
📷	Snimate fotografije služeći se aplikacijom i pohranite ih u album na mobilnom uređaju
🗣️	Govori
📹	Snimate videozapis služeći se aplikacijom i pohranite ga u album na mobilnom uređaju
☰	Otvori izbornik
▶️	Reproducirajte videozapis pohranjen na SD kartici
🎭	Prikažite videozapise i fotografije snimljene putem aplikacije
🎨	Svijetli način rada / tamni način rada
📷	Privatni način rada – kamera prestaje snimati
🌙	Postavke noćnog načina rada. Preporučuje se postavljanje na AUTO.
📍	Praćenje pokreta – kamera automatski prati objekt u pokretu
🚶	Prepoznavanje pokreta – kamera će vas obavijestiti ako prepozna bilo kakvo kretanje
🔧	Uređivanje ikona + opcija za dodavanje upravljački funkcija na drugi uređaj
★	Postavke položaja (podrobniji opis u sljedećem poglavlju)

	Ručno pomicanje kamere
	Upravljanje i kupnja pohrane u oblaku
	Prikaz obavijesti (prepoznavanje pokreta...)
	Sprječavanje treperenja ispod praga prepoznavanja
	Podешavanje glasnoće
	Prepoznavanje zvuka – kamera će vas obavijestiti ako prepozna glasne zvukove (plakanje, pad...)
	Uključuje svjetlo kamere

## Opis naprednih postavki

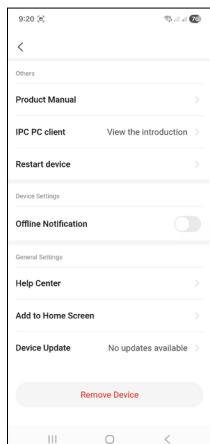
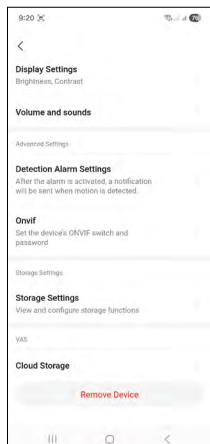
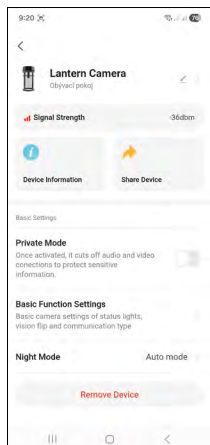

- **Jačina signala** – trenutna jačina signala u dBm (izvršno  $\geq -50$  dBm, dobro  $-50$  do  $-70$  dBm, dovoljno  $-70$  do  $-80$  dBm, loše  $< -80$  dBm)
- **Informacije o uređaju** – osnovne informacije o uređaju i njegovu vlasniku
- **Podijeli uređaj** – opcija za dijeljenje upravljanja uređajem s drugim korisnikom
- **Privatni način rada** – postavke privatnog načina rada
- **Osnovne postavke funkcija** – opcija za uključivanje/isključivanje osnovnih funkcija uređaja, kao što su automatska rotacija zaslona ili vodeni žig s vremenom i datumom. Važna postavka je i mogućnost odabira jednosmjernje ili dvosmjerne komunikacije.
- **Noćni način rada** – postavke noćnog načina rada.
- **Postavke zaslona** – postavke svjetline i kontrasta
- **Glasnoća i zvukovi** – postavke glasnoće
- **Postavke alarma prepoznavanja** – postavke alarma.
  - **Područje aktivnosti** – postavlja se područje unutar kojeg će kamera prepoznavati kretanje. Na primjer, ako je vaša kamera usmjerena prema cesti i ne želite biti obaviješteni za svako vozilo koje prođe cestom, možete odabrati postavku za područje na koje će se fokusirati funkcija prepoznavanja pokreta.
  - **Filtar za ljudsko tijelo** – prepoznavanje obrisa ljudskog tijela. Ako je funkcija aktivirana, uređaj vas više neće obavještavati o svakom pokretu, nego samo ako prepozna kretanje ljudskog tijela.
  - **Praćenje pokreta** – pratite objekt u pokretu. Ako omogućite ovu značajku, kamera će pratiti objekte u pokretu i snimati cijeli slijed kretanja na SD karticu.
  - **Prepoznavanje zvuka** – prepoznavanje koje se temelji na zvuku. Ako je ova značajka omogućena, primit ćete obavijest svaki put kada kamera prepozna bilo kakav zvuk.
- **Onvif** – osnovne postavke funkcije Onvif za povezivanje kamere s vanjskim uređajima za gledanje, kao što su sustavi NVR.
- **Postavke pohrane** – postavke u vezi s uređajem za pohranu
- **Pohrana u oblaku** – mogućnost kupnje standardne pohrane u oblaku ili poboljšane verzije s umjetnom inteligencijom (AI)
- **Priručnik za proizvod** – pregled korisničkog priručnika za uređaj u PDF formatu
- **IPC PC klijent** – prikaz informacija o internetskom pregledniku za kamere
- **Ponovno pokreni uređaj** – ponovno pokreće uređaj
- **Centar za pomoć** – prikazuje česta pitanja i rješenja za ta pitanja te nudi opciju za izravno slanje upita, prijedloga i povratnih informacija
- **Dodaj na početni zaslon** – dodaje ikonu za uređaj na početni zaslon vašeg telefona. Na taj način više ne morate otvarati uređaj putem aplikacije; jednostavno dodirnete novu ikonu koju ste dodali i bit ćete preusmjereni izravno na izbornik kamere
- **Ukloni uređaj** – uklonite i poništite uparivanje uređaja. Važan korak ako želite promijeniti vlasnika uređaja. Kada se uređaj jednom doda aplikaciji, uređaj je uparen i ne može se prenijeti na drugi račun bez poništavanja uparivanja.

## Snimanje na SD karticu

Jedna od temeljnih funkcija kućnog sigurnosnog sustava je mogućnost snimanja na SD karticu.

Kamera podržava SD kartice maksimalnog kapaciteta od 256 GB u FAT32 formatu. Kada se kartica napuni, podaci će se automatski početi prepisivati.

### Upute za aktiviranje funkcije SD kartice:

1. Umetnite Micro SD karticu u odgovarajući utor.
2. Otvorite napredne postavke uređaja i odaberite opcije „Postavke pohrane”.
3. Formatirajte SD karticu. POZOR: ne isključujte aplikaciju i nemojte prekidati proces dok se kartica formatira.
4. Uključite PIR senzor i postavite željenu osjetljivost. Također možete aktivirati/deaktivirati prepoznavanje ljudskog tijela u postavkama kako biste spriječili alarme kad god kamera registrira kretanje životinje ili stabla. Također možete koristiti opciju „Područje aktivnosti” kako biste odredili područje unutar kojeg bi uređaj trebao prepoznavati kretanje. (Na primjer, ako ne želite da vas kamera obavještava kad god automobil prođe cestom koja se nalazi unutar vidnog polja kamere).
5. Kada kamera prepozna kretanje, snimit će i nekoliko sekundi videozapisa koji zatim možete pronaći pod ikonom 





## Česta pitanja o rješavanju problema

### Uređaji se ne uparaju. Što trebam učiniti?

- Provjerite je li signal dovoljno jak
- Dajte aplikaciji sva dopuštenja u postavkama
- Provjerite koristite li najnoviju verziju mobilnog operativnog sustava i najnoviju verziju aplikacije

### Čujem se vani, ali zvuk izvana ne dolazi / zvuk izvana dolazi, ali ne čujem se vani.

- Provjerite jeste li aplikaciji dali sva dopuštenja na svojem uređaju, posebno pristup mikrofONU.
- Drugi mogući problem je jednosmjerna komunikacija. Ako je prikazana ikona , to znači da je uređaj postavljen na jednosmjernu komunikaciju.
- Ako želite promijeniti postavku, idite na „Osnovne postavke funkcija” i postavite „Način razgovora” na „Dvosmjerni razgovor”. Taj izbornik možete pronaći u naprednim postavkama (pogledajte poglavlje „Opis naprednih postavki”).
- Ikona za dvosmjernu komunikaciju izgleda ovako: 

### Ne primam obavijesti. Zašto?

- Dajte aplikaciji sva dopuštenja u postavkama
- Uključite obavijesti u postavkama aplikacije (Postavke -> Obavijesti aplikacije)

### Koju SD karticu mogu koristiti?

- Uređaj podržava SD kartice do maksimalnog kapaciteta pohrane od 256 GB i brzine najmanje CLASS 10 u FAT32 formatu.

### Kada je memorija SD kartice puna, najstarije snimke automatski se prebrišu ili ih moram ručno izbrisati?

- Da, snimke se automatski prebrišu.

### Tko može koristiti uređaj?

- Uređaj uvijek mora imati administratora (vlasnika)
- Administrator zatim može dijeliti uređaj s drugim osobama u kućanstvu i dodijeliti im prava





**GB | Safety information** - Do not disassemble, modify, or repair the product or batteries (if the product contains batteries). - Contact a qualified technician if needed - Disconnect from power before cleaning. Clean only with a dry cloth. - Only use the original power cord and supply voltage listed on the label. - Never immerse the product or batteries (if the product contains batteries) in liquid. - Improper installation and/or use may cause electric shock or fire. Use only as intended.

**CZ | Bezpečnostní pokyny** - Výrobek ani baterie (pokud výrobek baterie obsahuje) nerozebírejte, neupravujte ani neopravujte. V případě potřeby se obraťte na kvalifikovaného technika. - Před čištěním odpojte přístroj od napájení. Čistěte pouze suchým hadříkem. - Používejte pouze originální napájecí kabel a napájecí napětí uvedené na štítku. - Nikdy neponořujte výrobek ani baterie (pokud výrobek baterie obsahuje) do kapaliny. - Nesprávná instalace nebo použití může způsobit úraz elektrickým proudem nebo požár. Používejte pouze v souladu s určením.

**SK | Bezpečnostné pokyny** - Výrobok ani batérie (ak výrobok obsahuje batérie) nerozoberajte, neupravujte ani neopravujte. V prípade potreby sa obráťte na kvalifikovaného technika. - Pred čistením odpojte prístroj od napájania. Čistite iba suchou handričkou. - Používajte iba originálny napájací kábel a napájacie napätie uvedené na štítku. - Nikdy neponořujte výrobok ani batérie (ak výrobok batérie obsahuje) do tekutiny. - Nesprávna inštalácia alebo použitie môže spôsobiť úraz elektrickým prúdom alebo požiar. Používajte len v súlade s určením.

**PL | Instrukcje bezpieczeństwa** - Nie rozbieraj, nie modyfikuj ani nie naprawiaj produktu ani baterii (jeśli produkt zawiera baterie). W razie potrzeby skontaktuj się z wykwalifikowanym technikiem. - Przed czyszczeniem odłącz urządzenie od zasilania. Czyść wyłącznie suchą szmatką. - Używaj wyłącznie oryginalnego kabla zasilającego i napięcia zasilania podanego na etykiecie. - Nigdy nie zanurzaj produktu ani baterii (jeśli produkt zawiera baterie) w płynach. - Nieprawidłowa instalacja lub użytkowanie może spowodować porażenie prądem elektrycznym lub pożar. Używaj wyłącznie zgodnie z przeznaczeniem.

**HU | Biztonsági utasítások** - Ne szerezle szét, ne módosítsa és ne javítsa a terméket vagy az akkumulátort (ha a termék akkumulátort tartalmaz). Szükség esetén forduljon szakképzett szakemberhez. - A tisztítás előtt válassza le a készüléket az áramellátásról. Csak száraz ruhával tisztítsa. - Csak az eredeti tápkábelt és a címkén feltüntetett tápfeszültséget használja. - Soha ne merítse a terméket vagy az akkumulátorokat (ha a termék akkumulátorokat tartalmaz) folyadékba. - A helytelen telepítés vagy használat áramütést vagy tüzet okozhat. Kizárólag rendeltetésszerűen használja.

**SI | Varnostna navodila** - Izdelka in baterij (če izdelek vsebuje baterije) ne razstavljajte, ne spreminjajte in ne popravljajte. Po potrebi se obrnite na usposobljenega serviserja. - Pred čiščenjem odklopite napravo iz omrežja. Čistite samo s suho krpo. - Uporabljajte samo originalni napajalni kabel in napetost, navedeno na etiketi. - Izdelka ali baterij (če izdelek vsebuje baterije) nikoli ne potaplajte v tekočino. - Nepravilna namestitve ali uporaba lahko povzroči električni udar ali požar. Uporabljajte samo v skladu z namenom.

**RS|HR|BA|ME | Sigurnosne upute** - Ne rastavljajte, ne modificirajte niti popravljajte proizvod ili baterije (ako proizvod sadrži baterije). Ako je potrebno, obratite se kvalificiranom tehničaru. - Prije čišćenja isključite uređaj iz napajanja. Čistite samo suhom krpom. - Koristite samo originalni kabel za napajanje i napon napajanja navedeno na naljepnici. - Nikada ne uranjajte proizvod ili baterije (ako proizvod sadrži baterije) u tekućinu. - Nepravilna instalacija ili uporaba mogu uzrokovati strujni udar ili požar. Koristite samo prema namjeni.

**DE | Sicherheitshinweise** - Das Produkt und die Batterien (falls im Produkt enthalten) dürfen nicht zerlegt, verändert oder repariert werden. Wenden Sie sich bei Bedarf an einen qualifizierten Techniker. - Trennen Sie das Gerät vor der Reinigung von der Stromversorgung. Reinigen Sie das Gerät nur mit einem trockenen Tuch. - Verwenden Sie nur das Original-Netzkaabel und die auf dem Typenschild angegebene Netzspannung. - Tauchen Sie das Produkt oder die Batterien (falls im Produkt enthalten) niemals in Flüssigkeiten. - Eine unsachgemäße Installation oder Verwendung kann zu Stromschlägen oder Bränden führen. Verwenden Sie das Produkt nur bestimmungsgemäß.

**UA | Інструкції з техніки безпеки** - Не розбирайте, не модифікуйте та не ремонтуйте виріб або батареї (якщо виріб містить батареї). У разі необхідності зверніться до кваліфікованого технічного спеціаліста. - Перед чистенням від'єднайте прилад від джерела живлення. Чистіть тільки сухою ганчіркою. - Використовуйте тільки оригінальний кабель живлення та напругу живлення, зазначену на етикетці. - Ніколи не занурюйте виріб або батареї (якщо виріб містить батареї) у рідину. - Неправильна установка або використання може призвести до ураження електричним струмом або пожежі. Використовуйте тільки за призначенням.

**RO|MD | Instrucțiuni de siguranță** - Nu dezasmblați, modificați sau reparați produsul sau bateriile (dacă produsul conține baterii). Dacă este necesar, adresați-vă unui tehnician calificat. - Înainte de curățare,

deconectați aparatul de la sursa de alimentare. Curățați numai cu o cârpă uscată. - Utilizați numai cablul de alimentare original și tensiunea de alimentare indicată pe etichetă. - Nu scufundați niciodată produsul sau bateriile (dacă produsul conține baterii) în lichide. - Instalarea sau utilizarea incorectă poate provoca electrocutare sau incendiu. Utilizați numai în conformitate cu destinația prevăzută.

**LT | Saugos instrukcijos** - Negalima išardyti, modifikuoti ar remontuoti produkto ar baterijų (jei produktas turi baterijas). Jei reikia, kreipkitės į kvalifikuotą techniką. - Prieš valydami, atjunkite prietaisą nuo maitinimo. Valykite tik sausa šluoste. - Naudokite tik originalų maitinimo laidą ir maitinimo įtampą, nurodytą etiketėje. - Niekada nenaudokite produkto ar baterijų (jei produktas turi baterijas) skysčiuose. - Netinkamas montavimas ar naudojimas gali sukelti elektros smūgį ar gaisrą. Naudokite tik pagal paskirtį.

**LV | Drošības instrukcijas** - Nekādā gadījumā neizjauciet, nepārveidojiet vai nelabojiet izstrādājumu vai baterijas (ja izstrādājumā ir baterijas). Ja nepieciešams, sazinieties ar kvalificētu tehniķi. - Pirms tīrīšanas atvienojiet ierīci no strāvas padeves. Tīriet tikai ar sausu drānu. - Izmantojiet tikai oriģinālo strāvas vadu un uz etiķetes norādīto strāvas spriegumu. - Nekad nemērcējiet produktu vai baterijas (ja produktā ir baterijas) šķidrumā. - Nepareiza uzstādīšana vai lietošana var izraisīt elektriskās strāvas triecienu vai ugunsgrēku. Lietojiet tikai atbilstoši paredzētajam mērķim.

**EE | Ohutusjuhised** - Ärge toodet ega patareisid (kui toode sisaldab patareisid) lahti võtke, muutke ega parandage. Vajaduse korral pöörduge kvalifitseeritud tehniku poole. - Enne puhastamist ühendage seade vooluvõrgust lahti. Puhastage ainult kuiva lapiga. - Kasutage ainult originaalvoolikaablit ja toitepinget, mis on märgitud sildil. - Ärge kunagi kaste toodet ega patareisid (kui toode sisaldab patareisid) vedelikku. - Ebaõige paigaldamine või kasutamine võib põhjustada elektrilöögi või tulekahju. Kasutage ainult ettenähtud otstarbel.

**BG | Инструкции за безопасност** - Не разглобявайте, не променяйте и не ремонтирайте продукта или батериите (ако продуктът съдържа батерии). При необходимост се обърнете към квалифициран техник. - Преди почистване изключете уреда от захранването. Почиствайте само с суха кърпа. - Използвайте само оригиналния захранващ кабел и захранващото напрежение, посочено на етикета. - Никога не потапяйте продукта или батериите (ако продуктът съдържа батерии) в течност. - Неправилната инсталация или употреба може да доведе до токов удар или пожар. Използвайте само по предназначение.

**FR|BE | Consignes de sécurité** - Ne démontez pas, ne modifiez pas et ne réparez pas le produit ou les piles (si le produit en contient). Si nécessaire, contactez un technicien qualifié. - Débranchez l'appareil avant de le nettoyer. Nettoyez-le uniquement avec un chiffon sec. - Utilisez uniquement le câble d'alimentation d'origine et la tension d'alimentation indiquée sur l'étiquette. - Ne plongez jamais le produit ou les piles (si le produit en contient) dans un liquide. - Une installation ou une utilisation incorrecte peut entraîner un choc électrique ou un incendie. Utilisez uniquement conformément à l'usage prévu.

**IT | Istruzioni di sicurezza** - Non smontare, modificare o riparare il prodotto o le batterie (se presenti). Se necessario, rivolgersi a un tecnico qualificato. - Prima di pulire l'apparecchio, scollegarlo dall'alimentazione. Pulire solo con un panno asciutto. - Utilizzare solo il cavo di alimentazione originale e la tensione di alimentazione indicata sull'etichetta. - Non immergere mai il prodotto o le batterie (se presenti) in liquidi. - Un'installazione o un utilizzo non corretti possono causare scosse elettriche o incendi. Utilizzare solo per l'uso previsto.

**NL | Veiligheidsinstructies** - Het product en de batterijen (indien aanwezig) mogen niet worden gedemonsteerd, aangepast of gerepareerd. Neem indien nodig contact op met een gekwalificeerde technicus. - Koppel het apparaat los van de stroomvoorziening voordat u het reinigt. Reinig het apparaat alleen met een droge doek. - Gebruik alleen de originele voedingskabel en de op het typeplaatje aangegeven voedingsspanning. - Dompel het product of de batterijen (indien aanwezig) nooit onder in vloeistof. - Onjuiste installatie of gebruik kan elektrische schokken of brand veroorzaken.

Gebruik het product uitsluitend voor het beoogde doel.

**ES | Instrucciones de seguridad** - No desmonte, modifique ni repare el producto ni las pilas (si el producto contiene pilas). En caso necesario, póngase en contacto con un técnico cualificado. - Desconecte el aparato de la fuente de alimentación antes de limpiarlo. Límpielo únicamente con un paño seco. - Utilice únicamente el cable de alimentación original y la tensión de alimentación indicada en la etiqueta. - Nunca sumerja el producto ni las pilas (si el producto las contiene) en líquidos. - Una instalación o un uso incorrectos pueden provocar descargas eléctricas o incendios. Utilícelo únicamente para los fines previstos.

**PT | Instruções de segurança** - Não desmonte, modifique ou repare o produto nem as baterias (se o produto contiver baterias). Se necessário, contacte um técnico qualificado. - Desligue o aparelho da alimentação antes

de o limpar. Limpe apenas com um pano seco. - Utilize apenas o cabo de alimentação original e a tensão de alimentação indicada na etiqueta. - Nunca mergulhe o produto ou as baterias (se o produto contiver baterias) em líquidos. - A instalação ou utilização incorreta pode causar choque elétrico ou incêndio. Utilize apenas de acordo com a finalidade prevista.

**GR | CY | Οδηγίες ασφαλείας** - Μην αποσυναρμολογείτε, τροποποιείτε ή επισκευάζετε το προϊόν ή τις μπαταρίες (εάν το προϊόν περιέχει μπαταρίες). Εάν είναι απαραίτητο, απευθυνθείτε σε εξειδικευμένο τεχνικό. - Πριν από τον καθαρισμό, αποσυνδέστε τη συσκευή από την τροφοδοσία ρεύματος. Καθαρίζετε μόνο με ένα στεγνό πανί. - Χρησιμοποιείτε μόνο το αυθεντικό καλώδιο τροφοδοσίας και την τάση τροφοδοσίας που αναγράφεται στην ετικέτα. - Μην βυθίζετε ποτέ το προϊόν ή τις μπαταρίες (εάν το προϊόν περιέχει μπαταρίες) σε υγρά. - Η ακατάλληλη εγκατάσταση ή χρήση μπορεί να προκαλέσει ηλεκτροπληξία ή πυρκαγιά. Χρησιμοποιείτε μόνο σύμφωνα με τον προορισμό.

**SE | Säkerhetsinstruktioner** - Produkten eller batterierna (om produkten innehåller batterier) får inte demonteras, modifieras eller repareras. Kontakta en kvalificerad tekniker vid behov. - Koppla bort enheten från strömförsörjningen före rengöring. Rengör endast med en torr trasa. - Använd endast originalströmkabeln och den spänning som anges på etiketten. - Sänk aldrig ned produkten eller batterierna (om produkten innehåller batterier) i vätska. - Felaktig installation eller användning kan orsaka elstötar eller brand. Använd endast i enlighet med avsedd användning.

**FI | Turvallisuusohjeet** - Älä pura, muokkaa tai korjaa tuotetta tai paristoja (jos tuote sisältää paristoja). Ota tarvittaessa yhteyttä pätevään teknikkoon. - Irrota laite virtalähteestä ennen puhdistusta. Puhdista vain kuivalla liinalla. - Käytä vain alkuperäistä virtajohtoa ja etiketissä ilmoitettua jännitettä. - Älä koskaan upota tuotetta tai paristoja (jos tuote sisältää paristoja) nesteeseen. - Väärä asennus tai käyttö voi aiheuttaa sähköiskun tai tulipalon. Käytä vain käyttötarkoituksen mukaisesti.

**DK | Sikkerhedsinstruktioner** - Produktet eller batterierne (hvis produktet indeholder batterier) må ikke adskilles, modificeres eller repareres. Kontakt en kvalificeret tekniker, hvis det er nødvendigt. - Frakobl apparatet fra strømforsyningen inden rengøring. Rengør kun med en tør klud. - Brug kun det originale netkabel og den netspænding, der er angivet på typeskiltet. - Produktet eller batterierne (hvis produktet indeholder batterier) må aldrig nedsænkes i væske. - Forkert installation eller brug kan forårsage elektrisk stød eller brand. Brug kun i overensstemmelse med det tilsigtede formål.

**GB |** Hereby, EMOS spol. s r.o., declares that the radio equipment type H4074 is in compliance with Directive 2014/53/EU. The full text of the EU declaration of conformity is available at the following internet address: <http://www.emos.eu/download>.

**CZ |** Tímto EMOS spol. s r.o. prohlašuje, že typ rádiového zařízení H4074 je v souladu se směrnicí 2014/53/EU. Úplné znění EU prohlášení o shodě je k dispozici na těchto internetových stránkách <http://www.emos.eu/download>. Zařízení lze provozovat na základě všeobecného oprávnění č. VO-R/10/05.2025-5 v platném znění.

**SK |** EMOS spol. s r.o. týmto vyhlasuje, že rádiové zariadenie typu H4074 je v súlade so smernicou 2014/53/EÚ. Úplné EÚ vyhlásenie o zhode je k dispozícii na tejto internetovej adrese: <http://www.emos.eu/download>.

**PL |** EMOS spol. s r.o. niniejszym oświadcza, że typ urządzenia radiowego H4074 jest zgodny z dyrektywą 2014/53/UE. Pełny tekst deklaracji zgodności UE jest dostępny pod następującym adresem internetowym: <http://www.emos.eu/download>

 Zgodnie z przepisami Ustawy o ZSEiE zabronione jest umieszczanie łącznie z innymi odpadami zużytego sprzętu oznakowanego symbolem przekreślonego kosza. Użytkownik, chcąc pozbyć się sprzętu elektronicznego i elektrycznego, jest zobowiązany do oddania go do punktu zbierania zużytego sprzętu. W sprzęcie nie znajdują się składniki niebezpieczne, które mają szczególnie negatywny wpływ na środowisko i zdrowie ludzi. Obecność w sprzęcie niebezpiecznych substancji, mieszanin oraz części składowych ma potencjalny (szkodliwy) wpływ dla środowiska i zdrowie ludzi.

**HU |** EMOS spol. s r.o. igazolja, hogy a H4074 típusú rádióberendezés megfelel a 2014/53/EU irányelvnek. Az EU-megfelelőségi nyilatkozat teljes szövege elérhető a következő internetes címen: <http://www.emos.eu/download>.

**SI |** EMOS spol. s r.o. potrjuje, da je tip radijske opreme H4074 skladen z Direktivo 2014/53/EU. Celotno besedilo izjave EU o skladnosti je na voljo na naslednjem spletnem naslovu: <http://www.emos.eu/download>

**RS|HR|BA|ME** | EMOS spol. s r.o. ovime izjavljuje da je radijska oprema tipa H4074 u skladu s Direktivom 2014/53/EU. Cjeloviti tekst EU izjave o sukladnosti dostupan je na sljedećoj internetskoj adresi: <http://www.emos.eu/download>.

**DE** | Hiermit erklärt EMOS spol. s r.o., dass der Funkanlagentyp H4074 der Richtlinie 2014/53/EU entspricht. Der vollständige Text der EU-Konformitätserklärung ist unter der folgenden Internetadresse verfügbar: <http://www.emos.eu/download>.

**UA** | Цим підприємство EMOS spol. s r.o. проголошує, що тип радіобладнання H4074 відповідає Директивам 2014/53/EU. Повний текст ЄС проголошення про відповідність можна знайти на цьому сайті <http://www.emos.eu/download>.

**RO|MD** | Prin prezenta, EMOS spol. s r.o. declară că tipul de echipamente radio H4074 este în conformitate cu Directiva 2014/53/UE. Textul integral al declarației UE de conformitate este disponibil la următoarea adresă internet: <http://www.emos.eu/download>.

**LT** | Aš, EMOS spol. s r.o. patvirtinu, kad radijo įrenginių tipas H4074 atitinka Direktyvą 2014/53/ES. Visas ES atitikties deklaracijos tekstas prieinamas šiuo interneto adresu: <http://www.emos.eu/download>.

**LV** | Ar šo EMOS spol. s r.o. deklarē, ka radioiekārta H4074 atbilst Direktīvai 2014/53/ES. Pilns ES atbilstības deklarācijas teksts ir pieejams šādā interneta vietnē: <http://www.emos.eu/download>.

**EE** | Käesolevaga deklareerib EMOS spol. s r.o. et käesolev raadioseadme tüüp H4074 vastab direktiivi 2014/53/EL nõuetele. Eli vastavusdeklaratsiooni täielik tekst on kättesaadav järgmisel internetiaadressil: <http://www.emos.eu/download>.

**BG** | С настоящото EMOS spol. s r.o. декларира, че този тип радиосъоръжение H4074 е в съответствие с Директива 2014/53/ЕС. Цялостният текст на ЕС декларацията за съответствие може да се намери на следния интернет адрес: <http://www.emos.eu/download>.

**FR|BE** | Le soussigné, EMOS spol. s r.o., déclare que l'équipement radioélectrique du type H4074 est conforme à la directive 2014/53/UE. Le texte complet de la déclaration UE de conformité est disponible à l'adresse internet suivante: <http://www.emos.eu/download>.

**IT** | Il fabbricante, EMOS spol. s r.o. dichiara che il tipo di apparecchiatura radio H4074 è conforme alla direttiva 2014/53/UE. Il testo completo della dichiarazione di conformità UE è disponibile al seguente indirizzo Internet: <http://www.emos.eu/download>.

**NL** | Hierbij verklaar ik, EMOS spol. s r.o., dat het type radioapparatuur H4074 conform is met Richtlijn 2014/53/EU. De volledige tekst van de EU-conformiteitsverklaring kan worden geraadpleegd op het volgende internetadres: <http://www.emos.eu/download>.

**ES** | Por la presente, EMOS spol. s r.o. declara que el tipo de equipo radioeléctrico H4074 es conforme con la Directiva 2014/53/UE. El texto completo de la declaración UE de conformidad está disponible en la dirección Internet siguiente: <http://www.emos.eu/download>.

**PT** | O(a) abaixo assinado(a) EMOS spol. s r.o. declara que o presente tipo de equipamento de rádio H4074 está em conformidade com a Diretiva 2014/53/UE. O texto integral da declaração de conformidade está disponível no seguinte endereço de Internet: <http://www.emos.eu/download>.

**GR|CY** | Με την παρούσα ο/η EMOS spol. s r.o. δηλώνει ότι ο ραδιοεξοπλισμός H4074 πληροί την οδηγία 2014/53/ΕΕ. Το πλήρες κείμενο της δήλωσης συμμόρφωσης ΕΕ διατίθεται στην ακόλουθη ιστοσελίδα στο διαδίκτυο: <http://www.emos.eu/download>.

**SE** | Härmed försäkrar EMOS spol. s r.o. att denna typ av radioutrustning H4074 överensstämmer med direktiv 2014/53/EU. Den fullständiga texten till EU-försäkran om överensstämmelse finns på följande webbadress: <http://www.emos.eu/download>.

**FI** | EMOS spol. s r.o. vakuuttaa, että radiolaitetyypin H4074 on direktiivin 2014/53/EU mukainen. EU-vatimustenmukaisuusvakuutuksen täysimittainen teksti on saatavilla seuraavassa internetosoitteessa: <http://www.emos.eu/download>.

**DK** | Hermed erklærer EMOS spol. s r.o., at radioudstyrstypen H4074 er i overensstemmelse med direktiv 2014/53/EU. EU-overensstemmelseserklæringens fulde tekst kan findes på følgende internetadresse: <http://www.emos.eu/download>.