

# H4074



## DE | GoSmart IP-Kamera für den Außenbereich IP-1300 LANTERN 4 MPx

---



### Inhalt

Anweisungen und Hinweise .....	2
Lieferumfang .....	3
Technische Spezifikation .....	3
Gerätebeschreibung .....	4
Installation und Montage .....	5
Kopplung mit der App .....	7
Problemlösung FAQ .....	15

## Anweisungen und Hinweise



Lesen Sie vor dem Einsatz des Geräts die Gebrauchsanleitung.



Beachten Sie die in dieser Anleitung aufgeführten Sicherheitsanweisungen.



Entsorgen Sie Elektrogeräte nicht als unsortierten Hausmüll, sondern geben Sie sie an Sammelstellen für Wertstoffe ab. Für aktuelle Informationen zu Sammelstellen wenden Sie sich an die örtlichen Behörden. Falls das Elektrogerät auf einer Mülldeponie gelagert wird, können gefährliche Stoffe in das Grundwasser und somit in die Lebensmittelkette gelangen und dadurch Ihrer Gesundheit schaden.

Verwenden Sie zur Reinigung der Außenflächen des Geräts weder Wasser noch Chemikalien. Verwenden Sie stets ein trockenes Tuch, um mechanischen Beschädigungen und Stromschlägen vorzubeugen.

Schließen Sie das Versorgungskabel nicht mit nassen oder feuchten Händen an die Steckdose an, es besteht die Gefahr eines Stromschlags.

Zerlegen, reparieren oder modifizieren Sie das Gerät nicht selbst. Andernfalls kann es zu Bränden, Stromschlägen oder einer dauerhaften Beschädigung kommen.



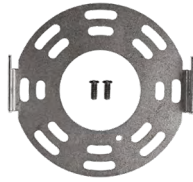

## Lieferumfang

Kamera  
Kamerahalterung  
Installationsmaterial  
Kurzanzleitung

## Technische Spezifikation

Stromversorgung: AC 110-220 V/50-60Hz  
Maximale Lichtleistung: 100 W  
Gewinde für das Leuchtmittel: E27  
Maße: 130 × 195 × 290 mm  
Gewicht: 2,5 kg  
Auflösung: 2 560 × 1 440  
Sensor: MIS4001  
Sprachkommunikation: Gegensprechbetrieb  
(Full-Duplex)  
Maximale Reichweite der Bewegungserkennung:  
10 m  
Erfassungswinkel der Bewegungserkennung:  
110°  
Maximale Nachtsichtausleuchtung: 10 m  
Spanne der motorischen Drehung der Kamera:  
220°  
Manuell einstellbarer Bereich der Neigung  
der Kamera: 35°  
Speicher: SD-Karte (max. 256 GB, FAT32),  
Cloud-Speicher  
Schutzart: IP44  
Arbeitstemperatur: -20 °C – 60°C  
APP: EMOS GoSmart for Android and iOS  
Anschluss: 2,4 GHz WLAN (IEEE802.11b/g/n),  
5 GHz WLAN (IEEE802.11b/g/n/ax)  
Max. Strahlungsleistung (EIRP) 2,4 GHz:  
15,31 dBm  
Max. Strahlungsleistung (EIRP) 5 GHz: 12,9 dBm  
Max. Strahlungsleistung (EIRP) BLE: -1,27 dBm



## Gerätebeschreibung

- 1 – Mikrophon
- 2 – Objektiv
- 3 – LED Zusatzbeleuchtung
- 4 – Reset-Taste – Durch Drücken der RESET-Taste für 5 Sekunden setzen Sie das Gerät auf die Werkseinstellungen zurück.
- 5 – Steckplatz für SD-Karte



# Installation und Montage

## Wahl des Standorts und Installation

Wählen Sie zunächst sorgfältig den Standort aus, an dem die Kamera mit Beleuchtung installiert werden soll. Bitte stellen Sie sicher, dass Sie an diesem Ort ein ausreichend starkes WLAN-Signal zur Verfügung haben. Für eine hochwertige Bild- und Tonübertragung benötigen die Kameras eine WLAN-Signalstärke von mindestens 60%. Andernfalls kann es zu Verzögerungen bei Benachrichtigungen und zu Bild- und Tonausfällen (Freeze-Frame) kommen. Vergewissern Sie sich vor der eigentlichen Installation, dass die Adern des Kabels, mit dem die Kamera an die Beleuchtung angeschlossen wird, nicht unter Spannung stehen. Wir empfehlen, den entsprechenden Stromkreis direkt am Schutzschalter auszuschalten. Diese Tätigkeit sollte stets von einer sachkundigen Person ausgeführt werden.

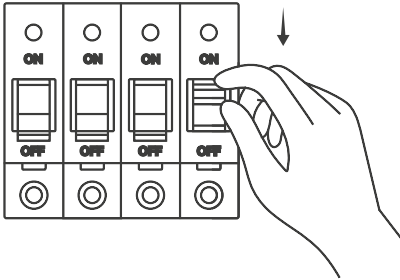

Wir empfehlen, in der Wand unterhalb der Kamera mit Beleuchtung eine Installationsdose anzubringen. Die Handhabung und der Anschluss der Kabel werden dadurch wesentlich vereinfacht. Schrauben Sie die runde Halterung aus Metall mit dem mitgelieferten Installationsmaterial an der Wand fest. Wenn Sie eine Kamera mit Beleuchtung an einer mit Polystyrol wärmedämmten Fassade anbringen, empfehlen wir Ihnen, im Hinblick auf das Gesamtgewicht der Kamera mit Beleuchtung zur Befestigung dieser Halterung chemische Anker zu verwenden. Führen Sie das Zuleitungskabel anschließend durch die mittlere Öffnung der Halterung. Die Kamera ist mit drei Leitungen ausgestattet. Schließen Sie zuerst den grün-gelben Schutzleiter an. Vergessen Sie nicht den Potentialausgleich (Erdung). Schließen Sie anschließend den blauen Nullleiter an. Schließen Sie zuletzt den braunen Phasenleiter an.

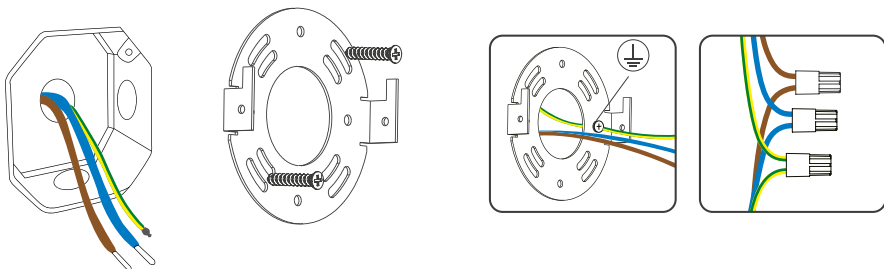

Nachdem Sie alle Leiter angeschlossen haben, setzen Sie die Kamera mit Leuchte auf die Halterung und arretieren Sie sie durch Druck nach unten. Sichern Sie die Kamera mit Leuchte anschließend mit den zwei Schrauben von der Seite.

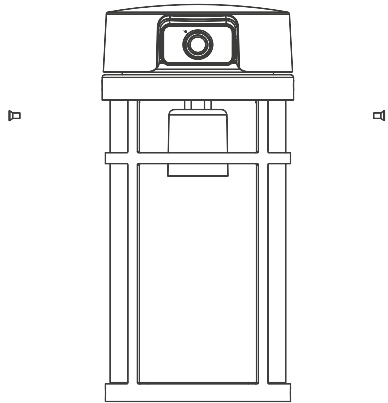
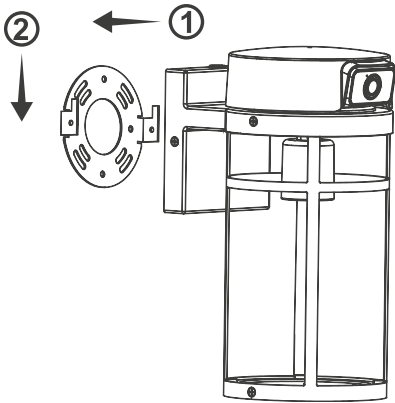

Jetzt können Sie den Leuchtkörper in die Leuchte einschrauben. Überschreiten Sie nicht die maximal zulässige Leistung des Leuchtkörpers, diese beträgt 100 Watt. Die Kamera mit Leuchte verfügt über ein E27-Gewinde.

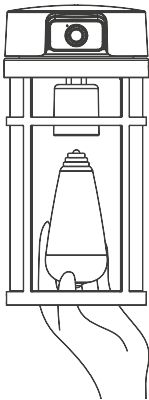

### Inbetriebnahme der Kamera mit Leuchte

Schließen Sie nun die Kamera mit Leuchte an die Stromversorgung an. Schalten Sie den Schutzschalter ein und warten Sie einen Moment, bis sich die Kamera in die Ausgangsposition bewegt hat und für die Kopplung mit der EMOS GoSmart-App bereit ist. Entfernen Sie anschließend die Schutzfolie vom Objektiv der Kamera.

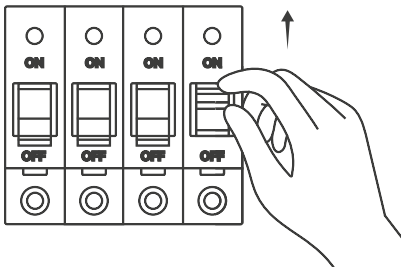

## Kopplung mit der App

### Installation der App EMOS GoSmart

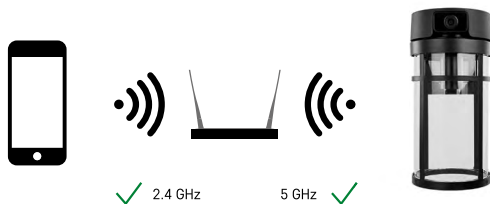

Das Gerät IP-1300 LANTERN ist ein Dual-Band Gerät und kann über sowohl ein 2,4 GHz- als auch ein 5 GHz-Netzwerk mit einem WLAN-Router kommunizieren.



Die App steht für Android und iOS zur Verfügung und ist über Google Play und den App Store verfügbar. Zum Download der App scannen Sie bitte den entsprechenden QR-Code.

## Mobile App EMOS GoSmart

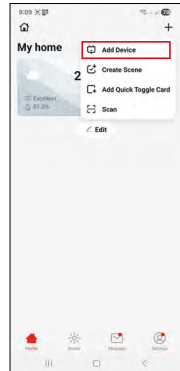
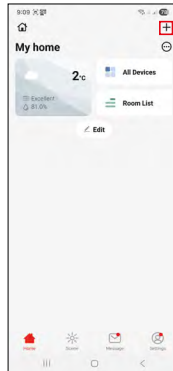
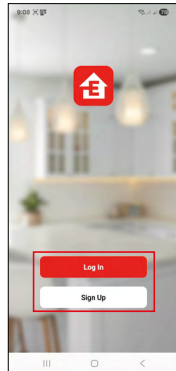
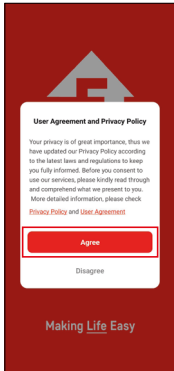

Öffnen Sie die App EMOS GoSmart und bestätigen Sie die Datenschutzbestimmungen und klicken Sie auf "Ich stimme zu".

Wählen Sie die Option „Registrierung“, geben Sie eine gültige E-Mail-Adresse ein und legen Sie ein Passwort fest. Falls Sie bereits über einen Account verfügen, wählen Sie die Option „Anmelden“.

Klicken Sie oben rechts auf „+“ und wählen Sie die Option „Gerät hinzufügen“.

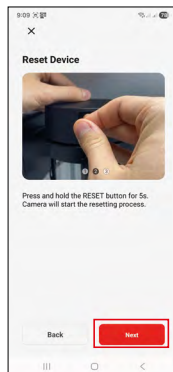
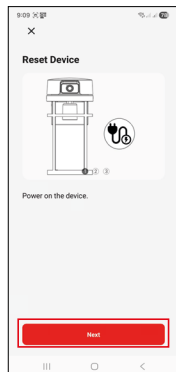

Wählen Sie nun aus der GoSmart-Liste die Kamera IP-1300 LANTERN aus.

Befolgen Sie dabei genau die Anweisungen in der App. Drücken Sie die Taste „RESET“ und halten Sie diese 5 Sekunden lang gedrückt. Um zum nächsten Schritt zu gelangen, verwenden Sie stets die Schaltfläche „Weiter“.

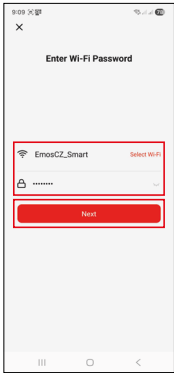

Geben Sie bitte die Daten Ihres WLAN-Heimnetzwerks ein. Sie müssen Namen und Passwort eingeben. Achten Sie auf Groß- und Kleinschreibung. Klicken Sie anschließend auf die Schaltfläche „Weiter“.  
Auf dem Display Ihres mobilen Geräts wird ein QR Code angezeigt.  
Halten Sie den QR Code vor das Objektiv der Kameraeinheit. Achten Sie auf Lichtreflexe und die Sonne.  
Bestätigen Sie, dass Sie das Tonsignal für die erfolgreiche Kopplung gehört haben.  
Der Gerätesuchlauf erfolgt automatisch. Sobald das Gerät gefunden wurde, bestätigen Sie dessen Hinzufügen zur EMOS GoSmart-App und klicken dann auf die Schaltfläche „Fertig“.

## Icons und Kontrollleuchten

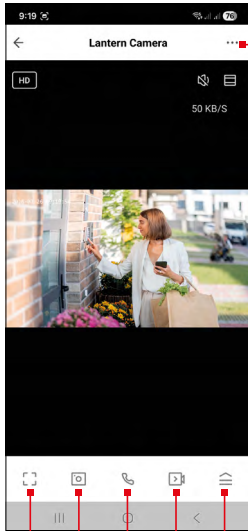

### Beschreibung der LED-Dioden in der App

- 1 – Aufrufen der erweiterten Einstellungen
- 2 – Vollbildmodus
- 3 – Erstellen eines Fotos aus der Vorschau
- 4 – startet die Sprachkommunikation
- 5 – startet die Videoaufzeichnung
- 6 – Aufrufen des Kameramenüs mit Beleuchtung

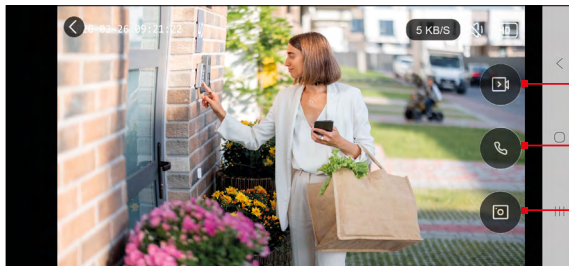





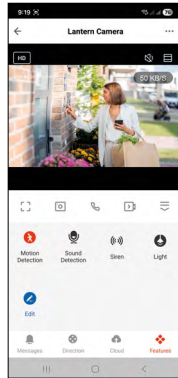
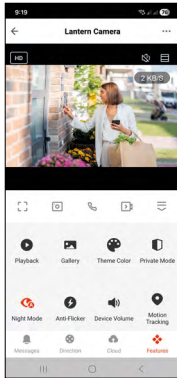

### Vollbildmodus

- 1 – startet die Videoaufzeichnung
- 2 – startet die Sprachkommunikation
- 3 – Erstellen eines Fotos aus der Vorschau



...	Erweiterte Einstellungen (im folgenden Kapitel näher beschrieben)
HD	Umschalten der Videoqualität (HD / SD)
📶 98%   48 KB/S	Signalqualität und -geschwindigkeit
🔇	Stummschaltung
☰	Zoomen
🖼️	Vollbildmodus
📷	Aufnahmen von Fotos mit Hilfe der App und Speichern im mobilen Album
🗣️	Sprechen
📺	Aufnahmen von Videos mit Hilfe der App und Speichern im mobilen Album
☰	Menü ausrollen
▶️	Abspielen eines auf der SD-Karte gespeicherten Videos
🎭	Ansehen von mit der App aufgenommenen Videos und Fotografien
🎨	Hell-/Dunkelmodus
🏠	Private Modus – Die Kamera stellt die Aufzeichnung ein
🌙	Einstellung des Nachtmodus. Wir empfehlen die Einstellung auf AUTO.
📍	Bewegungsverfolgung – die Kamera folgt automatisch einem sich bewegenden Objekt
🚶	Bewegungserkennung - die Kamera macht Sie darauf aufmerksam, wenn sie eine Bewegung erkennt
🔧	Anpassung der Icons + Möglichkeit des Hinzufügens der Steuerung eines anderen Geräts
★	Einstellung der Positionen (näher beschrieben im nachfolgenden Kapitel)

	Manuelle Bewegung der Kamera
	Verwaltung und Zukauf von Cloud-Speicherplatz
	Anzeige der Meldungen (Bewegungserkennung...)
	Unterdrückung des Flackerns unterhalb der Erkennungsgrenze
	Einstellen der Lautstärke
	Geräuscherkennung - die Kamera macht Sie darauf aufmerksam, wenn sie ein lauterer Geräusch erkennt (Weinen, Sturz...)
	Das Licht der Kamera leuchtet auf

## Beschreibung der Erweiterungseinstellungen

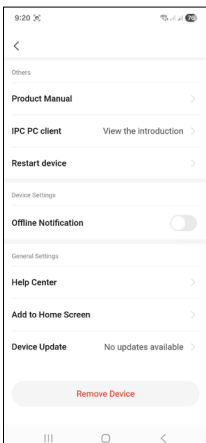
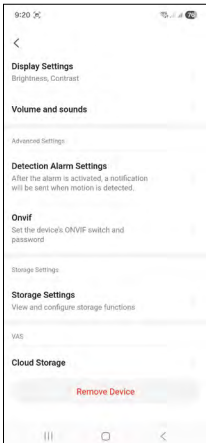
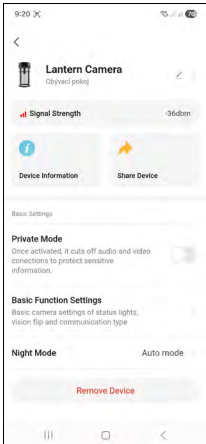

- **Signal Strength** – Aktuelle Signalstärke in dBm (Ausgezeichnet  $\geq -50$  dBm, Gut  $-50$  bis  $-70$  dBm, Ausreichend  $-70$  bis  $-80$  dBm, Schlecht  $< -80$  dBm)
- **Device information** – Allgemeine Informationen zum Gerät und seinem Eigentümer
- **Share Device** – Freigabe der Geräteverwaltung für einen anderen Benutzer
- **Private Mode** – Einstellungen für den privaten Modus
- **Basic Function Settings** – Möglichkeit des Ein-/Ausschaltens grundlegender Gerätefunktionen wie die automatische Drehung des Bildschirms oder Wasserzeichen mit Anzeige von Uhrzeit und Datum. Eine wichtige Einstellung ist auch die Möglichkeit der Wahl zwischen Einweg- und Zweiweg-Kommunikation.
- **Night mode** – Einstellungen für den Nachtmodus.
- **Display Settings** – Einstellungen von Helligkeit und Kontrast
- **Volume and Sounds** – Einstellung der Lautstärke
- **Detection Alarm Settings** – Alarmeinstellungen.
  - **Activity Area** – Einstellen der Zone, in der die Kamera Bewegungen erfasst. Wenn Ihre Kamera beispielsweise eine Straße erfasst, möchten Sie nicht, dass die Kamera Sie auf jedes vorbeifahrende Auto aufmerksam macht, hier ermöglicht Ihnen diese Funktion die Auswahl des Bereichs, der vom Bewegungssensor erfasst werden soll.
  - **Human Body Filtering** – Erkennung menschlicher Körperkonturen. Nach Aktivierung dieser Funktion sollte das Gerät Sie nicht bei jeder Bewegung benachrichtigen, sondern nur dann, wenn es einen menschlichen Körper erkennt.
  - **Motion Tracking** – Verfolgung eines sich bewegenden Objekts. Nach Aktivierung dieser Funktion wird die Kamera sich bewegende Objekte verfolgen und die gesamte Bewegung auf einer SD-Karte aufzeichnen.
  - **Sound detection** – Geräuscherkennung. Nach Aktivierung dieser Funktion erhalten Sie jedes Mal eine Benachrichtigung, wenn die Kamera ein Geräusch registriert.
- **Onvif** – Grundlegende Einstellungen der Funktion Onvif für den Anschluss der Kamera an externe Rekorder, wie z. B. NVR-Systeme.
- **Storage Settings** – Speichereinstellungen
- **Cloud Storage** – Möglichkeit des Erwerbs eines klassischen Cloud-Speichers oder dessen verbesserter Version mit KI
- **Product Manual** – Anzeigen der Anleitung zum Gerät im PDF Format
- **IPC PC Client** – Anzeige von Informationen zum Webbrowser für Kameras
- **Restart Device** – Neustart des Geräts
- **Help Center** – Anzeige der am häufigsten gestellten Fragen und ihrer Lösungen sowie die Möglichkeit, Fragen/Anregungen/Feedback direkt an uns zu senden
- **Add to Home Screen** – Hinzufügen eines Icons zum Startbildschirm Ihres Handys. Dank diesem Schritt müssen Sie Ihr Gerät nicht immer über die App öffnen, sondern es genügt, direkt auf das hinzugefügte Icon zu klicken und Sie werden direkt zur Anzeige des Menüs für den Brunnen weitergeleitet
- **Remove Device** – Entfernen und Entkoppeln des Geräts. Ein wichtiger Schritt, wenn Sie den Eigentümer des Geräts ändern möchten. Nach dem Hinzufügen eines Geräts zur App ist das Gerät gekoppelt und kann nicht zu einem anderen Account hinzugefügt werden.

## Aufzeichnung auf SD-Karte

Eine der Grundfunktionen des Heimsicherheitssystems ist die Funktion der Aufzeichnung auf SD-Karte.

Die Kamera unterstützt SD-Karten mit einer maximalen Kapazität von 256 GB im Format FAT32. Sobald die SD-Karte voll belegt ist, werden die Aufzeichnungen automatisch überschrieben.

### Anleitung zum Einschalten der Funktion der SD-Karte:

1. Stecken Sie die Micro SD Karte in den entsprechenden Steckplatz.
2. Öffnen Sie die erweiterten Einstellungen Ihres Geräts und wählen Sie „Speichereinstellungen“.
3. Die SD-Karte formatieren. HINWEIS: beim Formatieren der SD-Karte die App nicht ausschalten und den Prozess nicht unterbrechen.
4. Schalten Sie den PIR-Sensor ein und stellen Sie die gewünschte Empfindlichkeit ein. In den Einstellungen besteht die Möglichkeit, die Erkennung des menschlichen Körpers ein-/auszuschalten, um Alarme zu verhindern, wenn die Kamera beispielsweise die Bewegung eines Tieres oder eines Baumes erkennt. Mit der „Activity Area“ können Sie auch einen Bereich markieren, in dem in dem die Kamera Bewegungen erfassen soll. (Sie möchten z.B. nicht, dass die Kamera Sie auf jedes vorbeifahrende Auto auf der Straße aufmerksam macht, welches sie erfasst).
5. Sobald die Kamera eine Bewegung detektiert, wird dies einige Sekunden lang aufgezeichnet und diese Aufnahme finden Sie unter dem Symbol: 





## Problemlösung FAQ

### Es gelingt mir nicht, die Geräte zu koppeln. Was ist zu tun?

- Vergewissern Sie sich, dass Sie ein ausreichend starkes Signal haben
- Gewähren Sie der App alle Berechtigungen in den Einstellungen
- Stellen Sie sicher, dass Sie die aktuelle Version des mobilen Betriebssystems und die neueste Version der App verwenden

### Man kann mich draußen hören, aber ich kann den Ton von draußen nicht hören / Ich kann den Ton von draußen hören, aber man kann mich nicht hören.

- Überprüfen Sie, ob Sie der App alle Berechtigungen erteilt haben, insbesondere den Zugriff auf das Mikrofon.
- Das Problem kann auch bei der Einweg-Kommunikation liegen. Wenn unten dieses Symbol angezeigt wird:  dann bedeutet dies, dass das Gerät auf Einwegkommunikation eingestellt ist.
- Um das zu beheben, wechseln Sie zum Menü „Basic Function Settings“ und stellen Sie die Position „Talk mode“ auf „Two-way talk“ um. Dieses Menü finden Sie in den erweiterten Einstellungen (siehe Kapitel „Beschreibung der erweiterten Einstellungen“).
- Das korrekte Symbol für die Zwei-Wege-Kommunikation sieht so aus: 

### Ich erhalte keine Benachrichtigungen, warum?

- Gewähren Sie der App alle Berechtigungen in den Einstellungen
- Aktivieren Sie die Benachrichtigungen in den Einstellungen der App (Settings -> App notifications)

### Welche SD-Karte kann ich verwenden?

- Eine SD-Karte mit einer maximalen Speicherkapazität von 256 GB und einer Geschwindigkeitsklasse von mindestens CLASS 10 im Format FAT32.

### Wenn der Speicher der SD-Karte voll ist, werden die ältesten Aufzeichnungen automatisch überschrieben, oder muss der Benutzer diese manuell löschen?

- Ja, die Aufzeichnungen werden automatisch überschrieben.

### Wer darf das Gerät verwenden?

- Das Gerät muss stets einen Admin (Eigentümer) haben
- Der Administrator kann das Gerät für die anderen Haushaltsmitglieder freigeben und ihnen Rechte zuweisen





**GB | Safety information** - Do not disassemble, modify, or repair the product or batteries (if the product contains batteries). - Contact a qualified technician if needed - Disconnect from power before cleaning. Clean only with a dry cloth. - Only use the original power cord and supply voltage listed on the label. - Never immerse the product or batteries (if the product contains batteries) in liquid. - Improper installation and/or use may cause electric shock or fire. Use only as intended.

**CZ | Bezpečnostní pokyny** - Výrobek ani baterie (pokud výrobek baterie obsahuje) nerozebírejte, neupravujte ani neopravujte. V případě potřeby se obraťte na kvalifikovaného technika. - Před čištěním odpojte přístroj od napájení. Čistěte pouze suchým hadříkem. - Používejte pouze originální napájecí kabel a napájecí napětí uvedené na štítku. - Nikdy neponořujte výrobek ani baterie (pokud výrobek baterie obsahuje) do kapaliny. - Nesprávná instalace nebo použití může způsobit úraz elektrickým proudem nebo požár. Používejte pouze v souladu s určením.

**SK | Bezpečnostné pokyny** - Výrobok ani batérie (ak výrobok obsahuje batérie) nerozoberajte, neupravujte ani neopravujte. V prípade potreby sa obráťte na kvalifikovaného technika. - Pred čistením odpojte prístroj od napájania. Čistite iba suchou handričkou. - Používajte iba originálny napájací kábel a napájacie napätie uvedené na štítku. - Nikdy neponořujte výrobok ani batérie (ak výrobok batérie obsahuje) do tekutiny. - Nesprávna inštalácia alebo použitie môže spôsobiť úraz elektrickým prúdom alebo požiar. Používajte len v súlade s určením.

**PL | Instrukcje bezpieczeństwa** - Nie rozbieraj, nie modyfikuj ani nie naprawiaj produktu ani baterii (jeśli produkt zawiera baterie). W razie potrzeby skontaktuj się z wykwalifikowanym technikiem. - Przed czyszczeniem odłącz urządzenie od zasilania. Czyść wyłącznie suchą szmatką. - Używaj wyłącznie oryginalnego kabla zasilającego i napięcia zasilania podanego na etykiecie. - Nigdy nie zanurzaj produktu ani baterii (jeśli produkt zawiera baterie) w płynach. - Nieprawidłowa instalacja lub użytkowanie może spowodować porażenie prądem elektrycznym lub pożar. Używaj wyłącznie zgodnie z przeznaczeniem.

**HU | Biztonsági utasítások** - Ne szerezle szét, ne módosítsa és ne javítsa a terméket vagy az akkumulátort (ha a termék akkumulátort tartalmaz). Szükség esetén forduljon szakképzett szakemberhez. - A tisztítás előtt válassza le a készüléket az áramellátásról. Csak száraz ruhával tisztítsa. - Csak az eredeti tápkábelt és a címkén feltüntetett tápfeszültséget használja. - Soha ne merítse a terméket vagy az akkumulátorokat (ha a termék akkumulátorokat tartalmaz) folyadékba. - A helytelen telepítés vagy használat áramütést vagy tüzet okozhat. Kizárólag rendeltetésszerűen használja.

**SI | Varnostna navodila** - Izdelka in baterij (če izdelek vsebuje baterije) ne razstavljajte, ne spreminjajte in ne popravljajte. Po potrebi se obrnite na usposobljenega serviserja. - Pred čiščenjem odklopite napravo iz omrežja. Čistite samo s suho krpo. - Uporabljajte samo originalni napajalni kabel in napetost, navedeno na etiketi. - Izdelka ali baterij (če izdelek vsebuje baterije) nikoli ne potaplajte v tekočino. - Nepravilna namestitve ali uporaba lahko povzroči električni udar ali požar. Uporabljajte samo v skladu z namenom.

**RS|HR|BA|ME | Sigurnosne upute** - Ne rastavljajte, ne modificirajte niti popravljajte proizvod ili baterije (ako proizvod sadrži baterije). Ako je potrebno, obratite se kvalificiranom tehničaru. - Prije čišćenja isključite uređaj iz napajanja. Čistite samo suhom krpom. - Koristite samo originalni kabel za napajanje i napon napajanja navedeno na naljepnici. - Nikada ne uranjajte proizvod ili baterije (ako proizvod sadrži baterije) u tekućinu. - Nepravilna instalacija ili uporaba mogu uzrokovati strujni udar ili požar. Koristite samo prema namjeni.

**DE | Sicherheitshinweise** - Das Produkt und die Batterien (falls im Produkt enthalten) dürfen nicht zerlegt, verändert oder repariert werden. Wenden Sie sich bei Bedarf an einen qualifizierten Techniker. - Trennen Sie das Gerät vor der Reinigung von der Stromversorgung. Reinigen Sie das Gerät nur mit einem trockenen Tuch. - Verwenden Sie nur das Original-Netzkaabel und die auf dem Typenschild angegebene Netzspannung. - Tauchen Sie das Produkt oder die Batterien (falls im Produkt enthalten) niemals in Flüssigkeiten. - Eine unsachgemäße Installation oder Verwendung kann zu Stromschlägen oder Bränden führen. Verwenden Sie das Produkt nur bestimmungsgemäß.

**UA | Інструкції з техніки безпеки** - Не розбирайте, не модифікуйте та не ремонтуйте виріб або батареї (якщо виріб містить батареї). У разі необхідності зверніться до кваліфікованого технічного спеціаліста. - Перед чистенням від'єднайте прилад від джерела живлення. Чистіть тільки сухою ганчіркою. - Використовуйте тільки оригінальний кабель живлення та напругу живлення, зазначену на етикетці. - Ніколи не занурюйте виріб або батареї (якщо виріб містить батареї) у рідину. - Неправильна установка або використання може призвести до ураження електричним струмом або пожежі. Використовуйте тільки за призначенням.

**RO|MD | Instrucțiuni de siguranță** - Nu dezasmblați, modificați sau reparați produsul sau bateriile (dacă produsul conține baterii). Dacă este necesar, adresați-vă unui tehnician calificat. - Înainte de curățare,

deconectați aparatul de la sursa de alimentare. Curățați numai cu o cârpă uscată. - Utilizați numai cablul de alimentare original și tensiunea de alimentare indicată pe etichetă. - Nu scufundați niciodată produsul sau bateriile (dacă produsul conține baterii) în lichide. - Instalarea sau utilizarea incorectă poate provoca electrocutare sau incendiu. Utilizați numai în conformitate cu destinația prevăzută.

**LT | Saugos instrukcijos** - Negalima išardyti, modifikuoti ar remontuoti produkto ar baterijų (jei produktas turi baterijas). Jei reikia, kreipkitės į kvalifikuotą techniką. - Prieš valydami, atjunkite prietaisą nuo maitinimo. Valykite tik sausa šluoste. - Naudokite tik originalų maitinimo laidą ir maitinimo įtampą, nurodytą etiketėje. - Niekada nenaudokite produkto ar baterijų (jei produktas turi baterijas) skysčiuose. - Netinkamas montavimas ar naudojimas gali sukelti elektros smūgį ar gaisrą. Naudokite tik pagal paskirtį.

**LV | Drošības instrukcijas** - Nekādā gadījumā neizjauciet, nepārveidojiet vai nelabojiet izstrādājumu vai baterijas (ja izstrādājumā ir baterijas). Ja nepieciešams, sazinieties ar kvalificētu tehniķi. - Pirms tīrīšanas atvienojiet ierīci no strāvas padeves. Tīriet tikai ar sausu drānu. - Izmantojiet tikai oriģinālo strāvas vadu un uz etiķetes norādīto strāvas spriegumu. - Nekad nemērcējiet produktu vai baterijas (ja produktā ir baterijas) šķidrumā. - Nepareiza uzstādīšana vai lietošana var izraisīt elektriskās strāvas triecienu vai ugunsgrēku. Lietojiet tikai atbilstoši paredzētajam mērķim.

**EE | Ohutusjuhised** - Ärge toodet ega patareisid (kui toode sisaldab patareisid) lahti võtke, muutke ega parandage. Vajaduse korral pöörduge kvalifitseeritud tehniku poole. - Enne puhastamist ühendage seade vooluvõrgust lahti. Puhastage ainult kuiva lapiga. - Kasutage ainult originaalvoolikaablit ja toitepinget, mis on märgitud sildil. - Ärge kunagi kaste toodet ega patareisid (kui toode sisaldab patareisid) vedelikku. - Ebaõige paigaldamine või kasutamine võib põhjustada elektrilöögi või tulekahju. Kasutage ainult ettenähtud otstarbel.

**BG | Инструкции за безопасност** - Не разглобявайте, не променяйте и не ремонтирайте продукта или батериите (ако продуктът съдържа батерии). При необходимост се обърнете към квалифициран техник. - Преди почистване изключете уреда от захранването. Почиствайте само с суха кърпа. - Използвайте само оригиналния захранващ кабел и захранващото напрежение, посочено на етикета. - Никога не потапяйте продукта или батериите (ако продуктът съдържа батерии) в течност. - Неправилната инсталация или употреба може да доведе до токов удар или пожар. Използвайте само по предназначение.

**FR|BE | Consignes de sécurité** - Ne démontez pas, ne modifiez pas et ne réparez pas le produit ou les piles (si le produit en contient). Si nécessaire, contactez un technicien qualifié. - Débranchez l'appareil avant de le nettoyer. Nettoyez-le uniquement avec un chiffon sec. - Utilisez uniquement le câble d'alimentation d'origine et la tension d'alimentation indiquée sur l'étiquette. - Ne plongez jamais le produit ou les piles (si le produit en contient) dans un liquide. - Une installation ou une utilisation incorrecte peut entraîner un choc électrique ou un incendie. Utilisez uniquement conformément à l'usage prévu.

**IT | Istruzioni di sicurezza** - Non smontare, modificare o riparare il prodotto o le batterie (se presenti). Se necessario, rivolgersi a un tecnico qualificato. - Prima di pulire l'apparecchio, scollegarlo dall'alimentazione. Pulire solo con un panno asciutto. - Utilizzare solo il cavo di alimentazione originale e la tensione di alimentazione indicata sull'etichetta. - Non immergere mai il prodotto o le batterie (se presenti) in liquidi. - Un'installazione o un utilizzo non corretti possono causare scosse elettriche o incendi. Utilizzare solo per l'uso previsto.

**NL | Veiligheidsinstructies** - Het product en de batterijen (indien aanwezig) mogen niet worden gedemonsteerd, aangepast of gerepareerd. Neem indien nodig contact op met een gekwalificeerde technicus. - Koppel het apparaat los van de stroomvoorziening voordat u het reinigt. Reinig het apparaat alleen met een droge doek. - Gebruik alleen de originele voedingskabel en de op het typeplaatje aangegeven voedingsspanning. - Dompel het product of de batterijen (indien aanwezig) nooit onder in vloeistof. - Onjuiste installatie of gebruik kan elektrische schokken of brand veroorzaken.

Gebruik het product uitsluitend voor het beoogde doel.

**ES | Instrucciones de seguridad** - No desmonte, modifique ni repare el producto ni las pilas (si el producto contiene pilas). En caso necesario, póngase en contacto con un técnico cualificado. - Desconecte el aparato de la fuente de alimentación antes de limpiarlo. Límpielo únicamente con un paño seco. - Utilice únicamente el cable de alimentación original y la tensión de alimentación indicada en la etiqueta. - Nunca sumerja el producto ni las pilas (si el producto las contiene) en líquidos. - Una instalación o un uso incorrectos pueden provocar descargas eléctricas o incendios. Utilícelo únicamente para los fines previstos.

**PT | Instruções de segurança** - Não desmonte, modifique ou repare o produto nem as baterias (se o produto contiver baterias). Se necessário, contacte um técnico qualificado. - Desligue o aparelho da alimentação antes

de o limpar. Limpe apenas com um pano seco. - Utilize apenas o cabo de alimentação original e a tensão de alimentação indicada na etiqueta. - Nunca mergulhe o produto ou as baterias (se o produto contiver baterias) em líquidos. - A instalação ou utilização incorreta pode causar choque elétrico ou incêndio. Utilize apenas de acordo com a finalidade prevista.

**GR | CY | Οδηγίες ασφαλείας** - Μην αποσυναρμολογείτε, τροποποιείτε ή επισκευάζετε το προϊόν ή τις μπαταρίες (εάν το προϊόν περιέχει μπαταρίες). Εάν είναι απαραίτητο, απευθυνθείτε σε εξειδικευμένο τεχνικό. - Πριν από τον καθαρισμό, αποσυνδέστε τη συσκευή από την τροφοδοσία ρεύματος. Καθαρίζετε μόνο με ένα στεγνό πανί. - Χρησιμοποιείτε μόνο το αυθεντικό καλώδιο τροφοδοσίας και την τάση τροφοδοσίας που αναγράφεται στην ετικέτα. - Μην βυθίζετε ποτέ το προϊόν ή τις μπαταρίες (εάν το προϊόν περιέχει μπαταρίες) σε υγρά. - Η ακατάλληλη εγκατάσταση ή χρήση μπορεί να προκαλέσει ηλεκτροπληξία ή πυρκαγιά. Χρησιμοποιείτε μόνο σύμφωνα με τον προορισμό.

**SE | Säkerhetsinstruktioner** - Produkten eller batterierna (om produkten innehåller batterier) får inte demonteras, modifieras eller repareras. Kontakta en kvalificerad tekniker vid behov. - Koppla bort enheten från strömförsörjningen före rengöring. Rengör endast med en torr trasa. - Använd endast originalströmkabeln och den spänning som anges på etiketten. - Sänk aldrig ned produkten eller batterierna (om produkten innehåller batterier) i vätska. - Felaktig installation eller användning kan orsaka elstötar eller brand. Använd endast i enlighet med avsedd användning.

**FI | Turvallisuusohjeet** - Älä pura, muokkaa tai korjaa tuotetta tai paristoja (jos tuote sisältää paristoja). Ota tarvittaessa yhteyttä pätevään teknikkoon. - Irrota laite virtalähteestä ennen puhdistusta. Puhdista vain kuivalla liinalla. - Käytä vain alkuperäistä virtajohtoa ja etiketissä ilmoitettua jännitettä. - Älä koskaan upota tuotetta tai paristoja (jos tuote sisältää paristoja) nesteeseen. - Väärä asennus tai käyttö voi aiheuttaa sähköiskun tai tulipalon. Käytä vain käyttötarkoituksen mukaisesti.

**DK | Sikkerhedsinstruktioner** - Produktet eller batterierne (hvis produktet indeholder batterier) må ikke adskilles, modificeres eller repareres. Kontakt en kvalificeret tekniker, hvis det er nødvendigt. - Frakobl apparatet fra strømforsyningen inden rengøring. Rengør kun med en tør klud. - Brug kun det originale netkabel og den netspænding, der er angivet på typeskiltet. - Produktet eller batterierne (hvis produktet indeholder batterier) må aldrig nedsænkes i væske. - Forkert installation eller brug kan forårsage elektrisk stød eller brand. Brug kun i overensstemmelse med det tilsigtede formål.

**GB |** Hereby, EMOS spol. s r.o., declares that the radio equipment type H4074 is in compliance with Directive 2014/53/EU. The full text of the EU declaration of conformity is available at the following internet address: <http://www.emos.eu/download>.

**CZ |** Tímto EMOS spol. s r.o. prohlašuje, že typ rádiového zařízení H4074 je v souladu se směrnicí 2014/53/EU. Úplné znění EU prohlášení o shodě je k dispozici na těchto internetových stránkách <http://www.emos.eu/download>. Zařízení lze provozovat na základě všeobecného oprávnění č. VO-R/10/05.2025-5 v platném znění.

**SK |** EMOS spol. s r.o. týmto vyhlasuje, že rádiové zariadenie typu H4074 je v súlade so smernicou 2014/53/EÚ. Úplné EÚ vyhlásenie o zhode je k dispozícii na tejto internetovej adrese: <http://www.emos.eu/download>.

**PL |** EMOS spol. s r.o. niniejszym oświadczam, że typ urządzenia radiowego H4074 jest zgodny z dyrektywą 2014/53/UE. Pełny tekst deklaracji zgodności UE jest dostępny pod następującym adresem internetowym: <http://www.emos.eu/download>

 Zgodnie z przepisami Ustawy o ZSEiE zabronione jest umieszczanie łącznie z innymi odpadami zużytego sprzętu oznakowanego symbolem przekreślonego kosza. Użytkownik, chcąc pozbyć się sprzętu elektronicznego i elektrycznego, jest zobowiązany do oddania go do punktu zbierania zużytego sprzętu. W sprzęcie nie znajdują się składniki niebezpieczne, które mają szczególnie negatywny wpływ na środowisko i zdrowie ludzi. Obecność w sprzęcie niebezpiecznych substancji, mieszanin oraz części składowych ma potencjalny (szkodliwy) wpływ dla środowiska i zdrowie ludzi.

**HU |** EMOS spol. s r.o. igazolja, hogy a H4074 típusú rádióberendezés megfelel a 2014/53/EU irányelvnek. Az EU-megfelelőségi nyilatkozat teljes szövege elérhető a következő internetes címen: <http://www.emos.eu/download>.

**SI |** EMOS spol. s r.o. potrjuje, da je tip radijske opreme H4074 skladen z Direktivo 2014/53/EU. Celotno besedilo izjave EU o skladnosti je na voljo na naslednjem spletnem naslovu: <http://www.emos.eu/download>

**RS|HR|BA|ME** | EMOS spol. s r.o. ovime izjavljuje da je radijska oprema tipa H4074 u skladu s Direktivom 2014/53/EU. Cjeloviti tekst EU izjave o sukladnosti dostupan je na sljedećoj internetskoj adresi: <http://www.emos.eu/download>.

**DE** | Hiermit erklärt EMOS spol. s r.o., dass der Funkanlagentyp H4074 der Richtlinie 2014/53/EU entspricht. Der vollständige Text der EU-Konformitätserklärung ist unter der folgenden Internetadresse verfügbar: <http://www.emos.eu/download>.

**UA** | Цим підприємство EMOS spol. s r.o. проголошує, що тип радіобладнання H4074 відповідає Директивам 2014/53/EU. Повний текст ЄС проголошення про відповідність можна знайти на цьому сайті <http://www.emos.eu/download>.

**RO|MD** | Prin prezenta, EMOS spol. s r.o. declară că tipul de echipamente radio H4074 este în conformitate cu Directiva 2014/53/UE. Textul integral al declarației UE de conformitate este disponibil la următoarea adresă internet: <http://www.emos.eu/download>.

**LT** | Aš, EMOS spol. s r.o. patvirtinu, kad radijo įrenginių tipas H4074 atitinka Direktyvą 2014/53/ES. Visas ES atitikties deklaracijos tekstas prieinamas šiuo interneto adresu: <http://www.emos.eu/download>.

**LV** | Ar šo EMOS spol. s r.o. deklarē, ka radioiekārta H4074 atbilst Direktīvai 2014/53/ES. Pilns ES atbilstības deklarācijas teksts ir pieejams šādā interneta vietnē: <http://www.emos.eu/download>.

**EE** | Käesolevaga deklareerib EMOS spol. s r.o. et käesolev raadioseadme tüüp H4074 vastab direktiivi 2014/53/EL nõuetele. ELi vastavusdeklaratsiooni täielik tekst on kättesaadav järgmisel internetiaadressil: <http://www.emos.eu/download>.

**BG** | С настоящото EMOS spol. s r.o. декларира, че този тип радиосъоръжение H4074 е в съответствие с Директива 2014/53/ЕС. Цялостният текст на ЕС декларацията за съответствие може да се намери на следния интернет адрес: <http://www.emos.eu/download>.

**FR|BE** | Le soussigné, EMOS spol. s r.o., déclare que l'équipement radioélectrique du type H4074 est conforme à la directive 2014/53/UE. Le texte complet de la déclaration UE de conformité est disponible à l'adresse internet suivante: <http://www.emos.eu/download>.

**IT** | Il fabbricante, EMOS spol. s r.o. dichiara che il tipo di apparecchiatura radio H4074 è conforme alla direttiva 2014/53/UE. Il testo completo della dichiarazione di conformità UE è disponibile al seguente indirizzo Internet: <http://www.emos.eu/download>.

**NL** | Hierbij verklaar ik, EMOS spol. s r.o., dat het type radioapparatuur H4074 conform is met Richtlijn 2014/53/EU. De volledige tekst van de EU-conformiteitsverklaring kan worden geraadpleegd op het volgende internetadres: <http://www.emos.eu/download>.

**ES** | Por la presente, EMOS spol. s r.o. declara que el tipo de equipo radioeléctrico H4074 es conforme con la Directiva 2014/53/UE. El texto completo de la declaración UE de conformidad está disponible en la dirección Internet siguiente: <http://www.emos.eu/download>.

**PT** | O(a) abaixo assinado(a) EMOS spol. s r.o. declara que o presente tipo de equipamento de rádio H4074 está em conformidade com a Diretiva 2014/53/UE. O texto integral da declaração de conformidade está disponível no seguinte endereço de Internet: <http://www.emos.eu/download>.

**GR|CY** | Με την παρούσα ο/η EMOS spol. s r.o. δηλώνει ότι ο ραδιοεξοπλισμός H4074 πληροί την οδηγία 2014/53/ΕΕ. Το πλήρες κείμενο της δήλωσης συμμόρφωσης ΕΕ διατίθεται στην ακόλουθη ιστοσελίδα στο διαδίκτυο: <http://www.emos.eu/download>.

**SE** | Härmed försäkrar EMOS spol. s r.o. att denna typ av radioutrustning H4074 överensstämmer med direktiv 2014/53/EU. Den fullständiga texten till EU-försäkran om överensstämmelse finns på följande webbadress: <http://www.emos.eu/download>.

**FI** | EMOS spol. s r.o. vakuuttaa, että radiolaitetyypin H4074 on direktiivin 2014/53/EU mukainen. EU-vatimustenmukaisuusvakuutuksen täysimittainen teksti on saatavilla seuraavassa internetosoitteessa: <http://www.emos.eu/download>.

**DK** | Hermed erklærer EMOS spol. s r.o., at radioudstyrstypen H4074 er i overensstemmelse med direktiv 2014/53/EU. EU-overensstemmelseserklæringens fulde tekst kan findes på følgende internetadresse: <http://www.emos.eu/download>.