

H4074



UA | Зовнішня IP-камера GoSmart IP-1300 LANTERN 4 MPx



Зміст

Інструкції та застереження	2
Комплект постачання	3
Технічні характеристики	3
Опис виробу	4
Встановлення та монтаж	5
З'єднання з додатком	7
Поширені питання щодо усунення несправностей	15

Інструкції та застереження



Перед використанням пристрою прочитайте посібник з експлуатації.



Дотримуйтесь інструкцій з техніки безпеки, наведених у цьому посібнику.



Не викидайте електроприлади як несортвані побутові відходи; натомість скористайтесь пунктами збору відходів, що сортуються. Щоб отримати актуальну інформацію про такі пункти збору, зверніться до місцевих органів влади. Викидання електроприладів на сміттєзвалищах може призводити до просочування небезпечних речовини у ґрунтові води та їхнє подальше потрапляння у харчовий ланцюг, що є небезпечним для здоров'я людей.

Для очищення зовнішніх частин пристрою від забруднень не використовуйте воду чи хімічні засоби. Щоб уникнути механічних пошкоджень та ураження електричним струмом, завжди використовуйте суху тканину. Не підключайте кабель живлення до розетки мокрими або вологими руками — це може призвести до ураження електричним струмом.

Не розбирайте, не ремонтуйте та не модифікуйте прилад самостійно. Це може призвести до займання, ураження електричним струмом або незворотного пошкодження.



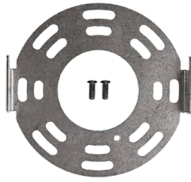

Комплект постачання

Камера
Кріплення для камери
Монтажні матеріали та інструменти
Короткий посібник

Технічні характеристики

Джерело живлення: 110-220 В перем. стр./
50-60 Гц
Максимальна світлова потужність: 100 Вт
Цоколь лампи: E27
Розміри: 130 × 195 × 290 мм
Вага: 2,5 кг
Роздільна здатність: 2 560 × 1 440
Сенсор: MIS4001
Голосовий зв'язок: Двосторонній (Full-Duplex)
Максимальна дальність виявлення руху: 10 м
Кут виявлення руху: 110°
Максимальна дальність нічного бачення: 10 м
Діапазон повороту камери: 220°
Діапазон ручного нахилу камери: 35°
Сховище даних: SD-карта (макс. 256 ГБ, FAT32),
хмарне сховище
Клас захисту: IP44
Робоча температура: -20 °C – 60°C
Додаток: EMOS GoSmart для Android та iOS
З'єднання: Wi-Fi 2,4 ГГц (IEEE 802.11b/g/n),
Wi-Fi 5 ГГц (IEEE 802.11b/g/n/ax)
Макс. ЕІВП 2,4 ГГц: 15,31 дБм
Макс. ЕІВП 5 ГГц: 12,9 дБм
Макс. ЕІВП BLE: -1,27 дБм





Опис виробу

- 1 – Мікрофон
- 2 – Об'єктив
- 3 – Світлодіодне підсвічування
- 4 – Кнопка скидання: натиснувши кнопку RESET і утримуючи її протягом 5 секунд, ви скинете налаштування пристрою до заводських.
- 5 – Гніздо для SD-карти



Встановлення та монтаж

Вибір місця розташування та монтаж

Спочатку ретельно оберіть місце встановлення камери з освітленням. В цьому місці має бути достатньо сильний сигнал Wi-Fi. Для якісної передачі зображення та звуку камері потрібна сила сигналу Wi-Fi щонайменше 60%. Інакше можуть виникати затримки з повідомленнями та "зависання" зображення й звуку. Перед початком монтажу переконайтеся, що дроти кабелю для підключення камери з освітленням не знаходяться під напругою. Рекомендуємо вимкнути живлення відповідного контуру безпосередньо автоматичним вимикачем. Цю роботу завжди має виконувати кваліфікований фахівець.

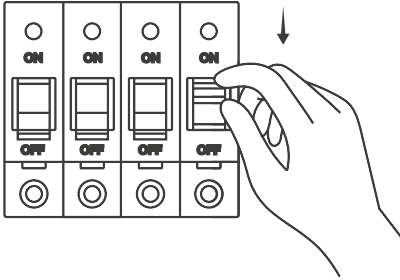

Рекомендуємо встановити в стіні під камерою з освітленням монтажну коробку. Це значно спростить усі маніпуляції та підключення проводів. Прикрутіть круглий металевий кронштейн до стіни за допомогою монтажних інструментів з комплекту постачання. Якщо ви встановлюєте камеру з освітленням на пінополістирольне утеплення фасаду, з урахуванням загальної ваги камери для кріплення цього кронштейна рекомендуємо використовувати хімічні анкери. Потім протягніть живильний провід через центральний отвір кронштейна. Камера оснащена трьома проводами. Спочатку підключіть зелено-жовтий захисний провід. Не забудьте під'єднати заземлення. Потім підключіть синій нульовий провід. Останнім підключіть коричневий фазний провід.

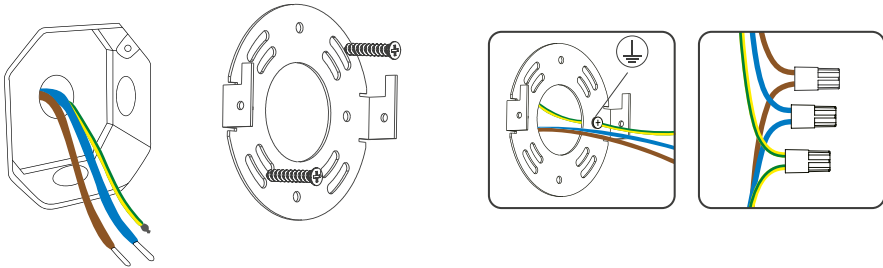

Після підключення всіх проводів встановіть камеру з освітленням на кронштейн і зафіксуйте її, посунувши вниз. Потім закріпіть камеру двома гвинтами на боковій стороні.

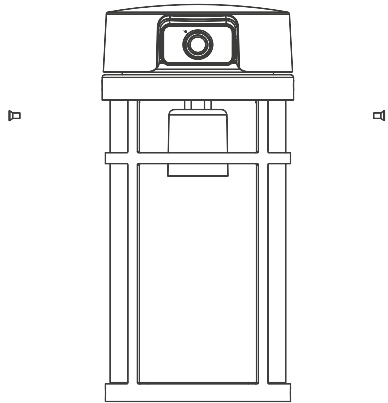
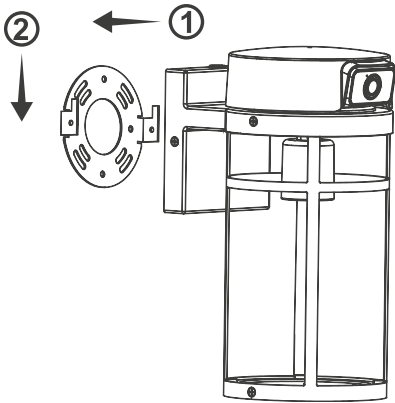

Тепер можна вкрутити лампу у патрон. Не перевищуйте максимально допустиму потужність лампи (100 Вт). В пристрій можна встановлювати лампу з цоколем E27.

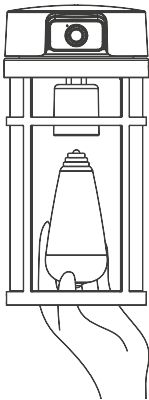

Введення в експлуатацію камери з освітленням

Тепер підключіть камеру до електромережі. Увімкніть вимикач і зачекайте деякий час, поки камера не займе базове положення та не буде готова до з'єднання з додатком EMOS GoSmart. Потім зніміть захисну плівку з об'єктива камери.

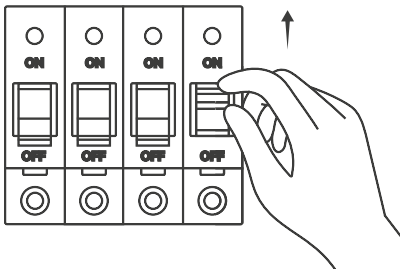

З'єднання з додатком

Встановлення додатка EMOS GoSmart

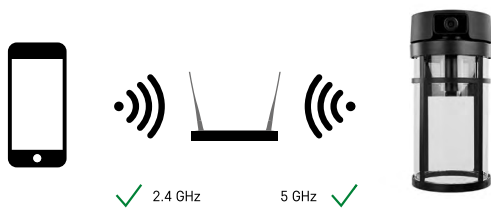

Пристрій IP-1300 LANTERN є дводіапазонним і може взаємодіяти з маршрутизатором Wi-Fi як у мережі 2,4 ГГц, так і в мережі 5 ГГц.



Додаток для Android та iOS можна завантажити через Google Play та App Store. Відскануйте QR-код, щоб завантажити додаток.

Мобільний додаток EMOS GoSmart

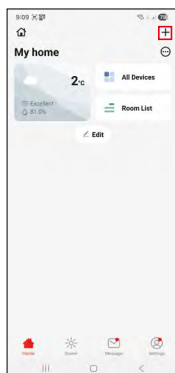
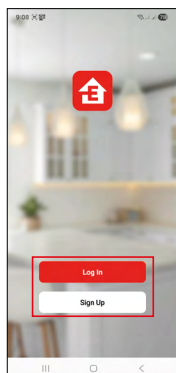
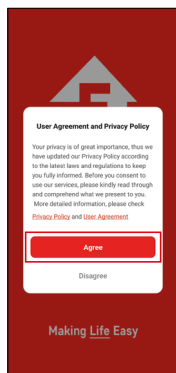

Відкрийте додаток EMOS GoSmart і підтвердьте свою з політикою конфіденційності, натиснувши "Приймаю". Виберіть пункт "Реєстрація", введіть дійсну адресу електронної пошти та задайте пароль. Якщо у вас вже є обліковий запис, виберіть опцію "Увійти".

У правому верхньому куті натисніть "+" і виберіть опцію "Додати пристрій".

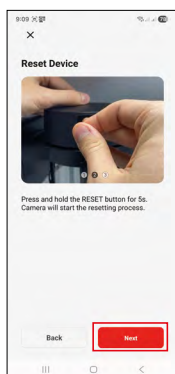
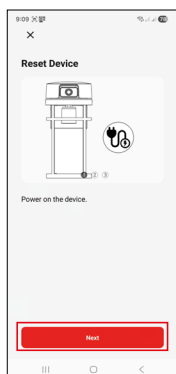

Тепер у списку GoSmart виберіть камеру IP-1300 LANTERN.

Дотримуйтеся інструкцій у додатку. Натисніть і утримуйте кнопку RESET протягом 5 секунд. Для переходу до наступного кроку завжди натискайте кнопку "Далі".

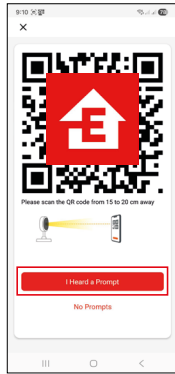
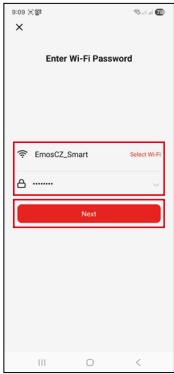

Введіть дані вашої домашньої мережі Wi-Fi. Треба ввести ім'я користувача та пароль. Звертайте увагу на великі та малі літери. Потім натисніть кнопку "Далі".
На екрані вашого мобільного пристрою з'явиться QR-код.
Помістіть QR-код перед об'єктивом камери. Зважайте на відблиски та сонячне світло.
Дочекайтесь звукового сигналу, який свідчить про успішне з'єднання.
Пошук камери виконується автоматично. Як тільки камеру буде знайдено, підтвердьте її додавання до EMOS GoSmart і натисніть "Готово".

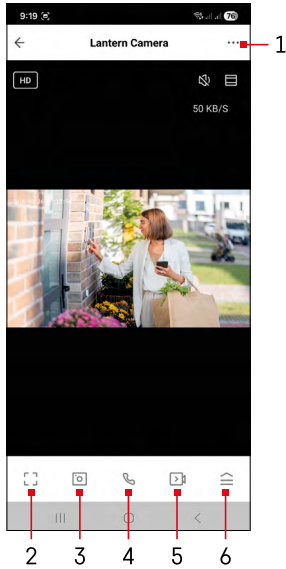

Значки та індикатори

Опис елементів керування в додатку

- 1 – Перехід до додаткових налаштувань
- 2 – Повноекранний режим
- 3 – Створення фотографії з зображення на екрані
- 4 – Початок голосового зв'язку
- 5 – Початок зйомки відео
- 6 – Вхід у меню камери

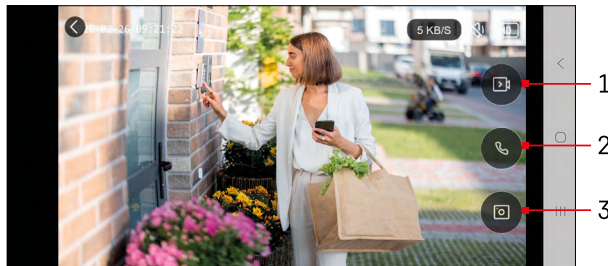





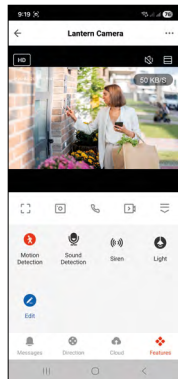
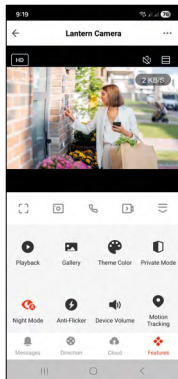

Повноекранний режим

- 1 – Початок зйомки відео
- 2 – Початок голосового зв'язку
- 3 – Створення фотографії з зображення на екрані



...	Додаткові налаштування (детальніше описані в наступному розділі)
HD	Вибрати якість відео (HD/SD)
📶 98% 48 KB/S	Якість і швидкість сигналу
🔇	Вимкнути звук
☰	Наблизити
📐	Повноекранний режим
📷	Робіть знімки за допомогою додатку та зберігайте їх у мобільному альбомі
🗣️	Почати розмову
📹	Знімайте відео за допомогою додатку та зберігайте їх у мобільному альбомі
☰	Розгорнути меню
▶️	Відтворити відео, збережене на SD-карті
🎭	Переглянути відео та фотографії, зроблені у додатку
🎨	Світлий/темний режим
🏠	Приватний режим: камера припинить зйомку
🌙	Налаштування нічного режиму. Рекомендуємо встановити режим AUTO.
📍	Відстеження руху: камера автоматично повертається у бік об'єкта, що рухається
🚶	Виявлення руху: камера сповістить вас, якщо виявить рух
🔧	Редагування значків + додавання іншого пристрою для керування
★	Налаштування позицій (детальніше описані в наступному розділі)

	Ручне переміщення камери
	Керування хмарним сховищем та придбання додаткового місця
	Відображення повідомлень (виявлення руху тощо)
	Зниження частоти мерехтіння до рівня, нижчого за межу виявлення
	Налаштування гучності
	Виявлення звуку: камера сповістить вас, якщо зафіксує будь-який гучний звук (плач, падіння тощо)
	Увімкнеться світло камери

Опис розширених налаштувань

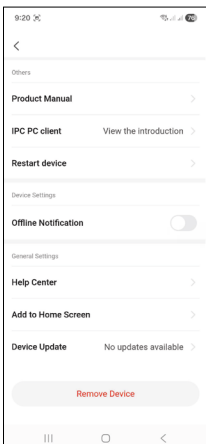
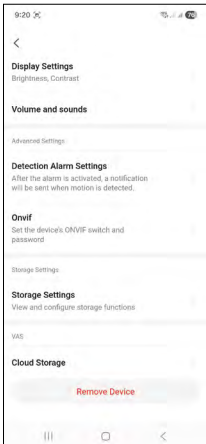
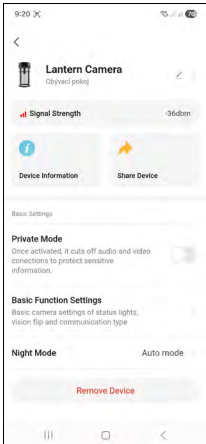

- **Signal Strength:** поточна потужність сигналу в дБм (відмінна: ≥ -50 дБм, хороша: від -50 до -70 дБм, задовільна: від -70 до -80 дБм, погана: < -80 дБм)
- **Device information:** основні відомості про пристрій та його власника
- **Share Device:** надання доступу до керування пристроєм іншому користувачеві
- **Private Mode:** налаштування приватного режиму
- **Basic Function Settings:** увімкнення/вимкнення базових функцій пристрою, таких як автоматичний поворот зображення або водяний знак із відображенням часу і дати. Ще одним важливим параметром є можливість вибору одностороннього або двостороннього зв'язку.
- **Night mode:** налаштування нічного режиму.
- **Display Settings:** налаштування яскравості та контрастності
- **Volume and sounds:** налаштування гучності
- **Detection Alarm Settings:** налаштування сигналів тривоги.
 - **Activity Area:** налаштування зони виявлення руху. Наприклад, якщо камера сканує дорогу і ви не хочете, щоб вона сповіщала вас про кожну машину, що проїжджає повз, ця функція дозволяє вибрати ділянку, яку буде сканувати датчик руху.
 - **Human Body Filtering:** розпізнавання контурів тіла людини. Якщо цю функцію увімкнено, пристрій не повинен сповіщати вас про кожен рух, а лише тоді, коли він розпізнає людське тіло.
 - **Motion Tracking:** відстеження рухомого об'єкта. Якщо увімкнути цю функцію, камера буде відстежувати рухомі об'єкти та записувати весь рух на SD-карту.
 - **Sound detection:** виявлення звуку. Після увімкнення цієї функції ви отримуватимете сповіщення щоразу, коли камера фіксуватиме будь-який звук.
- **Onvif:** базові налаштування Onvif для підключення камери до зовнішніх систем перегляду, напр. NVR.
- **Storage Settings:** налаштування сховища
- **Cloud Storage:** можливість придбати класичне хмарне сховище або його вдосконалену версію з ШІ
- **Product Manual:** перегляд інструкції до пристрою у форматі PDF
- **IPC PC Client:** відображення інформації про веб-браузер для камери
- **Restart Device:** перезапуск пристрою
- **Help Center:** перегляд найпоширеніших питань разом з відповідями на них, а також можливість надіслати нам питання/пропозицію/відгук
- **Add to Home Screen:** додання значка на головний екран телефону. Це дозволить відкривати камеру одним натисканням на значок — без запуску додатку
- **Remove Device:** видалення та від'єднання пристрою. Важливий крок, якщо потрібно змінити власника пристрою. Після додавання пристрою до додатку буде здійснення сполучення пристрою, і його не можна буде додати до іншого облікового запису.

Запис на SD-карту

Однією з основних функцій домашньої системи безпеки є функція запису на SD-карту.

Камера підтримує SD-карти з максимальним об'ємом пам'яті 256 ГБ у форматі FAT32. Коли SD-карта заповнюється, старі записи автоматично починають замінюватися.

Як увімкнути функцію SD-карти:

1. Вставте карту пам'яті Micro SD у відповідне гніздо.
2. Відкрийте розширені налаштування пристрою і виберіть "Налаштування сховища".
3. Відформатуйте SD-карту. ПРИМІТКА: Під час форматування SD-карти не вимикайте додаток і не переривайте процес.
4. Увімкніть PIR-датчик і налаштуйте необхідну чутливість. У налаштуваннях є можливість увімкнути/вимкнути розпізнавання людського тіла, щоб запобігти сигналам тривоги після виявлення, наприклад, руху тварини або дерева. Ви також можете використовувати функцію "Activity Area", щоб позначити зону, в якій камера повинна виявляти рух. (Наприклад, ви не хочете, щоб камера сповіщала вас про кожен виявлений автомобіль, що проїжджає по дорозі).
5. Щойно камера виявить рух, вона також запише кілька секунд відео, яке можна переглянути, натиснувши відповідний значок: 





Поширені питання щодо усунення несправностей

Не можу під'єднати пристрій. Що робити?

- Переконайтеся, що сигнал достатньо сильний
- Надайте додатку усі потрібні дозволи в налаштуваннях
- Переконайтеся, що ви використовуєте останню версію мобільної операційної системи та останню версію додатку

Мій голос чути, але звук ззовні не відтворюється/є звук ззовні, але мій голос не передається.

- Переконайтеся, що ви надали додатку всі дозволи, зокрема до мікрофону.
- Проблема може полягати в односторонньому зв'язку. Якщо знизу з'являється значок:  це означає, що пристрій налаштовано на односторонній тип зв'язку.
- Для виправлення відкрийте меню "Basic Function Settings" і встановіть для параметра "Talk mode" значення "Two-way talk" (двосторонній зв'язок). Це меню можна знайти в додаткових налаштуваннях (див. розділ "Опис додаткових налаштувань").
- Значок двостороннього зв'язку виглядає так: 

Я не отримую сповіщення, чому?

- Надайте додатку усі потрібні дозволи в налаштуваннях
- Увімкніть сповіщення в налаштуваннях додатку (Settings -> App notifications)

Яку SD-карту я можу використовувати?

- SD-карта з максимальним об'ємом пам'яті 256 ГБ і мінімальним класом швидкості CLASS 10 у форматі FAT32.

Коли пам'ять SD-карти заповнюється, найстаріші записи починають замінятися новими автоматично чи користувачеві доводиться видаляти їх вручну?

- Так, записи замінюються автоматично.

Хто може користуватися пристроєм?

- Пристрій завжди повинен мати адміністратора (власника)
- Адміністратор може надавати доступ до пристрою іншим членам сім'ї та призначати їм права



GB | Safety information - Do not disassemble, modify, or repair the product or batteries (if the product contains batteries). - Contact a qualified technician if needed - Disconnect from power before cleaning. Clean only with a dry cloth. - Only use the original power cord and supply voltage listed on the label. - Never immerse the product or batteries (if the product contains batteries) in liquid. - Improper installation and/or use may cause electric shock or fire. Use only as intended.

CZ | Bezpečnostní pokyny - Výrobek ani baterie (pokud výrobek baterie obsahuje) nerozebírejte, neupravujte ani neopravujte. V případě potřeby se obraťte na kvalifikovaného technika. - Před čištěním odpojte přístroj od napájení. Čistěte pouze suchým hadříkem. - Používejte pouze originální napájecí kabel a napájecí napětí uvedené na štítku. - Nikdy neponořujte výrobek ani baterie (pokud výrobek baterie obsahuje) do kapaliny. - Nesprávná instalace nebo použití může způsobit úraz elektrickým proudem nebo požár. Používejte pouze v souladu s určením.

SK | Bezpečnostné pokyny - Výrobok ani batérie (ak výrobok obsahuje batérie) nerozoberajte, neupravujte ani neopravujte. V prípade potreby sa obráťte na kvalifikovaného technika. - Pred čistením odpojte prístroj od napájania. Čistite iba suchou handričkou. - Používajte iba originálny napájací kábel a napájacie napätie uvedené na štítku. - Nikdy neponořujte výrobok ani batérie (ak výrobok batérie obsahuje) do tekutiny. - Nesprávna inštalácia alebo použitie môže spôsobiť úraz elektrickým prúdom alebo požiar. Používajte len v súlade s určením.

PL | Instrukcje bezpieczeństwa - Nie rozbieraj, nie modyfikuj ani nie naprawiaj produktu ani baterii (jeśli produkt zawiera baterie). W razie potrzeby skontaktuj się z wykwalifikowanym technikiem. - Przed czyszczeniem odłącz urządzenie od zasilania. Czyść wyłącznie suchą szmatką. - Używaj wyłącznie oryginalnego kabla zasilającego i napięcia zasilania podanego na etykiecie. - Nigdy nie zanurzaj produktu ani baterii (jeśli produkt zawiera baterie) w płynach. - Nieprawidłowa instalacja lub użytkowanie może spowodować porażenie prądem elektrycznym lub pożar. Używaj wyłącznie zgodnie z przeznaczeniem.

HU | Biztonsági utasítások - Ne szerezle szét, ne módosítsa és ne javítsa a terméket vagy az akkumulátort (ha a termék akkumulátort tartalmaz). Szükség esetén forduljon szakképzett szakemberhez. - A tisztítás előtt válassza le a készüléket az áramellátásról. Csak száraz ruhával tisztítsa. - Csak az eredeti tápkábelt és a címkén feltüntetett tápfeszültséget használja. - Soha ne merítse a terméket vagy az akkumulátorokat (ha a termék akkumulátorokat tartalmaz) folyadékba. - A helytelen telepítés vagy használat áramütést vagy tüzet okozhat. Kizárólag rendeltetésszerűen használja.

SI | Varnostna navodila - Izdelka in baterij (če izdelek vsebuje baterije) ne razstavljajte, ne spreminjajte in ne popravljajte. Po potrebi se obrnite na usposobljenega serviserja. - Pred čiščenjem odklopite napravo iz omrežja. Čistite samo s suho krpo. - Uporabljajte samo originalni napajalni kabel in napetost, navedeno na etiketi. - Izdelka ali baterij (če izdelek vsebuje baterije) nikoli ne potaplajte v tekočino. - Nepravilna namestitve ali uporaba lahko povzroči električni udar ali požar. Uporabljajte samo v skladu z namenom.

RS|HR|BA|ME | Sigurnosne upute - Ne rastavljajte, ne modificirajte niti popravljajte proizvod ili baterije (ako proizvod sadrži baterije). Ako je potrebno, obratite se kvalificiranom tehničaru. - Prije čišćenja isključite uređaj iz napajanja. Čistite samo suhom krpom. - Koristite samo originalni kabel za napajanje i napon napajanja navedeno na naljepnici. - Nikada ne uranjajte proizvod ili baterije (ako proizvod sadrži baterije) u tekućinu. - Nepravilna instalacija ili uporaba mogu uzrokovati strujni udar ili požar. Koristite samo prema namjeni.

DE | Sicherheitshinweise - Das Produkt und die Batterien (falls im Produkt enthalten) dürfen nicht zerlegt, verändert oder repariert werden. Wenden Sie sich bei Bedarf an einen qualifizierten Techniker. - Trennen Sie das Gerät vor der Reinigung von der Stromversorgung. Reinigen Sie das Gerät nur mit einem trockenen Tuch. - Verwenden Sie nur das Original-Netzkaabel und die auf dem Typenschild angegebene Netzspannung. - Tauchen Sie das Produkt oder die Batterien (falls im Produkt enthalten) niemals in Flüssigkeiten. - Eine unsachgemäße Installation oder Verwendung kann zu Stromschlägen oder Bränden führen. Verwenden Sie das Produkt nur bestimmungsgemäß.

UA | Інструкції з техніки безпеки - Не розбирайте, не модифікуйте та не ремонтуйте виріб або батареї (якщо виріб містить батареї). У разі необхідності зверніться до кваліфікованого технічного спеціаліста. - Перед чистенням від'єднайте прилад від джерела живлення. Чистіть тільки сухою ганчіркою. - Використовуйте тільки оригінальний кабель живлення та напругу живлення, зазначену на етикетці. - Ніколи не занурюйте виріб або батареї (якщо виріб містить батареї) у рідину. - Неправильна установка або використання може призвести до ураження електричним струмом або пожежі. Використовуйте тільки за призначенням.

RO|MD | Instrucțiuni de siguranță - Nu dezasmblați, modificați sau reparați produsul sau bateriile (dacă produsul conține baterii). Dacă este necesar, adresați-vă unui tehnician calificat. - Înainte de curățare,

deconectați aparatul de la sursa de alimentare. Curățați numai cu o cârpă uscată. - Utilizați numai cablul de alimentare original și tensiunea de alimentare indicată pe etichetă. - Nu scufundați niciodată produsul sau bateriile (dacă produsul conține baterii) în lichide. - Instalarea sau utilizarea incorectă poate provoca electrocutare sau incendiu. Utilizați numai în conformitate cu destinația prevăzută.

LT | Saugos instrukcijos - Negalima išardyti, modifikuoti ar remontuoti produkto ar baterijų (jei produktas turi baterijas). Jei reikia, kreipkitės į kvalifikuotą techniką. - Prieš valydami, atjunkite prietaisą nuo maitinimo. Valykite tik sausa šluoste. - Naudokite tik originalų maitinimo laidą ir maitinimo įtampą, nurodytą etiketėje. - Niekada nenaudokite produkto ar baterijų (jei produktas turi baterijas) skysčiuose. - Netinkamas montavimas ar naudojimas gali sukelti elektros smūgį ar gaisrą. Naudokite tik pagal paskirtį.

LV | Drošības instrukcijas - Nekādā gadījumā neizjauciet, nepārveidojiet vai nelabojiet izstrādājumu vai baterijas (ja izstrādājumā ir baterijas). Ja nepieciešams, sazinieties ar kvalificētu tehniķi. - Pirms tīrīšanas atvienojiet ierīci no strāvas padeves. Tīriet tikai ar sausu drānu. - Izmantojiet tikai oriģinālo strāvas vadu un uz etiķetes norādīto strāvas spriegumu. - Nekad nemērcējiet produktu vai baterijas (ja produktā ir baterijas) šķidrumā. - Nepareiza uzstādīšana vai lietošana var izraisīt elektriskās strāvas triecienu vai ugunsgrēku. Lietojiet tikai atbilstoši paredzētajam mērķim.

EE | Ohutusjuhised - Ärge toodet ega patareisid (kui toode sisaldab patareisid) lahti võtke, muutke ega parandage. Vajaduse korral pöörduge kvalifitseeritud tehniku poole. - Enne puhastamist ühendage seade vooluvõrgust lahti. Puhastage ainult kuiva lapiga. - Kasutage ainult originaalvoolikaablit ja toitepinget, mis on märgitud sildil. - Ärge kunagi kaste toodet ega patareisid (kui toode sisaldab patareisid) vedelikku. - Ebaõige paigaldamine või kasutamine võib põhjustada elektrilöögi või tulekahju. Kasutage ainult ettenähtud otstarbel.

BG | Инструкции за безопасност - Не разглобявайте, не променяйте и не ремонтирайте продукта или батериите (ако продуктът съдържа батерии). При необходимост се обърнете към квалифициран техник. - Преди почистване изключете уреда от захранването. Почиствайте само с суха кърпа. - Използвайте само оригиналния захранващ кабел и захранващото напрежение, посочено на етикета. - Никога не потапяйте продукта или батериите (ако продуктът съдържа батерии) в течност. - Неправилната инсталация или употреба може да доведе до токов удар или пожар. Използвайте само по предназначение.

FR|BE | Consignes de sécurité - Ne démontez pas, ne modifiez pas et ne réparez pas le produit ou les piles (si le produit en contient). Si nécessaire, contactez un technicien qualifié. - Débranchez l'appareil avant de le nettoyer. Nettoyez-le uniquement avec un chiffon sec. - Utilisez uniquement le câble d'alimentation d'origine et la tension d'alimentation indiquée sur l'étiquette. - Ne plongez jamais le produit ou les piles (si le produit en contient) dans un liquide. - Une installation ou une utilisation incorrecte peut entraîner un choc électrique ou un incendie. Utilisez uniquement conformément à l'usage prévu.

IT | Istruzioni di sicurezza - Non smontare, modificare o riparare il prodotto o le batterie (se presenti). Se necessario, rivolgersi a un tecnico qualificato. - Prima di pulire l'apparecchio, scollegarlo dall'alimentazione. Pulire solo con un panno asciutto. - Utilizzare solo il cavo di alimentazione originale e la tensione di alimentazione indicata sull'etichetta. - Non immergere mai il prodotto o le batterie (se presenti) in liquidi. - Un'installazione o un utilizzo non corretti possono causare scosse elettriche o incendi. Utilizzare solo per l'uso previsto.

NL | Veiligheidsinstructies - Het product en de batterijen (indien aanwezig) mogen niet worden gedemonsteerd, aangepast of gerepareerd. Neem indien nodig contact op met een gekwalificeerde technicus. - Koppel het apparaat los van de stroomvoorziening voordat u het reinigt. Reinig het apparaat alleen met een droge doek. - Gebruik alleen de originele voedingskabel en de op het typeplaatje aangegeven voedingsspanning. - Dompel het product of de batterijen (indien aanwezig) nooit onder in vloeistof. - Onjuiste installatie of gebruik kan elektrische schokken of brand veroorzaken.

Gebruik het product uitsluitend voor het beoogde doel.

ES | Instrucciones de seguridad - No desmonte, modifique ni repare el producto ni las pilas (si el producto contiene pilas). En caso necesario, póngase en contacto con un técnico cualificado. - Desconecte el aparato de la fuente de alimentación antes de limpiarlo. Límpielo únicamente con un paño seco. - Utilice únicamente el cable de alimentación original y la tensión de alimentación indicada en la etiqueta. - Nunca sumerja el producto ni las pilas (si el producto las contiene) en líquidos. - Una instalación o un uso incorrectos pueden provocar descargas eléctricas o incendios. Utilícelo únicamente para los fines previstos.

PT | Instruções de segurança - Não desmonte, modifique ou repare o produto nem as baterias (se o produto contiver baterias). Se necessário, contacte um técnico qualificado. - Desligue o aparelho da alimentação antes

de o limpar. Limpe apenas com um pano seco. - Utilize apenas o cabo de alimentação original e a tensão de alimentação indicada na etiqueta. - Nunca mergulhe o produto ou as baterias (se o produto contiver baterias) em líquidos. - A instalação ou utilização incorreta pode causar choque elétrico ou incêndio. Utilize apenas de acordo com a finalidade prevista.

GR | CY | Οδηγίες ασφαλείας - Μην αποσυναρμολογείτε, τροποποιείτε ή επισκευάζετε το προϊόν ή τις μπαταρίες (εάν το προϊόν περιέχει μπαταρίες). Εάν είναι απαραίτητο, απευθυνθείτε σε εξειδικευμένο τεχνικό. - Πριν από τον καθαρισμό, αποσυνδέστε τη συσκευή από την τροφοδοσία ρεύματος. Καθαρίζετε μόνο με ένα στεγνό πανί. - Χρησιμοποιείτε μόνο το αυθεντικό καλώδιο τροφοδοσίας και την τάση τροφοδοσίας που αναγράφεται στην ετικέτα. - Μην βυθίζετε ποτέ το προϊόν ή τις μπαταρίες (εάν το προϊόν περιέχει μπαταρίες) σε υγρά. - Η ακατάλληλη εγκατάσταση ή χρήση μπορεί να προκαλέσει ηλεκτροπληξία ή πυρκαγιά. Χρησιμοποιείτε μόνο σύμφωνα με τον προορισμό.

SE | Säkerhetsinstruktioner - Produkten eller batterierna (om produkten innehåller batterier) får inte demonteras, modifieras eller repareras. Kontakta en kvalificerad tekniker vid behov. - Koppla bort enheten från strömförsörjningen före rengöring. Rengör endast med en torr trasa. - Använd endast originalströmkabeln och den spänning som anges på etiketten. - Sänk aldrig ned produkten eller batterierna (om produkten innehåller batterier) i vätska. - Felaktig installation eller användning kan orsaka elstötar eller brand. Använd endast i enlighet med avsedd användning.

FI | Turvallisuusohjeet - Älä pura, muokkaa tai korjaa tuotetta tai paristoja (jos tuote sisältää paristoja). Ota tarvittaessa yhteyttä pätevään teknikkoon. - Irrota laite virtalähteestä ennen puhdistusta. Puhdista vain kuivalla liinalla. - Käytä vain alkuperäistä virtajohtoa ja etiketissä ilmoitettua jännitettä. - Älä koskaan upota tuotetta tai paristoja (jos tuote sisältää paristoja) nesteeseen. - Väärä asennus tai käyttö voi aiheuttaa sähköiskun tai tulipalon. Käytä vain käyttötarkoituksen mukaisesti.

DK | Sikkerhedsinstruktioner - Produktet eller batterierne (hvis produktet indeholder batterier) må ikke adskilles, modificeres eller repareres. Kontakt en kvalificeret tekniker, hvis det er nødvendigt. - Frakobl apparatet fra strømforsyningen inden rengøring. Rengør kun med en tør klud. - Brug kun det originale netkabel og den netspænding, der er angivet på typeskiltet. - Produktet eller batterierne (hvis produktet indeholder batterier) må aldrig nedsænkes i væske. - Forkert installation eller brug kan forårsage elektrisk stød eller brand. Brug kun i overensstemmelse med det tilsligtede formål.

GB | Hereby, EMOS spol. s r.o., declares that the radio equipment type H4074 is in compliance with Directive 2014/53/EU. The full text of the EU declaration of conformity is available at the following internet address: <http://www.emos.eu/download>.

CZ | Tímto EMOS spol. s r.o. prohlašuje, že typ rádiového zařízení H4074 je v souladu se směrnicí 2014/53/EU. Úplné znění EU prohlášení o shodě je k dispozici na těchto internetových stránkách <http://www.emos.eu/download>. Zařízení lze provozovat na základě všeobecného oprávnění č. VO-R/10/05.2025-5 v platném znění.

SK | EMOS spol. s r.o. týmto vyhlasuje, že rádiové zariadenie typu H4074 je v súlade so smernicou 2014/53/EÚ. Úplné EÚ vyhlásenie o zhode je k dispozícii na tejto internetovej adrese: <http://www.emos.eu/download>.

PL | EMOS spol. s r.o. niniejszym oświadczam, że typ urządzenia radiowego H4074 jest zgodny z dyrektywą 2014/53/UE. Pełny tekst deklaracji zgodności UE jest dostępny pod następującym adresem internetowym: <http://www.emos.eu/download>

 Zgodnie z przepisami Ustawy o ZSEiE zabronione jest umieszczanie łącznie z innymi odpadami zużytego sprzętu oznakowanego symbolem przekreślonego kosza. Użytkownik, chcąc pozbyć się sprzętu elektronicznego i elektrycznego, jest zobowiązany do oddania go do punktu zbierania zużytego sprzętu. W sprzęcie nie znajdują się składniki niebezpieczne, które mają szczególnie negatywny wpływ na środowisko i zdrowie ludzi. Obecność w sprzęcie niebezpiecznych substancji, mieszanin oraz części składowych ma potencjalny (szkodliwy) wpływ dla środowiska i zdrowie ludzi.

HU | EMOS spol. s r.o. igazolja, hogy a H4074 típusú rádióberendezés megfelel a 2014/53/EU irányelvnek. Az EU-megfelelőségi nyilatkozat teljes szövege elérhető a következő internetes címen: <http://www.emos.eu/download>.

SI | EMOS spol. s r.o. potrjuje, da je tip radijske opreme H4074 skladen z Direktivo 2014/53/EU. Celotno besedilo izjave EU o skladnosti je na voljo na naslednjem spletnem naslovu: <http://www.emos.eu/download>

RS|HR|BA|ME | EMOS spol. s r.o. ovime izjavljuje da je radijska oprema tipa H4074 u skladu s Direktivom 2014/53/EU. Cjeloviti tekst EU izjave o sukladnosti dostupan je na sljedećoj internetskoj adresi: <http://www.emos.eu/download>.

DE | Hiermit erklärt EMOS spol. s r.o., dass der Funkanlagentyp H4074 der Richtlinie 2014/53/EU entspricht. Der vollständige Text der EU-Konformitätserklärung ist unter der folgenden Internetadresse verfügbar: <http://www.emos.eu/download>.

UA | Цим підприємство EMOS spol. s r.o. проголошує, що тип радіобладнання H4074 відповідає Директивам 2014/53/EU. Повний текст ЄС проголошення про відповідність можна знайти на цьому сайті <http://www.emos.eu/download>.

RO|MD | Prin prezenta, EMOS spol. s r.o. declară că tipul de echipamente radio H4074 este în conformitate cu Directiva 2014/53/UE. Textul integral al declarației UE de conformitate este disponibil la următoarea adresă internet: <http://www.emos.eu/download>.

LT | Aš, EMOS spol. s r.o. patvirtinu, kad radijo įrenginių tipas H4074 atitinka Direktyvą 2014/53/ES. Visas ES atitikties deklaracijos tekstas prieinamas šiuo interneto adresu: <http://www.emos.eu/download>.

LV | Ar šo EMOS spol. s r.o. deklarē, ka radioiekārta H4074 atbilst Direktīvai 2014/53/ES. Pilns ES atbilstības deklarācijas teksts ir pieejams šādā interneta vietnē: <http://www.emos.eu/download>.

EE | Käesolevaga deklareerib EMOS spol. s r.o. et käesolev raadioseadme tüüp H4074 vastab direktiivi 2014/53/EL nõuetele. Eli vastavusdeklaratsiooni täielik tekst on kättesaadav järgmisel internetiaadressil: <http://www.emos.eu/download>.

BG | С настоящото EMOS spol. s r.o. декларира, че този тип радиосъоръжение H4074 е в съответствие с Директива 2014/53/ЕС. Цялостният текст на ЕС декларацията за съответствие може да се намери на следния интернет адрес: <http://www.emos.eu/download>.

FR|BE | Le soussigné, EMOS spol. s r.o., déclare que l'équipement radioélectrique du type H4074 est conforme à la directive 2014/53/UE. Le texte complet de la déclaration UE de conformité est disponible à l'adresse internet suivante: <http://www.emos.eu/download>.

IT | Il fabbricante, EMOS spol. s r.o. dichiara che il tipo di apparecchiatura radio H4074 è conforme alla direttiva 2014/53/UE. Il testo completo della dichiarazione di conformità UE è disponibile al seguente indirizzo Internet: <http://www.emos.eu/download>.

NL | Hierbij verklaar ik, EMOS spol. s r.o., dat het type radioapparatuur H4074 conform is met Richtlijn 2014/53/EU. De volledige tekst van de EU-conformiteitsverklaring kan worden geraadpleegd op het volgende internetadres: <http://www.emos.eu/download>.

ES | Por la presente, EMOS spol. s r.o. declara que el tipo de equipo radioeléctrico H4074 es conforme con la Directiva 2014/53/UE. El texto completo de la declaración UE de conformidad está disponible en la dirección Internet siguiente: <http://www.emos.eu/download>.

PT | O(a) abaixo assinado(a) EMOS spol. s r.o. declara que o presente tipo de equipamento de rádio H4074 está em conformidade com a Diretiva 2014/53/UE. O texto integral da declaração de conformidade está disponível no seguinte endereço de Internet: <http://www.emos.eu/download>.

GR|CY | Με την παρούσα ο/η EMOS spol. s r.o. δηλώνει ότι ο ραδιοεξοπλισμός H4074 πληροί την οδηγία 2014/53/ΕΕ. Το πλήρες κείμενο της δήλωσης συμμόρφωσης ΕΕ διατίθεται στην ακόλουθη ιστοσελίδα στο διαδίκτυο: <http://www.emos.eu/download>.

SE | Härmed försäkrar EMOS spol. s r.o. att denna typ av radioutrustning H4074 överensstämmer med direktiv 2014/53/EU. Den fullständiga texten till EU-försäkran om överensstämmelse finns på följande webbadress: <http://www.emos.eu/download>.

FI | EMOS spol. s r.o. vakuuttaa, että radiolaitetyypin H4074 on direktiivin 2014/53/EU mukainen. EU-vatimustenmukaisuusvakuutuksen täysimittainen teksti on saatavilla seuraavassa internetosoitteessa: <http://www.emos.eu/download>.

DK | Hermed erklærer EMOS spol. s r.o., at radioudstyrstypen H4074 er i overensstemmelse med direktiv 2014/53/EU. EU-overensstemmelseserklæringens fulde tekst kan findes på følgende internetadresse: <http://www.emos.eu/download>.