

H4074



RO|MD | GoSmart IP Cameră de exterior IP-1300 LANTERN 4MPx



Cuprins

Instrucțiuni și avertismente	2
Conținutul pachetului	3
Specificații tehnice	3
Descrierea dispozitivului	4
Instalare și montaj	5
Asocierea cu aplicația	7
Soluționarea problemelor FAQ	15

Instrucțiuni și avertismente



Înainte de utilizarea dispozitivului, citiți manualul de utilizare.



Respectați instrucțiunile de siguranță menționate în acest manual.



Nu eliminați aparatele electrice împreună cu deșeurile menajere nesortate, utilizați punctele de colectare pentru deșeuri sortate. Pentru informații actuale privind punctele de colectare, contactați autoritățile locale. Dacă aparatele electrice sunt depozitate la gropile de gunoi, substanțele periculoase pot pătrunde în apele subterane și pot ajunge în lanțul alimentară, afectând sănătatea dumneavoastră.

Pentru curățarea părților exterioare ale dispozitivului de impurități, nu utilizați apă sau substanțe chimice. Utilizați întotdeauna o lavetă uscată, pentru a preveni deteriorarea mecanică și electrocutarea.

Nu conectați cablul de alimentare la priză cu mâinile ude sau umede, deoarece există riscul de electrocutare. Nu demontați, reparați sau modificați dispozitivul pe cont propriu. În caz contrar, pot apărea incendii, electrocutări sau deteriorări ireversibile.





Conținutul pachetului

Camera video
Suport pentru cameră
Material de montaj
Ghid rapid

Specificații tehnice

Sursă de alimentare: AC 110-220 V/50-60Hz
Puterea luminoasă maximă: 100 W
Soclu pentru bec: E27
Dimensiuni: 130 × 195 × 290 mm
Greutate: 2,5 kg
Rezoluție: 2 560 × 1 440
Senzor: MIS4001
Comunicarea vocală: Bidirecțional (Full-Duplex)
Distanță maximă de detecție a mișcării: 10 m
Unghi de detecție a mișcării: 110°
Distanță maximă de iluminare a vederii nocturne:
10 m
Interval de rotire motorizată a camerei: 220°
Intervalul de înclinare manuală a camerei: 35°
Stocare: SD card (max. 256 GB, FAT32),
Cloud storage
Grad de protecție: IP44
Temperatura de funcționare: -20 °C – 60°C
APP: EMOS GoSmart for Android and iOS
Conexiune: 2,4 GHz Wi-Fi (IEEE802.11b/g/n),
5 GHz Wi-Fi (IEEE802.11b/g/n/ax)
Putere maximă e.i.r.p. 2,4 GHz: 15,31 dBm
Putere maximă e.i.r.p. 5 GHz: 12,9 dBm
Putere maximă e.i.r.p. BLE: -1,27 dBm





Descrierea dispozitivului

- 1 – Microfon
- 2 - Obiectiv
- 3 – Iluminare LED auxiliară
- 4 – Butonul de resetare – Apăsăți butonul RESET timp de 5 secunde pentru a reseta aparatul la setările din fabrică.
- 5 – Slot pentru card SD



Instalare și montaj

Alegerea locului și instalarea

Mai întâi, alegeți cu atenție locul în care va fi instalată camera cu iluminare. Vă rugăm să vă asigurați că aveți un semnal Wi-Fi suficient de puternic în această zonă. Pentru o transmisie de calitate a imaginii și a sunetului, camerele au nevoie de o intensitate a semnalului Wi-Fi de cel puțin 60%. În caz contrar, pot apărea întârzieri în primirea notificărilor, precum și blocarea imaginii și a sunetului. Înainte de instalare, asigurați-vă că firele cablului de conectare a camera cu iluminare nu sunt sub tensiune. Vă recomandăm să opriți circuitul respectiv direct de la întrerupătorul de siguranță. Această operațiune trebuie efectuată întotdeauna de o persoană cu experiență.

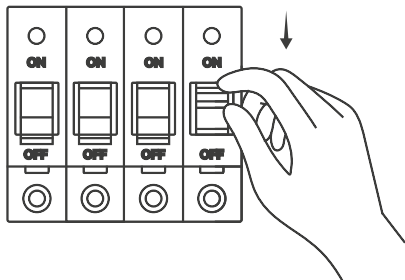

Vă recomandăm să montați o cutie de racordare în perete, sub camera video cu lumină. Manipularea și conectarea cablurilor sunt astfel mult mai ușoare. Prindeți, așadar, suportul metalic circular de perete cu ajutorul materialelor de instalare incluse în pachet. Dacă instalați o cameră cu lumină pe o fațadă izolată cu polistiren, vă recomandăm să utilizați ancore chimice pentru fixarea acestui suport, având în vedere greutatea totală a camera cu iluminare. Treceți apoi cablul de alimentare prin orificiul central al suportului. Camera este prevăzută cu trei cabluri. Mai întâi, conectați firul de protecție verde-galben. Nu uitați să conectați cablurile. Apoi conectați firul albastru de neutru. La final, conectați firul de fază maro.

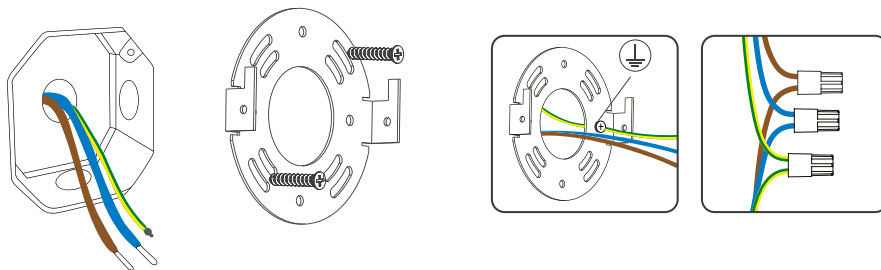

După conectarea tuturor cablurilor, montați camera cu iluminare pe suport și fixați-o prin apăsare în jos. Apoi fixați camera cu lumina folosind două șuruburi din partea laterală.

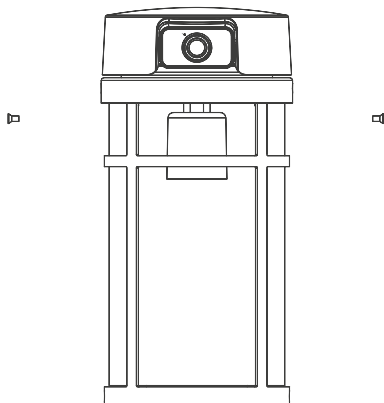
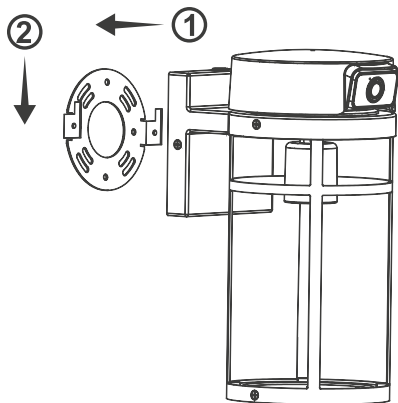

Acum puteți înșuruba becul în soclu. Nu depășiți puterea maximă admisă a becului, care este de 100 de wați. Camera cu iluminare dispune de soclu E27.

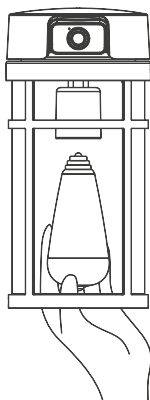

Punerea în funcțiune a camerei cu iluminare

Acum conectați camera cu iluminare la sursa de alimentare. Porniți întrerupătorul și așteptați câteva momente până când camera se poziționează în poziția de referință și este gata pentru asocierea cu aplicația EMOS GoSmart. Apoi îndepărtați folia de protecție de pe obiectivul camerei.

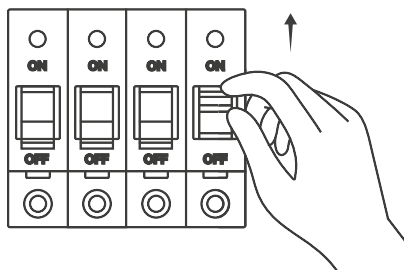

Asocierea cu aplicația

Instalarea aplicației EMOS GoSmart

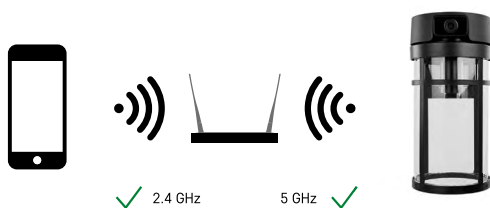

Dispozitivul IP-1300 LANTERN este dual-band și poate comunica cu un router Wi-Fi atât prin rețeaua de 2,4 GHz, cât și prin cea de 5 GHz.



Aplicația este disponibilă pentru Android și iOS prin intermediul Google Play și App Store. Pentru a descărca aplicația, scanați codul QR corespunzător.

Aplicația mobilă EMOS GoSmart

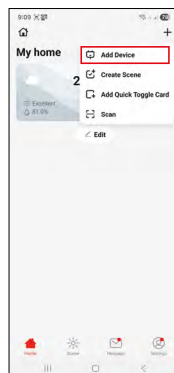
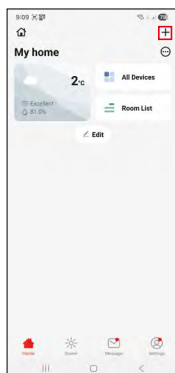
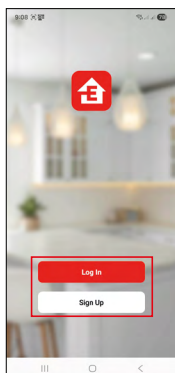
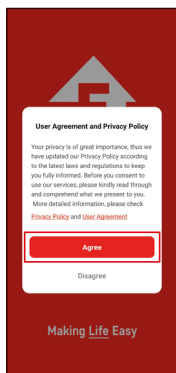

Deschideți aplicația EMOS GoSmart, confirmați politica de confidențialitate și apăsați „Sunt de acord”.
Selectați opțiunea „Înregistrare”, introduceți o adresă de e-mail validă și alegeți o parolă. Dacă aveți deja un cont, selectați opțiunea „Autentificare”.
În colțul din dreapta sus, faceți clic pe „+” și selectați opțiunea „Adăugați un dispozitiv”.

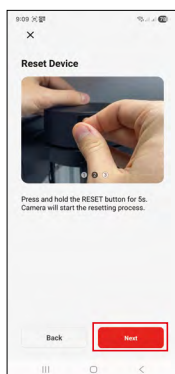
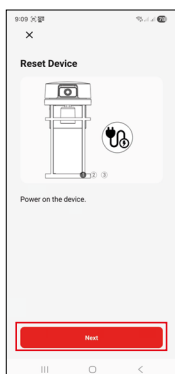

Acum, selectați camera IP-1300 LANTERN din lista GoSmart.
Urmați cu exactitate instrucțiunile din aplicație. Țineți apăsat butonul „RESET” timp de 5 secunde. Pentru pasul următor, folosiți întotdeauna butonul „Următorul”.

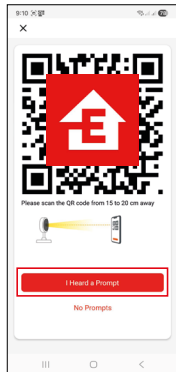
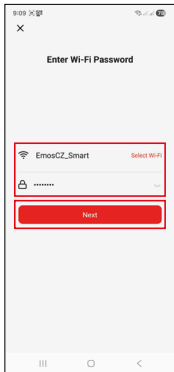

Vă rugăm să completați datele referitoare la rețeaua Wi-Fi de acasă. Este necesar să completați numele de utilizator și parola. Atenție la majuscule și minuscule. Apoi faceți clic pe butonul „Următorul”. Pe ecranul dispozitivului dvs. mobil va apărea un cod QR. Așezați codul QR în fața obiectivului camerei. Aveți grijă la reflexiile luminii și la soare. Confirmați că ați auzit semnalul sonor care indică cuplarea cu succes. Va avea loc căutarea automată a dispozitivului. Imediat ce dispozitivul este detectat, confirmați adăugarea acestuia în aplicația EMOS GoSmart și faceți clic pe butonul „Gata”.

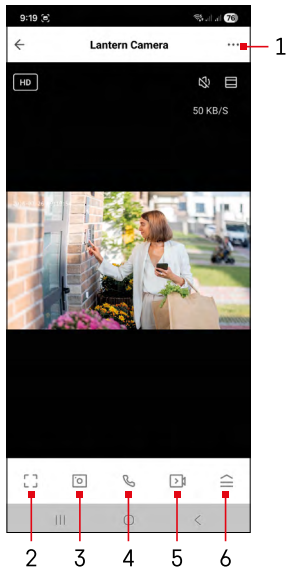

Pictograme și indicatoare

Descrierea indicatorilor din aplicație

- 1 – acces la setările avansate
- 2 – modul ecran complet
- 3 – creare fotografie din previzualizare
- 4 – inițiază o conversație vocală
- 5 – va începe înregistrarea video
- 6 – acces la meniul camera cu iluminare

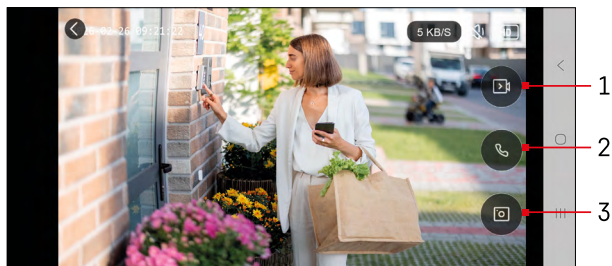





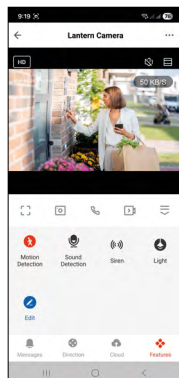
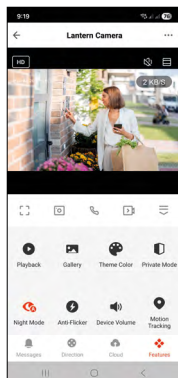

Modul ecran complet

- 1 – va începe înregistrarea video
- 2 – inițiază o conversație vocală
- 3 – creare fotografie din previzualizare



...	Setări avansate (descrise mai detaliat în capitolul următor)
HD	Comutare calitate video (HD / SD)
98% 48 KB/S	Calitatea și viteza semnalului
	Dezactivare sunet
	Zoom
	Mod ecran complet
	Realizarea de fotografii prin intermediul aplicației și salvarea acestora în galeria telefonului mobil
	Vorbire
	Înregistrare video prin intermediul aplicației și salvare în galeria telefonului mobil
	Extindere menu
	Redare fișier video salvat pe cardul SD
	Vizualizarea videoclipurilor și fotografiilor realizate prin aplicație
	Mod luminos / mod întunecat
	Modul privat – camera încetează să mai filmeze
	Setarea modului de vedere nocturnă. Vă recomandăm să setați opțiunea pe AUTO.
	Urmărirea mișcării – camera se rotește automat în urma obiectului în mișcare
	Detecție de mișcare – camera vă va notifica în cazul în care detectează orice mișcare
	Personalizare pictograme + posibilitatea de a adăuga controlul altui dispozitiv
	Setarea pozițiilor (descrisă mai detaliat în capitolul următor)

	Deplasarea manuală a camerei
	Gestionarea și achiziționarea de spațiu de stocare în cloud
	Afișarea notificărilor (dectecție de mișcare...)
	Reducerea iluminării intermitente sub pragul detectabil
	Reglare volum
	Detectarea sunetelor – camera vă va avertiza dacă detectează orice sunet mai puternic (plâns, cădere...)
	Pornește lumina camerei

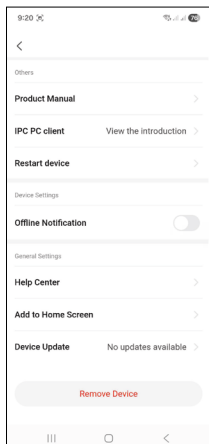
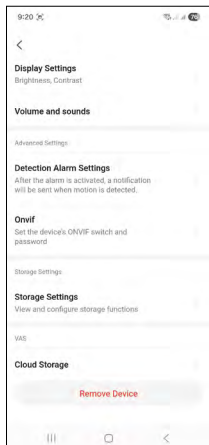
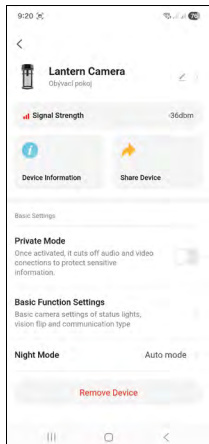

Descrierea setărilor avansate

- **Signal Strength** – Puterea actuală a semnalului în dBm (Excelent ≥ -50 dBm, Bună -50 până la -70 dBm, Suficientă -70 până la -80 dBm, Slabă < -80 dBm)
- **Device information** – Informații de bază despre dispozitiv și proprietarul acestuia
- **Share Device** – Partajarea controlului dispozitivului cu un alt utilizator
- **Private Mode** – setarea modului privat
- **Basic Function Settings** – Posibilitatea activării/dezactivării funcțiilor de bază ale dispozitivului, precum rotirea automată a imaginii sau filigranul cu afișarea orei și datei. O setare importantă este alegerea modului de comunicare unidirecțional sau bidirecțional.
- **Night mode** – Setarea modului de vedere nocturnă.
- **Display Settings** – setarea luminozității și contrastului
- **Volume and Sounds** – setarea volumului
- **Detection Alarm Settings** – Setarea alarmei.
 - **Activity Area** – Setarea zonei în care camera detectează mișcarea. De exemplu, dacă camera dumneavoastră monitorizează un drum și nu doriți să primiți notificări pentru fiecare mașină care trece, această funcție vă permite să selectați zona care va fi monitorizată de senzorul de mișcare.
 - **Human Body Filtering** – Recunoașterea conturului corpului uman. După activarea acestei funcții, dispozitivul nu ar trebui să vă avertizeze la fiecare mișcare, ci doar atunci când detectează un corp uman.
 - **Motion Tracking** – Urmărirea obiectului aflat în mișcare. Dacă activați această funcție, camera va urmări obiectele aflate în mișcare și va înregistra întreaga mișcare pe cardul SD.
 - **Sound detection** – detecție sonoră. După activarea acestei funcții, veți primi notificări ori de câte ori camera detectează orice sunet.
- **Onvif** – Setări de bază ale funcției Onvif pentru conectarea camerei la vizualizatoare externe, cum ar fi sistemele NVR.
- **Storage Settings** – setări de stocare
- **Cloud Storage** – Posibilitatea achiziționării unei stocări Cloud clasice sau a unei versiuni îmbunătățite cu AI
- **Product Manual** – Afișarea manualului PDF al dispozitivului
- **IPC PC Client** – Afișarea informațiilor despre clientul web pentru camere
- **Restart Device** – repornirea dispozitivului
- **Help Center** – Afișarea celor mai frecvente întrebări împreună cu soluțiile acestora, plus posibilitatea de a ne trimite direct o întrebare/proponere/feedback
- **Add to Home Screen** – Adăugarea unei pictograme pe ecranul principal al telefonului. Datorită acestui pas, nu mai este necesar să deschideți dispozitivul prin aplicație de fiecare dată, ci este suficient să apăsați direct pe pictograma adăugată, iar aceasta vă va redirecționa direct către vizualizarea camerei
- **Remove Device** – Eliminarea și disocierea dispozitivului. Pas important în cazul în care doriți să schimbați proprietarul dispozitivului. După ce dispozitivul a fost adăugat în aplicație, acesta este asociat contului și nu poate fi adăugat la un alt cont fără a fi mai întâi eliminat.

Înregistrare pe card SD

Una dintre funcțiile de bază ale unui sistem de securitate pentru locuință este înregistrarea pe cardul SD.

Camera suportă carduri SD cu o capacitate maximă de 256 GB în format FAT32. După ce spațiul de stocare de pe cardul SD este ocupat complet, înregistrările vor fi suprascrise automat.

Instrucțiuni pentru activarea funcției de înregistrare pe card SD:

1. Introduceți cardul Micro SD în slotul corespunzător.
2. Accesați setările avansate ale dispozitivului și selectați opțiunea „Setări de stocare”.
3. Formatați cardul SD. **ATENȚIE:** Nu închideți aplicația și nu întrerupeți procesul în timpul formătării cardului SD.
4. Activați senzorul PIR și setați sensibilitatea necesară. În setări există posibilitatea de activare/dezactivare a recunoașterii corpului uman, pentru a preveni alarmele atunci când camera detectează, de exemplu, mișcarea unui animal sau a unui copac. Cu ajutorul funcției „Activity Area” puteți, de asemenea, să selectați zona în care camera trebuie să detecteze mișcarea. (De exemplu, nu doriți ca camera să vă avertizeze la fiecare mașină care trece pe drumul vizibil pentru cameră).
5. După ce camera detectează mișcarea, aceasta va înregistra și câteva secunde de material video, pe care îl găsiți în pictograma: 





Soluționarea problemelor FAQ

Nu reușiți să efectuați asocierea dispozitivului. Ce pot face?

- Asigurați-vă că semnalul este suficient de puternic
- Acordați aplicației toate permisiunile necesare în setările telefonului
- Verificați dacă utilizați cea mai recentă versiune a sistemului de operare mobil și ultima versiune a aplicației

Sunt auzit afară, dar nu aud sunetul din exterior / Aud sunetul din exterior, dar cei din exterior nu mă aud.

- Verificați dacă ați acordat aplicației toate permisiunile, în special accesul la microfon.
- Problema poate fi cauzată și de setarea modului de comunicare unidirecțională. Dacă în partea de jos apare această pictogramă:  aceasta înseamnă că dispozitivul are setat un tip de comunicare unidirecțională.
- Pentru a corecta acest lucru, accesați meniul „Basic Function Settings” și setați opțiunea „Talk mode” pe „Two-way talk”. Acest meniu se găsește în setările avansate (vezi Capitolul „Descrierea setărilor avansate”).
- Pictograma corectă pentru comunicare bidirecțională este următoarea: 

Nu primesc notificări. De ce?

- Acordați aplicației toate permisiunile necesare în setările telefonului
- Activați notificările în setările aplicației (Settings → App notifications)

Ce tip de card SD pot folosi?

- Un card SD cu o capacitate maximă de 256 GB, cu clasa de viteză minimă CLASS 10, în format FAT32.

Dacă memoria cardului SD este plină, înregistrările vechi sunt suprascrise automat sau trebuie șterse manual de utilizator?

- Da, înregistrările sunt suprascrise automat.

Cine poate utiliza dispozitivul?

- Dispozitivul trebuie să aibă întotdeauna un administrator (proprietar)
- Administratorul poate partaja dispozitivul cu ceilalți membri ai gospodăriei și le poate atribui permisiuni



GB | Safety information - Do not disassemble, modify, or repair the product or batteries (if the product contains batteries). - Contact a qualified technician if needed - Disconnect from power before cleaning. Clean only with a dry cloth. - Only use the original power cord and supply voltage listed on the label. - Never immerse the product or batteries (if the product contains batteries) in liquid. - Improper installation and/or use may cause electric shock or fire. Use only as intended.

CZ | Bezpečnostní pokyny - Výrobek ani baterie (pokud výrobek baterie obsahuje) nerozebírejte, neupravujte ani neopravujte. V případě potřeby se obraťte na kvalifikovaného technika. - Před čištěním odpojte přístroj od napájení. Čistěte pouze suchým hadříkem. - Používejte pouze originální napájecí kabel a napájecí napětí uvedené na štítku. - Nikdy neponořujte výrobek ani baterie (pokud výrobek baterie obsahuje) do kapaliny. - Nesprávná instalace nebo použití může způsobit úraz elektrickým proudem nebo požár. Používejte pouze v souladu s určením.

SK | Bezpečnostné pokyny - Výrobok ani batérie (ak výrobok obsahuje batérie) nerozoberajte, neupravujte ani neopravujte. V prípade potreby sa obráťte na kvalifikovaného technika. - Pred čistením odpojte prístroj od napájania. Čistite iba suchou handričkou. - Používajte iba originálny napájací kábel a napájacie napätie uvedené na štítku. - Nikdy neponořujte výrobok ani batérie (ak výrobok batérie obsahuje) do tekutiny. - Nesprávna inštalácia alebo použitie môže spôsobiť úraz elektrickým prúdom alebo požiar. Používajte len v súlade s určením.

PL | Instrukcje bezpieczeństwa - Nie rozbieraj, nie modyfikuj ani nie naprawiaj produktu ani baterii (jeśli produkt zawiera baterie). W razie potrzeby skontaktuj się z wykwalifikowanym technikiem. - Przed czyszczeniem odłącz urządzenie od zasilania. Czyść wyłącznie suchą szmatką. - Używaj wyłącznie oryginalnego kabla zasilającego i napięcia zasilania podanego na etykiecie. - Nigdy nie zanurzaj produktu ani baterii (jeśli produkt zawiera baterie) w płynach. - Nieprawidłowa instalacja lub użytkowanie może spowodować porażenie prądem elektrycznym lub pożar. Używaj wyłącznie zgodnie z przeznaczeniem.

HU | Biztonsági utasítások - Ne szerezle szét, ne módosítsa és ne javítsa a terméket vagy az akkumulátort (ha a termék akkumulátort tartalmaz). Szükség esetén forduljon szakképzett szakemberhez. - A tisztítás előtt válassza le a készüléket az áramellátásról. Csak száraz ruhával tisztítsa. - Csak az eredeti tápkábelt és a címkén feltüntetett tápfeszültséget használja. - Soha ne merítse a terméket vagy az akkumulátorokat (ha a termék akkumulátorokat tartalmaz) folyadékba. - A helytelen telepítés vagy használat áramütést vagy tüzet okozhat. Kizárólag rendeltetésszerűen használja.

SI | Varnostna navodila - Izdelka in baterij (če izdelek vsebuje baterije) ne razstavljajte, ne spreminjajte in ne popravljajte. Po potrebi se obrnite na usposobljenega serviserja. - Pred čiščenjem odklopite napravo iz omrežja. Čistite samo s suho krpo. - Uporabljajte samo originalni napajalni kabel in napetost, navedeno na etiketi. - Izdelka ali baterij (če izdelek vsebuje baterije) nikoli ne potaplajte v tekočino. - Nepravilna namestitve ali uporaba lahko povzroči električni udar ali požar. Uporabljajte samo v skladu z namenom.

RS|HR|BA|ME | Sigurnosne upute - Ne rastavljajte, ne modificirajte niti popravljajte proizvod ili baterije (ako proizvod sadrži baterije). Ako je potrebno, obratite se kvalificiranom tehničaru. - Prije čišćenja isključite uređaj iz napajanja. Čistite samo suhom krpom. - Koristite samo originalni kabel za napajanje i napon napajanja navedeno na naljepnici. - Nikada ne uranjajte proizvod ili baterije (ako proizvod sadrži baterije) u tekućinu. - Nepravilna instalacija ili uporaba mogu uzrokovati strujni udar ili požar. Koristite samo prema namjeni.

DE | Sicherheitshinweise - Das Produkt und die Batterien (falls im Produkt enthalten) dürfen nicht zerlegt, verändert oder repariert werden. Wenden Sie sich bei Bedarf an einen qualifizierten Techniker. - Trennen Sie das Gerät vor der Reinigung von der Stromversorgung. Reinigen Sie das Gerät nur mit einem trockenen Tuch. - Verwenden Sie nur das Original-Netzkaabel und die auf dem Typenschild angegebene Netzspannung. - Tauchen Sie das Produkt oder die Batterien (falls im Produkt enthalten) niemals in Flüssigkeiten. - Eine unsachgemäße Installation oder Verwendung kann zu Stromschlägen oder Bränden führen. Verwenden Sie das Produkt nur bestimmungsgemäß.

UA | Інструкції з техніки безпеки - Не розбирайте, не модифікуйте та не ремонтуйте виріб або батареї (якщо виріб містить батареї). У разі необхідності зверніться до кваліфікованого технічного спеціаліста. - Перед чистенням від'єднайте прилад від джерела живлення. Чистіть тільки сухою ганчіркою. - Використовуйте тільки оригінальний кабель живлення та напругу живлення, зазначену на етикетці. - Ніколи не занурюйте виріб або батареї (якщо виріб містить батареї) у рідину. - Неправильна установка або використання може призвести до ураження електричним струмом або пожежі. Використовуйте тільки за призначенням.

RO|MD | Instrucțiuni de siguranță - Nu dezasmblați, modificați sau reparați produsul sau bateriile (dacă produsul conține baterii). Dacă este necesar, adresați-vă unui tehnician calificat. - Înainte de curățare,

deconectați aparatul de la sursa de alimentare. Curățați numai cu o cârpă uscată. - Utilizați numai cablul de alimentare original și tensiunea de alimentare indicată pe etichetă. - Nu scufundați niciodată produsul sau bateriile (dacă produsul conține baterii) în lichide. - Instalarea sau utilizarea incorectă poate provoca electrocutare sau incendiu. Utilizați numai în conformitate cu destinația prevăzută.

LT | Saugos instrukcijos - Negalima išardyti, modifikuoti ar remontuoti produkto ar baterijų (jei produktas turi baterijas). Jei reikia, kreipkitės į kvalifikuotą techniką. - Prieš valydami, atjunkite prietaisą nuo maitinimo. Valykite tik sausa šluoste. - Naudokite tik originalų maitinimo laidą ir maitinimo įtampą, nurodytą etiketėje. - Niekada nenaudokite produkto ar baterijų (jei produktas turi baterijas) skysčiuose. - Netinkamas montavimas ar naudojimas gali sukelti elektros smūgį ar gaisrą. Naudokite tik pagal paskirtį.

LV | Drošības instrukcijas - Nekādā gadījumā neizjauciet, nepārveidojiet vai nelabojiet izstrādājumu vai baterijas (ja izstrādājumā ir baterijas). Ja nepieciešams, sazinieties ar kvalificētu tehniķi. - Pirms tīrīšanas atvienojiet ierīci no strāvas padeves. Tīriet tikai ar sausu drānu. - Izmantojiet tikai oriģinālo strāvas vadu un uz etiķetes norādīto strāvas spriegumu. - Nekad nemērcējiet produktu vai baterijas (ja produktā ir baterijas) šķidrumā. - Nepareiza uzstādīšana vai lietošana var izraisīt elektriskās strāvas triecienu vai ugunsgrēku. Lietojiet tikai atbilstoši paredzētajam mērķim.

EE | Ohutusjuhised - Ärge toodet ega patareisid (kui toode sisaldab patareisid) lahti võtke, muutke ega parandage. Vajaduse korral pöörduge kvalifitseeritud tehniku poole. - Enne puhastamist ühendage seade vooluvõrgust lahti. Puhastage ainult kuiva lapiga. - Kasutage ainult originaalvoolikaablit ja toitepinget, mis on märgitud sildil. - Ärge kunagi kaste toodet ega patareisid (kui toode sisaldab patareisid) vedelikku. - Ebaõige paigaldamine või kasutamine võib põhjustada elektrilöögi või tulekahju. Kasutage ainult ettenähtud otstarbel.

BG | Инструкции за безопасност - Не разглобявайте, не променяйте и не ремонтирайте продукта или батериите (ако продуктът съдържа батерии). При необходимост се обърнете към квалифициран техник. - Преди почистване изключете уреда от захранването. Почиствайте само с суха кърпа. - Използвайте само оригиналния захранващ кабел и захранващото напрежение, посочено на етикета. - Никога не потапяйте продукта или батериите (ако продуктът съдържа батерии) в течност. - Неправилната инсталация или употреба може да доведе до токов удар или пожар. Използвайте само по предназначение.

FR|BE | Consignes de sécurité - Ne démontez pas, ne modifiez pas et ne réparez pas le produit ou les piles (si le produit en contient). Si nécessaire, contactez un technicien qualifié. - Débranchez l'appareil avant de le nettoyer. Nettoyez-le uniquement avec un chiffon sec. - Utilisez uniquement le câble d'alimentation d'origine et la tension d'alimentation indiquée sur l'étiquette. - Ne plongez jamais le produit ou les piles (si le produit en contient) dans un liquide. - Une installation ou une utilisation incorrecte peut entraîner un choc électrique ou un incendie. Utilisez uniquement conformément à l'usage prévu.

IT | Istruzioni di sicurezza - Non smontare, modificare o riparare il prodotto o le batterie (se presenti). Se necessario, rivolgersi a un tecnico qualificato. - Prima di pulire l'apparecchio, scollegarlo dall'alimentazione. Pulire solo con un panno asciutto. - Utilizzare solo il cavo di alimentazione originale e la tensione di alimentazione indicata sull'etichetta. - Non immergere mai il prodotto o le batterie (se presenti) in liquidi. - Un'installazione o un utilizzo non corretti possono causare scosse elettriche o incendi. Utilizzare solo per l'uso previsto.

NL | Veiligheidsinstructies - Het product en de batterijen (indien aanwezig) mogen niet worden gedemonsteerd, aangepast of gerepareerd. Neem indien nodig contact op met een gekwalificeerde technicus. - Koppel het apparaat los van de stroomvoorziening voordat u het reinigt. Reinig het apparaat alleen met een droge doek. - Gebruik alleen de originele voedingskabel en de op het typeplaatje aangegeven voedingsspanning. - Dompel het product of de batterijen (indien aanwezig) nooit onder in vloeistof. - Onjuiste installatie of gebruik kan elektrische schokken of brand veroorzaken.

Gebruik het product uitsluitend voor het beoogde doel.

ES | Instrucciones de seguridad - No desmonte, modifique ni repare el producto ni las pilas (si el producto contiene pilas). En caso necesario, póngase en contacto con un técnico cualificado. - Desconecte el aparato de la fuente de alimentación antes de limpiarlo. Límpielo únicamente con un paño seco. - Utilice únicamente el cable de alimentación original y la tensión de alimentación indicada en la etiqueta. - Nunca sumerja el producto ni las pilas (si el producto las contiene) en líquidos. - Una instalación o un uso incorrectos pueden provocar descargas eléctricas o incendios. Utilícelo únicamente para los fines previstos.

PT | Instruções de segurança - Não desmonte, modifique ou repare o produto nem as baterias (se o produto contiver baterias). Se necessário, contacte um técnico qualificado. - Desligue o aparelho da alimentação antes

de o limpar. Limpe apenas com um pano seco. - Utilize apenas o cabo de alimentação original e a tensão de alimentação indicada na etiqueta. - Nunca mergulhe o produto ou as baterias (se o produto contiver baterias) em líquidos. - A instalação ou utilização incorreta pode causar choque elétrico ou incêndio. Utilize apenas de acordo com a finalidade prevista.

GR | CY | Οδηγίες ασφαλείας - Μην αποσυναρμολογείτε, τροποποιείτε ή επισκευάζετε το προϊόν ή τις μπαταρίες (εάν το προϊόν περιέχει μπαταρίες). Εάν είναι απαραίτητο, απευθυνθείτε σε εξειδικευμένο τεχνικό. - Πριν από τον καθαρισμό, αποσυνδέστε τη συσκευή από την τροφοδοσία ρεύματος. Καθαρίζετε μόνο με ένα στεγνό πανί. - Χρησιμοποιείτε μόνο το αυθεντικό καλώδιο τροφοδοσίας και την τάση τροφοδοσίας που αναγράφεται στην ετικέτα. - Μην βυθίζετε ποτέ το προϊόν ή τις μπαταρίες (εάν το προϊόν περιέχει μπαταρίες) σε υγρά. - Η ακατάλληλη εγκατάσταση ή χρήση μπορεί να προκαλέσει ηλεκτροπληξία ή πυρκαγιά. Χρησιμοποιείτε μόνο σύμφωνα με τον προορισμό.

SE | Säkerhetsinstruktioner - Produkten eller batterierna (om produkten innehåller batterier) får inte demonteras, modifieras eller repareras. Kontakta en kvalificerad tekniker vid behov. - Koppla bort enheten från strömförsörjningen före rengöring. Rengör endast med en torr trasa. - Använd endast originalströmkabeln och den spänning som anges på etiketten. - Sänk aldrig ned produkten eller batterierna (om produkten innehåller batterier) i vätska. - Felaktig installation eller användning kan orsaka elstötar eller brand. Använd endast i enlighet med avsedd användning.

FI | Turvallisuusohjeet - Älä pura, muokkaa tai korjaa tuotetta tai paristoja (jos tuote sisältää paristoja). Ota tarvittaessa yhteyttä pätevään teknikkoon. - Irrota laite virtalähteestä ennen puhdistusta. Puhdista vain kuivalla liinalla. - Käytä vain alkuperäistä virtajohtoa ja etiketissä ilmoitettua jännitettä. - Älä koskaan upota tuotetta tai paristoja (jos tuote sisältää paristoja) nesteeseen. - Väärä asennus tai käyttö voi aiheuttaa sähköiskun tai tulipalon. Käytä vain käyttötarkoituksen mukaisesti.

DK | Sikkerhedsinstruktioner - Produktet eller batterierne (hvis produktet indeholder batterier) må ikke adskilles, modificeres eller repareres. Kontakt en kvalificeret tekniker, hvis det er nødvendigt. - Frakobl apparatet fra strømforsyningen inden rengøring. Rengør kun med en tør klud. - Brug kun det originale netkabel og den netspænding, der er angivet på typeskiltet. - Produktet eller batterierne (hvis produktet indeholder batterier) må aldrig nedsænkes i væske. - Forkert installation eller brug kan forårsage elektrisk stød eller brand. Brug kun i overensstemmelse med det tilsligtede formål.

GB | Hereby, EMOS spol. s r.o., declares that the radio equipment type H4074 is in compliance with Directive 2014/53/EU. The full text of the EU declaration of conformity is available at the following internet address: <http://www.emos.eu/download>.

CZ | Tímto EMOS spol. s r.o. prohlašuje, že typ rádiového zařízení H4074 je v souladu se směrnicí 2014/53/EU. Úplné znění EU prohlášení o shodě je k dispozici na těchto internetových stránkách <http://www.emos.eu/download>. Zařízení lze provozovat na základě všeobecného oprávnění č. VO-R/10/05.2025-5 v platném znění.

SK | EMOS spol. s r.o. týmto vyhlasuje, že rádiové zariadenie typu H4074 je v súlade so smernicou 2014/53/EÚ. Úplné EÚ vyhlásenie o zhode je k dispozícii na tejto internetovej adrese: <http://www.emos.eu/download>.

PL | EMOS spol. s r.o. niniejszym oświadczam, że typ urządzenia radiowego H4074 jest zgodny z dyrektywą 2014/53/UE. Pełny tekst deklaracji zgodności UE jest dostępny pod następującym adresem internetowym: <http://www.emos.eu/download>

 Zgodnie z przepisami Ustawy o ZSEiE zabronione jest umieszczanie łącznie z innymi odpadami zużytego sprzętu oznakowanego symbolem przekreślonego kosza. Użytkownik, chcąc pozbyć się sprzętu elektronicznego i elektrycznego, jest zobowiązany do oddania go do punktu zbierania zużytego sprzętu. W sprzęcie nie znajdują się składniki niebezpieczne, które mają szczególnie negatywny wpływ na środowisko i zdrowie ludzi. Obecność w sprzęcie niebezpiecznych substancji, mieszanin oraz części składowych ma potencjalny (szkodliwy) wpływ dla środowisko i zdrowie ludzi.

HU | EMOS spol. s r.o. igazolja, hogy a H4074 típusú rádióberendezés megfelel a 2014/53/EU irányelvnek. Az EU-megfelelőségi nyilatkozat teljes szövege elérhető a következő internetes címen: <http://www.emos.eu/download>.

SI | EMOS spol. s r.o. potrjuje, da je tip radijske opreme H4074 skladen z Direktivo 2014/53/EU. Celotno besedilo izjave EU o skladnosti je na voljo na naslednjem spletnem naslovu: <http://www.emos.eu/download>

RS|HR|BA|ME | EMOS spol. s r.o. ovime izjavljuje da je radijska oprema tipa H4074 u skladu s Direktivom 2014/53/EU. Cjeloviti tekst EU izjave o sukladnosti dostupan je na sljedećoj internetskoj adresi: <http://www.emos.eu/download>.

DE | Hiermit erklärt EMOS spol. s r.o., dass der Funkanlagentyp H4074 der Richtlinie 2014/53/EU entspricht. Der vollständige Text der EU-Konformitätserklärung ist unter der folgenden Internetadresse verfügbar: <http://www.emos.eu/download>.

UA | Цим підприємство EMOS spol. s r.o. проголошує, що тип радіобладнання H4074 відповідає Директивам 2014/53/EU. Повний текст ЄС проголошення про відповідність можна знайти на цьому сайті <http://www.emos.eu/download>.

RO|MD | Prin prezenta, EMOS spol. s r.o. declară că tipul de echipamente radio H4074 este în conformitate cu Directiva 2014/53/UE. Textul integral al declarației UE de conformitate este disponibil la următoarea adresă internet: <http://www.emos.eu/download>.

LT | Aš, EMOS spol. s r.o. patvirtinu, kad radijo įrenginių tipas H4074 atitinka Direktyvą 2014/53/ES. Visas ES atitikties deklaracijos tekstas prieinamas šiuo interneto adresu: <http://www.emos.eu/download>.

LV | Ar šo EMOS spol. s r.o. deklarē, ka radioiekārta H4074 atbilst Direktīvai 2014/53/ES. Pilns ES atbilstības deklarācijas teksts ir pieejams šādā interneta vietnē: <http://www.emos.eu/download>.

EE | Käesolevaga deklareerib EMOS spol. s r.o. et käesolev raadioseadme tüüp H4074 vastab direktiivi 2014/53/EL nõuetele. ELi vastavusdeklaratsiooni täielik tekst on kättesaadav järgmisel internetiaadressil: <http://www.emos.eu/download>.

BG | С настоящото EMOS spol. s r.o. декларира, че този тип радиосъоръжение H4074 е в съответствие с Директива 2014/53/ЕС. Цялостният текст на ЕС декларацията за съответствие може да се намери на следния интернет адрес: <http://www.emos.eu/download>.

FR|BE | Le soussigné, EMOS spol. s r.o., déclare que l'équipement radioélectrique du type H4074 est conforme à la directive 2014/53/UE. Le texte complet de la déclaration UE de conformité est disponible à l'adresse internet suivante: <http://www.emos.eu/download>.

IT | Il fabbricante, EMOS spol. s r.o. dichiara che il tipo di apparecchiatura radio H4074 è conforme alla direttiva 2014/53/UE. Il testo completo della dichiarazione di conformità UE è disponibile al seguente indirizzo Internet: <http://www.emos.eu/download>.

NL | Hierbij verklaar ik, EMOS spol. s r.o., dat het type radioapparatuur H4074 conform is met Richtlijn 2014/53/EU. De volledige tekst van de EU-conformiteitsverklaring kan worden geraadpleegd op het volgende internetadres: <http://www.emos.eu/download>.

ES | Por la presente, EMOS spol. s r.o. declara que el tipo de equipo radioeléctrico H4074 es conforme con la Directiva 2014/53/UE. El texto completo de la declaración UE de conformidad está disponible en la dirección Internet siguiente: <http://www.emos.eu/download>.

PT | O(a) abaixo assinado(a) EMOS spol. s r.o. declara que o presente tipo de equipamento de rádio H4074 está em conformidade com a Diretiva 2014/53/UE. O texto integral da declaração de conformidade está disponível no seguinte endereço de Internet: <http://www.emos.eu/download>.

GR|CY | Με την παρούσα ο/η EMOS spol. s r.o. δηλώνει ότι ο ραδιοεξοπλισμός H4074 πληροί την οδηγία 2014/53/ΕΕ. Το πλήρες κείμενο της δήλωσης συμμόρφωσης ΕΕ διατίθεται στην ακόλουθη ιστοσελίδα στο διαδίκτυο: <http://www.emos.eu/download>.

SE | Härmed försäkrar EMOS spol. s r.o. att denna typ av radioutrustning H4074 överensstämmer med direktiv 2014/53/EU. Den fullständiga texten till EU-försäkran om överensstämmelse finns på följande webbadress: <http://www.emos.eu/download>.

FI | EMOS spol. s r.o. vakuuttaa, että radiolaitetyypin H4074 on direktiivin 2014/53/EU mukainen. EU-vatimustenmukaisuusvakuutuksen täysimittainen teksti on saatavilla seuraavassa internetosoitteessa: <http://www.emos.eu/download>.

DK | Hermed erklærer EMOS spol. s r.o., at radioudstyrstypen H4074 er i overensstemmelse med direktiv 2014/53/EU. EU-overensstemmelseserklæringens fulde tekst kan findes på følgende internetadresse: <http://www.emos.eu/download>.