

H4074



LT | „GoSmart“ IP lauko kamera IP-1300
„LANTERN“ 4 MPx



Turinys

Instrukcijos ir įspėjimai	2
Pakuotės turinys.....	3
Techinės specifikacijos.....	3
Įrenginio aprašymas.....	4
Montavimas ir surinkimas.....	5
Susiejimas su programėle.....	7
Trikčių šalinimo DUK.....	15

Instrukcijos ir įspėjimai



Prieš naudodami įrenginį, perskaitykite naudotojo vadovą.



Vadovaukitės vadove pateiktais saugos nurodymais.



Elektros prietaisų nešalinkite kaip nerūšiuojamų buitinių atliekų; naudokitės atliekų rūšiavimo punktais. Dėl naujausios informacijos apie atliekų surinkimo punktus kreipkitės į vietos valdžios institucijas. Jei elektros prietaisai bus išmesti į sąvartynus, pavojingos medžiagos gali patekti į gruntinius vandenius, patekti į maisto grandinę ir pakenkti jūsų sveikatai.

Nevalykite prietaiso išorės vandeniu ar cheminėmis medžiagomis. Visada naudokite sausą šluostę, kad išvengtumėte mechaninių pažeidimų ar sužalojimų dėl elektros srovės.

Nekiškite maitinimo laido į lizdą drėgnomis ar šlapiomis rankomis; kyla pavojus susižaloti dėl elektros srovės. Patys neardykite, neremontuokite ir nemodifikuokite gaminio. Tai gali sukelti gaisrą, sužalojimus dėl elektros srovės ar negrįžtamą žalą.



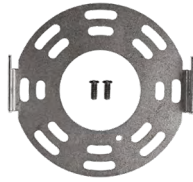

Pakuotės turinys

Kamera
Kameros laikiklis
Tvirtinimo elementai
Trumpas vadovas

Techninės specifikacijos

Maitinimo šaltinis: AC 110-220 V/50-60 Hz
Maksimali lemputės galia: 100 W
Lemputės lizdas: E27
Matmenys: 130 × 195 × 290 mm
Svoris: 2,5 kg
Raiška: 2560 × 1440
Jutiklis: MIS4001
Balso ryšys: Dvipusis (visiškai dvipusis)
Didžiausias judesio aptikimo diapazonas: 10 m
Judėsio aptikimo kampas: 110°
Didžiausias naktinio matymo nuotolis: 10 m
Kameros variklinio pasukimo kampas: 220°
Rankinio kameros pakreipimo kampas: 35°
Laikymas: SD kortelė (maks. 256 GB, FAT32),
debesies saugykla
Korpuso apsaugos klasė: IP44
Darbinė temperatūra: nuo -20 °C iki +60 °C
Programėlė: „EMOS GoSmart“, tinka „Android“
ir „iOS“
Ryšys: 2,4 GHz „Wi-Fi“ (IEEE 802.11b/g/n),
5 GHz „Wi-Fi“ (IEEE 802.11b/g/n/ax)
Maks. e.i.r.p. 2,4 GHz: 15,31 dBm
Maks. e.i.r.p. 5 GHz: 12,9 dBm
Maks. e.i.r.p. BLE: -1,27 dBm





Įrenginio aprašymas

- 1 – Mikrofonas
- 2 – Objektivas
- 3 – LED apšvietimas
- 4 – Atstatymo mygtukas – 5 sekundes palaikius nuspaustą mygtuką RESET, prietaisas bus atstatytas į gamyklinius nustatymus.
- 5 – SD kortelės lizdas



Montavimas ir surinkimas

Vietos pasirinkimas ir montavimas

Pirmiausia atidžiai pasirinkite vietą, kurioje bus montuojama kamera su apšvietimu. Įsitinkite, kad šioje vietoje „Wi-Fi“ signalas yra pakankamai stiprus. Kad vaizdo ir garso perdavimas būtų kokybiškas, kameroms reikalingas ne mažesnis kaip 60 % „Wi-Fi“ signalo stiprumas. Priešingu atveju pranešimai gali vėluoti, o vaizdas ir garsas – strigti. Prieš pradėdami montavimą įsitinkite, kad laidais, jungiančiais kamerą su apšvietimu, neteką įtampa. Rekomenduojame išjungti atitinkamą grandinę tiesiogiai išjungiant saugiklį. Šią užduotį visada turi atlikti kvalifikuotas asmuo.

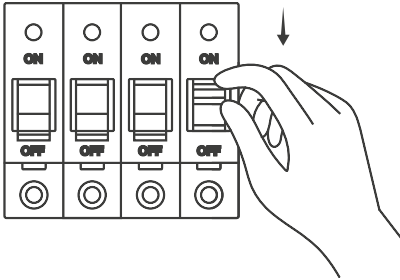

Rekomenduojame sienoje po kamera su apšvietimu sumontuoti jungčių dėžutę. Tuomet laidų tvarkymas ir jungimas tampa žymiai lengvesnis. Prisukite apvalų metalinį laikiklį prie sienos naudodami pridedamus tvirtinimo elementus. Jei kamerą su apšvietimu montuojate ant izoliuoto polistireno fasado, atsižvelgiant į bendrą kameros ir lemputės svorį, rekomenduojame laikiklį pritvirtinti naudojant cheminius tvirtinimo elementus. Tada praverkite maitinimo laidą per laikiklio vidurinę angą. Kamera turi tris laidus. Pirmiausia prijunkite geltonai žalią apsauginį laidą. Nepamirškite prijungti įžeminimo. Tada prijunkite mėlynąjį neutralų laidą. Galiausiai prijunkite rudą fazės laidą.

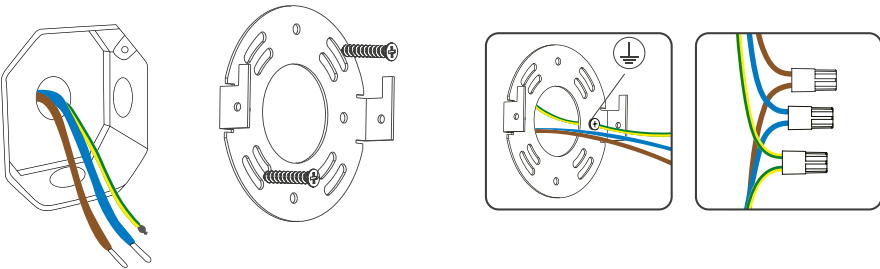

Kai visi laidai bus prijungti, pritvirtinkite kamerą su apšvietimu prie laikiklio ir užfiksuokite ją paspausdami žemyn. Tada pritvirtinkite kamerą ir šviestuvą dviem varžtais iš šono.

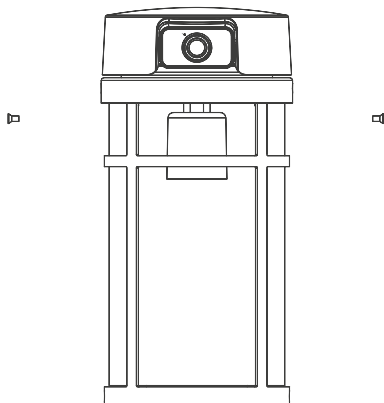
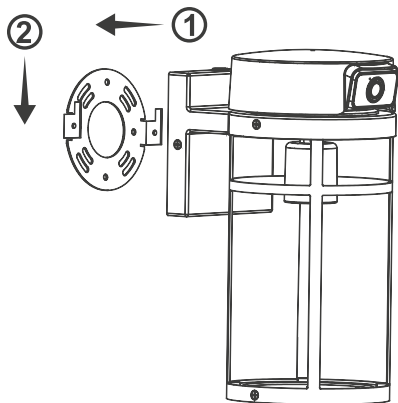

Dabar galite įsukti lempuotę į šviestuvą. Neviršykite didžiausios leidžiamos lempuotės galios, kuri yra 100 vatų. Kamera su apšvietimu turi E27 sriegį.

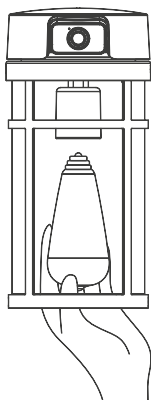

Kameros su apšvietimu eksploatavimo pradžia

Dabar prijunkite kamerą su apšvietimu prie maitinimo šaltinio. Įjunkite saugiklį ir luktelėkite, kol kamera atsisuks į pradinę padėtį ir bus parengta susieti su „EMOS GoSmart“ programa. Tada nuimkite apsauginę plėvelę nuo kameros objektyvo.

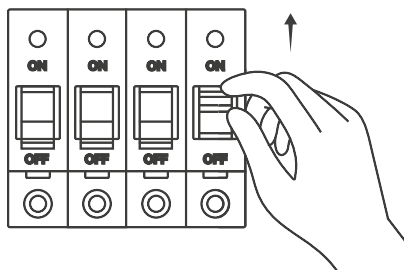

Susiejimas su programėle

„EMOS GoSmart“ programėlės diegimas

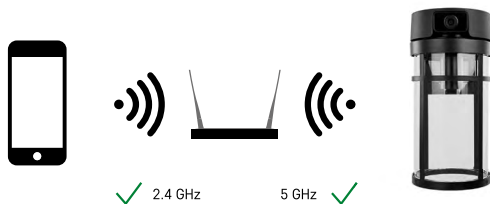

„IP-1300 LANTERN“ yra dviejų dažnių juostų įrenginys, galintis prisijungti prie „Wi-Fi“ maršrutizatoriaus tiek per 2,4 GHz, tiek per 5 GHz tinklus.



Programėlė pasiekama „Android“ ir „iOS“ platformose „Google Play“ ir „App Store“. Atsisiųskite programėlę nuskaitydami QR kodą.

„EMOS GoSmart“ mobilioji programėlė

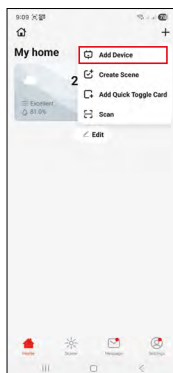
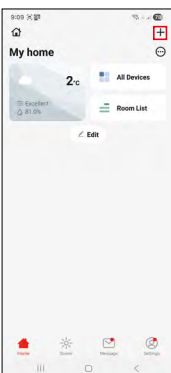
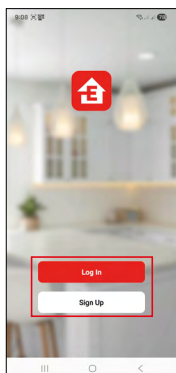
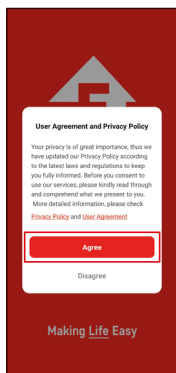

Atidarykite „EMOS GoSmart“ ir patvirtinkite privatumo politiką paliesdami „Agree“ (Sutinku). Pasirinkite „Sign Up“ (registruotis), įveskite galiojantį el. pašto adresą ir pasirinkite slaptažodį. Jei jau turite paskyrą, pasirinkite parinktį „Log In“ (prisijungti).

Dešiniajame viršutiniame kampe bakstelėkite piktogramą „+“ ir pasirinkite „Add device“ (pridėti įrenginį).

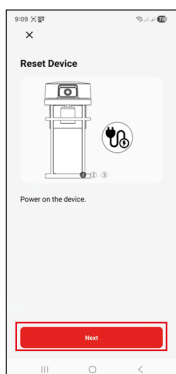

Dabar iš „GoSmart“ sąrašo pasirinkite kamerą „IP-1300 LANTERN“.

Laikykitės visų programoje pateiktų nurodymų. Paspauskite ir 5 sekundes palaikykite nuspaudę mygtuką RESET. Visada spauskite mygtuką „Next“ (toliau), kad pereitumėte prie kito žingsnio.

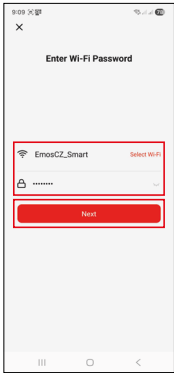

Įveskite savo namų „Wi-Fi“ tinklo duomenis. Turite įvesti pavadinimą ir slaptažodį. Čia atsižvelgiama į didžiųjų ir mažųjų raidžių skirtumą. Tada bakstelėkite mygtuką „Next“ (toliau).

Jūsų įrenginio ekrane pasirodys QR kodas.

Nukreipkite QR kodą priešais kameros objektyvą. Saugokitės akinimo ir saulės spindulių.

Įsitikinkite, ar išgirdote garso signalą, patvirtinantį, kad susiejimas pavyko.

Įrenginys bus aptiktas automatiškai. Kai prietaisas bus rastas, patvirtinkite, kad norite jį pridėti prie „EMOS GoSmart“ programos, ir bakstelėkite mygtuką „Done“ (atlikta).

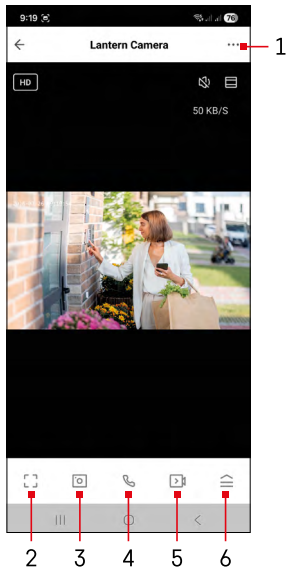

Piktogramos ir indikatoriai

Programėlės indikatorių aprašymas

- 1 – eiti į išplėstinius nustatymus
- 2 – viso ekrano režimas
- 3 – sukurti nuotrauką iš tiesioginio vaizdo
- 4 – pradėti balso skambutį
- 5 – pradėti vaizdo įrašymą
- 6 – eiti į kameros su apšvietimu meniu

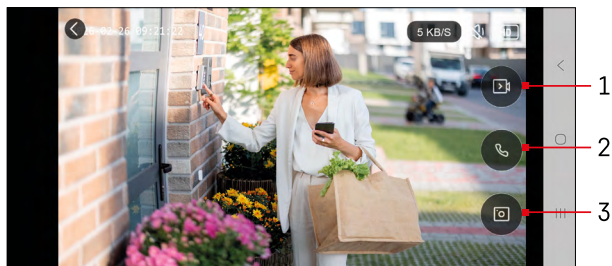





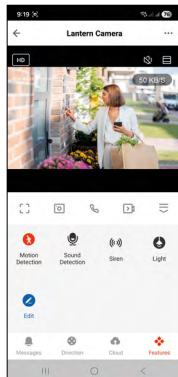
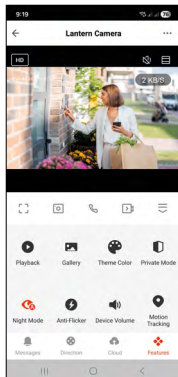

Viso ekrano režimas

- 1 – pradėti vaizdo įrašymą
- 2 – pradėti balso skambutį
- 3 – sukurti nuotrauką iš tiesioginio vaizdo



...	Išplėstiniai nustatymai (išsamiau aprašyti kitame skyriuje)
HD	Vaizdo kokybės perjungimas (HD / SD)
📶 98% 48 KB/S	Signalų kokybė ir greitis
🔇	Nutildyti
📄	Išdidinti
📐	Viso ekrano režimas
📷	Fotografuoti naudojant programėlę ir išsaugoti nuotraukas mobiliojo telefono albume
🎤	Pokalbis
📺	Filmuoti naudojant programėlę ir išsaugoti įrašą mobiliojo telefono albume
☰	Atidaryti meniu
▶	Leisti SD kortelėje saugomą vaizdo įrašą
🎭	Peržiūrėti programėle nufilmuotus vaizdo įrašus ir nuotraukas
🎨	Šviesus režimas / tamsus režimas
🏠	Privatumo režimas – kamera nustoja filmuoti
🔴	Naktinio režimo nustatymai. Rekomenduojama nustatyti AUTO (automatinis).
📍	Judėsio stebėjimas – kamera automatiškai seka judantį objektą
🚶	Judėsio aptikimas – kamera praneš, jei aptiks bet kokį judesį
🔧	Piktogramų redagavimas + galimybė pridėti kito įrenginio valdymą
★	Padėties nustatymai (išsamiau aprašyti kitame skyriuje)

	Rankinis kameros judinimas
	Debesijos saugyklos valdymas ir pirkimas
	Rodyti pranešimus (judesio aptikimas...)
	Mirgėjimo slopinimas, kai jis nesiekia aptinkamos ribos
	Garsumo nustatymas
	Garsų aptikimas – kamera jus įspės, jei užfiksuos kokius nors stiprius garsus (verksmą, kritimą...)
	Ijungia kameros apšvietimą

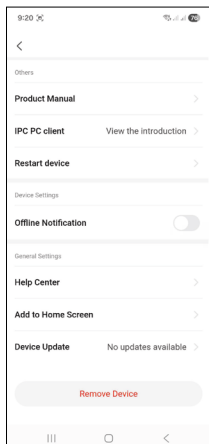
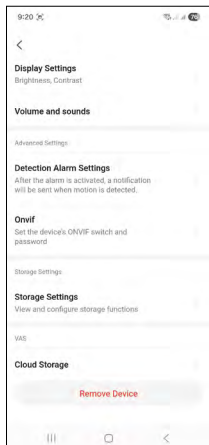
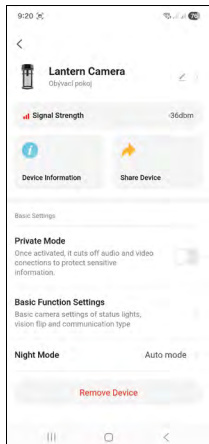

Išplėstinių nustatymų aprašymas

- **Signalo stiprumas** – dabartinis signalo stiprumas dBm (Puikus ≥ -50 dBm, Geras nuo -50 iki -70 dBm, Pakankamas nuo -70 iki -80 dBm, Prastas < -80 dBm)
- **Įrenginio informacija** – pagrindinė informacija apie įrenginį ir jo savininką
- **Bendrinti įrenginį** – galimybė bendrinti įrenginio administravimą su kitu naudotoju
- **Privatumo režimas** – privatumo režimo nustatymai
- **Pagrindinių funkcijų nustatymai** – galimybė įjungti / išjungti pagrindines įrenginio funkcijas, pvz., automatinį ekrano pasukimą arba vandens ženklą su laiku ir data. Be to, svarbus nustatymas yra galimybė pasirinkti vienusipusį arba dvipusį ryšį.
- **Naktinis režimas** – naktinio režimo nustatymai.
- **Ekrano nustatymai** – ryškumo ir kontrasto nustatymai
- **Garsumas ir garsai** – garsumo nustatymai
- **Aptikimo signalizavimo nustatymai** – įspėjamojo signalo nustatymai.
 - **Aktyvumo zona** – nustato zoną, kurioje kamera aptiks judėjimą. Pa-
vyzdžiui, jei jūsų kamera nukreipta į kelią ir nenorite būti informuojami
kiekvieną kartą, kai pro šalį pravažiuoja automobilis, galite nustatyti, į
kurią sritį turėtų būti suteiktas judesio aptikimas.
 - **Žmogaus kūno filtravimas** – žmonių siluetaų aptikimas. Įjungus funkciją,
įrenginys neturėtų pranešti apie visus judesius, o tik apie žmogaus kūno
judėjimą.
 - **Judesio stebėjimas** – judančio objekto sekimas. Jei įjungsitė šią funk-
ciją, kamera stebės judančius objektus ir įrašys visą judėjimo seką į
SD kortelę.
 - **Garso aptikimas** – aptikimas pagal garsą. Įjungus šią funkciją, gausite
pranešimą kiekvieną kartą, kai kamera užfiksuoja kokį nors garsą.
- **„Onvif“** – pagrindiniai „Onvif“ funkcijos nustatymai, skirti kamerai prijungti
prie išorinių peržiūros įrenginių, pvz., NVR sistemų.
- **Saugojimo nustatymai** – saugojimo įrenginio nustatymai
- **Debesies saugykla** – galimybė įsigyti standartinę debesies saugyklą arba
išplėstinę versiją su DI funkcijomis
- **Gaminio vadovas** – peržiūrėkite prietaiso naudotojo vadovą PDF formatu
- **„IPC PC Client“** – kamerų žiniatinklio naršyklės informacijos rodymas
- **Paleisti įrenginį iš naujo** – paleidžia įrenginį iš naujo
- **Pagalbos centras** – rodomi dažnai užduodami klausimai ir jų sprendimai,
taip pat suteikiama galimybė tiesiogiai atsiųsti mums klausimą / pasiūlymą
/ atsiliepimą
- **Įtraukti į pagrindinį ekraną** – įrenginio piktograma patalpinama telefono
pagrindiniame ekrane. Tokiu būdu jums nebereikės kiekvieną kartą atidaryti
įrenginio per programėlę – tiesiog bakstelėkite naujai pridėtą piktogramą
ir būsite nukreipti tiesiai į fontano meniu.
- **Pašalinti įrenginį** – pašalina ir atsiejia įrenginį. Tai svarbus veiksmas, jei
norite pakeisti įrenginio savininką. Kai įrenginys pridamas prie progra-
mėlės, jis suporuojamas ir negali būti perkeltas į kitą paskyrą neatjungus.

Įrašymas į SD kortelę

Viena iš pagrindinių namų apsaugos sistemos funkcijų yra galimybė įrašyti į SD kortelę.

Kamera palaiko SD korteles, kurių maksimali talpa yra 256 GB, FAT32 formatu. Kai kortelė bus pilna, duomenys bus automatiškai perrašomi.

Instrukcijos, kaip įjungti SD kortelės funkciją:

1. Įdėkite „Micro SD“ kortelę į atitinkamą lizdą.
2. Atidarykite įrenginio išplėstinius nustatymus ir pasirinkite parinktį „Storage settings“ (Saugyklos nustatymai).
3. Suformatuokite SD kortelę. **DĖMESIO!** Neišjunkite programėlės ir nepertraukite proceso, kol formatuojama kortelė.
4. Įjunkite PIR jutiklį ir nustatykite norimą jautrumą. Taip pat nustatymuose galite įjungti / išjungti žmogaus kūno atpažinimą, kad išvengtumėte pavojaus signalų, kai kamera užfiksuoja judantį gyvūną ar medį. Taip pat galite naudoti parinktį „Activity Area“ (aktyvumo zona), kad nurodytumėte zoną, kurioje kamera turėtų aptikti judėjimą. (Pavyzdžiui, jei nenorite, kad kamera praneštų jums apie automobilį, pravažiuojantį keliu, esančiu kameros matymo lauke).
5. Kamerai aptikus judesį, ji taip pat įrašys kelias sekundes vaizdo įrašo, kurį rasite spustelėję piktogramą .





Trikčių šalinimo DUK

Įrenginių nepavyksta susieti. Ką turėčiau daryti?

- Įsitikinkite, kad signalas yra pakankamai stiprus
- Suteikite programėlei visus leidimus nustatymuose
- Patikrinkite, ar naudojate naujausią mobiliosios operacinės sistemos versiją ir naujausią programėlės versiją.

Mane girdi lauke, bet garsas iš lauko negirdimas / garsas iš lauko girdimas, bet manęs lauke negirdėti.

- Patikrinkite, ar suteikėte programai visus reikiamus leidimus savo įrenginyje, ypač prieigą prie mikrofono.
- Kita galima problema yra vienpusis ryšys. Jei rodoma ši piktograma , tai reiškia, kad įrenginys nustatytas vienpusio ryšio režimu.
- Kad pakeistumėte nustatymą, eikite į pagrindinių funkcijų nustatymus ir nustatykite pokalbio režimą į „Two-way Talk“ (dvipusis pokalbis). Šį meniu galite rasti išplėstiniuose nustatymuose (žr. skyrių „Išplėstinių nustatymų aprašymas“).
- Dvipusio ryšio piktograma atrodo taip: 

Negaunu pranešimų. Kodėl?

- Suteikite programėlei visus leidimus nustatymuose
- Įjunkite pranešimus programėlės nustatymuose (Nustatymai -> Programėlės pranešimai)

Kokią SD kortelę galiu naudoti?

- Įrenginys palaiko SD korteles, kurių maksimali talpa yra iki 256 GB, o greitis – bent 10 klasės FAT32 formatu.

Kai SD kortelės atmintis pilna, ar seniausi įrašai automatiškai perrašomi, ar turiu juos ištrinti rankiniu būdu?

- Taip, įrašai perrašomi automatiškai.

Kam leidžiama naudoti įrenginį?

- Įrenginys visada turi turėti administratorių (savininką)
- Tada administratorius gali bendrinti įrenginį su kitais namų ūkio nariais ir priskirti jiems teises.



GB | Safety information - Do not disassemble, modify, or repair the product or batteries (if the product contains batteries). - Contact a qualified technician if needed - Disconnect from power before cleaning. Clean only with a dry cloth. - Only use the original power cord and supply voltage listed on the label. - Never immerse the product or batteries (if the product contains batteries) in liquid. - Improper installation and/or use may cause electric shock or fire. Use only as intended.

CZ | Bezpečnostní pokyny - Výrobek ani baterie (pokud výrobek baterie obsahuje) nerozebírejte, neupravujte ani neopravujte. V případě potřeby se obraťte na kvalifikovaného technika. - Před čištěním odpojte přístroj od napájení. Čistěte pouze suchým hadříkem. - Používejte pouze originální napájecí kabel a napájecí napětí uvedené na štítku. - Nikdy neponořujte výrobek ani baterie (pokud výrobek baterie obsahuje) do kapaliny. - Nesprávná instalace nebo použití může způsobit úraz elektrickým proudem nebo požár. Používejte pouze v souladu s určením.

SK | Bezpečnostné pokyny - Výrobok ani batérie (ak výrobok obsahuje batérie) nerozoberajte, neupravujte ani neopravujte. V prípade potreby sa obráťte na kvalifikovaného technika. - Pred čistením odpojte prístroj od napájania. Čistite iba suchou handričkou. - Používajte iba originálny napájací kábel a napájacie napätie uvedené na štítku. - Nikdy neponořujte výrobok ani batérie (ak výrobok batérie obsahuje) do tekutiny. - Nesprávna inštalácia alebo použitie môže spôsobiť úraz elektrickým prúdom alebo požiar. Používajte len v súlade s určením.

PL | Instrukcje bezpieczeństwa - Nie rozbieraj, nie modyfikuj ani nie naprawiaj produktu ani baterii (jeśli produkt zawiera baterie). W razie potrzeby skontaktuj się z wykwalifikowanym technikiem. - Przed czyszczeniem odłącz urządzenie od zasilania. Czyść wyłącznie suchą szmatką. - Używaj wyłącznie oryginalnego kabla zasilającego i napięcia zasilania podanego na etykiecie. - Nigdy nie zanurzaj produktu ani baterii (jeśli produkt zawiera baterie) w płynach. - Nieprawidłowa instalacja lub użytkowanie może spowodować porażenie prądem elektrycznym lub pożar. Używaj wyłącznie zgodnie z przeznaczeniem.

HU | Biztonsági utasítások - Ne szerezle szét, ne módosítsa és ne javítsa a terméket vagy az akkumulátort (ha a termék akkumulátort tartalmaz). Szükség esetén forduljon szakképzett szakemberhez. - A tisztítás előtt válassza le a készüléket az áramellátásról. Csak száraz ruhával tisztítsa. - Csak az eredeti tápkábelt és a címkén feltüntetett tápfeszültséget használja. - Soha ne merítse a terméket vagy az akkumulátorokat (ha a termék akkumulátorokat tartalmaz) folyadékba. - A helytelen telepítés vagy használat áramütést vagy tüzet okozhat. Kizárólag rendeltetészerűen használja.

SI | Varnostna navodila - Izdelka in baterij (če izdelek vsebuje baterije) ne razstavljajte, ne spreminjajte in ne popravljajte. Po potrebi se obrnite na usposobljenega serviserja. - Pred čiščenjem odklopite napravo iz omrežja. Čistite samo s suho krpo. - Uporabljajte samo originalni napajalni kabel in napetost, navedeno na etiketi. - Izdelka ali baterij (če izdelek vsebuje baterije) nikoli ne potaplajte v tekočino. - Nepravilna namestitve ali uporaba lahko povzroči električni udar ali požar. Uporabljajte samo v skladu z namenom.

RS|HR|BA|ME | Sigurnosne upute - Ne rastavljajte, ne modificirajte niti popravljajte proizvod ili baterije (ako proizvod sadrži baterije). Ako je potrebno, obratite se kvalificiranom tehničaru. - Prije čišćenja isključite uređaj iz napajanja. Čistite samo suhom krpom. - Koristite samo originalni kabel za napajanje i napon napajanja navedeno na naljepnici. - Nikada ne uranjajte proizvod ili baterije (ako proizvod sadrži baterije) u tekućinu. - Nepravilna instalacija ili uporaba mogu uzrokovati strujni udar ili požar. Koristite samo prema namjeni.

DE | Sicherheitshinweise - Das Produkt und die Batterien (falls im Produkt enthalten) dürfen nicht zerlegt, verändert oder repariert werden. Wenden Sie sich bei Bedarf an einen qualifizierten Techniker. - Trennen Sie das Gerät vor der Reinigung von der Stromversorgung. Reinigen Sie das Gerät nur mit einem trockenen Tuch. - Verwenden Sie nur das Original-Netzkaabel und die auf dem Typenschild angegebene Netzspannung. - Tauchen Sie das Produkt oder die Batterien (falls im Produkt enthalten) niemals in Flüssigkeiten. - Eine unsachgemäße Installation oder Verwendung kann zu Stromschlägen oder Bränden führen. Verwenden Sie das Produkt nur bestimmungsgemäß.

UA | Інструкції з техніки безпеки - Не розбирайте, не модифікуйте та не ремонтуйте виріб або батареї (якщо виріб містить батареї). У разі необхідності зверніться до кваліфікованого технічного спеціаліста. - Перед чистенням від'єднайте прилад від джерела живлення. Чистіть тільки сухою ганчіркою. - Використовуйте тільки оригінальний кабель живлення та напругу живлення, зазначену на етикетці. - Ніколи не занурюйте виріб або батареї (якщо виріб містить батареї) у рідину. - Неправильна установка або використання може призвести до ураження електричним струмом або пожежі. Використовуйте тільки за призначенням.

RO|MD | Instrucțiuni de siguranță - Nu dezasamblați, modificați sau reparați produsul sau bateriile (dacă produsul conține baterii). Dacă este necesar, adresați-vă unui tehnician calificat. - Înainte de curățare,

deconectați aparatul de la sursa de alimentare. Curățați numai cu o cârpă uscată. - Utilizați numai cablul de alimentare original și tensiunea de alimentare indicată pe etichetă. - Nu scufundați niciodată produsul sau bateriile (dacă produsul conține baterii) în lichide. - Instalarea sau utilizarea incorectă poate provoca electrocutare sau incendiu. Utilizați numai în conformitate cu destinația prevăzută.

LT | Saugos instrukcijos - Negalima išardyti, modifikuoti ar remontuoti produkto ar baterijų (jei produktas turi baterijas). Jei reikia, kreipkitės į kvalifikuotą techniką. - Prieš valydami, atjunkite prietaisą nuo maitinimo. Valykite tik sausa šluoste. - Naudokite tik originalų maitinimo laidą ir maitinimo įtampą, nurodytą etiketėje. - Niekada nenaudokite produkto ar baterijų (jei produktas turi baterijas) skysčiuose. - Netinkamas montavimas ar naudojimas gali sukelti elektros smūgį ar gaisrą. Naudokite tik pagal paskirtį.

LV | Drošības instrukcijas - Nekādā gadījumā neizjauciet, nepārveidojiet vai nelabojiet izstrādājumu vai baterijas (ja izstrādājumā ir baterijas). Ja nepieciešams, sazinieties ar kvalificētu tehniķi. - Pirms tīrīšanas atvienojiet ierīci no strāvas padeves. Tīriet tikai ar sausu drānu. - Izmantojiet tikai oriģinālo strāvas vadu un uz etiķetes norādīto strāvas spriegumu. - Nekad nemērcējiet produktu vai baterijas (ja produktā ir baterijas) šķidrumā. - Nepareiza uzstādīšana vai lietošana var izraisīt elektriskās strāvas triecienu vai ugunsgrēku. Lietojiet tikai atbilstoši paredzētajam mērķim.

EE | Ohutusjuhised - Ärge toodet ega patareisid (kui toode sisaldab patareisid) lahti võtke, muutke ega parandage. Vajaduse korral pöörduge kvalifitseeritud tehniku poole. - Enne puhastamist ühendage seade vooluvõrgust lahti. Puhastage ainult kuiva lapiga. - Kasutage ainult originaalvoolikaablit ja toitepinget, mis on märgitud sildil. - Ärge kunagi kaste toodet ega patareisid (kui toode sisaldab patareisid) vedelikku. - Ebaõige paigaldamine või kasutamine võib põhjustada elektrilöögi või tulekahju. Kasutage ainult ettenähtud otstarbel.

BG | Инструкции за безопасност - Не разглобявайте, не променяйте и не ремонтирайте продукта или батериите (ако продуктът съдържа батерии). При необходимост се обърнете към квалифициран техник. - Преди почистване изключете уреда от захранването. Почиствайте само с суха кърпа. - Използвайте само оригиналния захранващ кабел и захранващото напрежение, посочено на етикета. - Никога не потапяйте продукта или батериите (ако продуктът съдържа батерии) в течност. - Неправилната инсталация или употреба може да доведе до токов удар или пожар. Използвайте само по предназначение.

FR|BE | Consignes de sécurité - Ne démontez pas, ne modifiez pas et ne réparez pas le produit ou les piles (si le produit en contient). Si nécessaire, contactez un technicien qualifié. - Débranchez l'appareil avant de le nettoyer. Nettoyez-le uniquement avec un chiffon sec. - Utilisez uniquement le câble d'alimentation d'origine et la tension d'alimentation indiquée sur l'étiquette. - Ne plongez jamais le produit ou les piles (si le produit en contient) dans un liquide. - Une installation ou une utilisation incorrecte peut entraîner un choc électrique ou un incendie. Utilisez uniquement conformément à l'usage prévu.

IT | Istruzioni di sicurezza - Non smontare, modificare o riparare il prodotto o le batterie (se presenti). Se necessario, rivolgersi a un tecnico qualificato. - Prima di pulire l'apparecchio, scollegarlo dall'alimentazione. Pulire solo con un panno asciutto. - Utilizzare solo il cavo di alimentazione originale e la tensione di alimentazione indicata sull'etichetta. - Non immergere mai il prodotto o le batterie (se presenti) in liquidi. - Un'installazione o un utilizzo non corretti possono causare scosse elettriche o incendi. Utilizzare solo per l'uso previsto.

NL | Veiligheidsinstructies - Het product en de batterijen (indien aanwezig) mogen niet worden gedemonsteerd, aangepast of gerepareerd. Neem indien nodig contact op met een gekwalificeerde technicus. - Koppel het apparaat los van de stroomvoorziening voordat u het reinigt. Reinig het apparaat alleen met een droge doek. - Gebruik alleen de originele voedingskabel en de op het typeplaatje aangegeven voedingsspanning. - Dompel het product of de batterijen (indien aanwezig) nooit onder in vloeistof. - Onjuiste installatie of gebruik kan elektrische schokken of brand veroorzaken.

Gebruik het product uitsluitend voor het beoogde doel.

ES | Instrucciones de seguridad - No desmonte, modifique ni repare el producto ni las pilas (si el producto contiene pilas). En caso necesario, póngase en contacto con un técnico cualificado. - Desconecte el aparato de la fuente de alimentación antes de limpiarlo. Límpielo únicamente con un paño seco. - Utilice únicamente el cable de alimentación original y la tensión de alimentación indicada en la etiqueta. - Nunca sumerja el producto ni las pilas (si el producto las contiene) en líquidos. - Una instalación o un uso incorrectos pueden provocar descargas eléctricas o incendios. Utilícelo únicamente para los fines previstos.

PT | Instruções de segurança - Não desmonte, modifique ou repare o produto nem as baterias (se o produto contiver baterias). Se necessário, contacte um técnico qualificado. - Desligue o aparelho da alimentação antes

de o limpar. Limpe apenas com um pano seco. - Utilize apenas o cabo de alimentação original e a tensão de alimentação indicada na etiqueta. - Nunca mergulhe o produto ou as baterias (se o produto contiver baterias) em líquidos. - A instalação ou utilização incorreta pode causar choque elétrico ou incêndio. Utilize apenas de acordo com a finalidade prevista.

GR | CY | Οδηγίες ασφαλείας - Μην αποσυναρμολογείτε, τροποποιείτε ή επισκευάζετε το προϊόν ή τις μπαταρίες (εάν το προϊόν περιέχει μπαταρίες). Εάν είναι απαραίτητο, απευθυνθείτε σε εξειδικευμένο τεχνικό. - Πριν από τον καθαρισμό, αποσυνδέστε τη συσκευή από την τροφοδοσία ρεύματος. Καθαρίζετε μόνο με ένα στεγνό πανί. - Χρησιμοποιείτε μόνο το αυθεντικό καλώδιο τροφοδοσίας και την τάση τροφοδοσίας που αναγράφεται στην ετικέτα. - Μην βυθίζετε ποτέ το προϊόν ή τις μπαταρίες (εάν το προϊόν περιέχει μπαταρίες) σε υγρά. - Η ακατάλληλη εγκατάσταση ή χρήση μπορεί να προκαλέσει ηλεκτροπληξία ή πυρκαγιά. Χρησιμοποιείτε μόνο σύμφωνα με τον προορισμό.

SE | Säkerhetsinstruktioner - Produkten eller batterierna (om produkten innehåller batterier) får inte demonteras, modifieras eller repareras. Kontakta en kvalificerad tekniker vid behov. - Koppla bort enheten från strömförsörjningen före rengöring. Rengör endast med en torr trasa. - Använd endast originalströmkabeln och den spänning som anges på etiketten. - Sänk aldrig ned produkten eller batterierna (om produkten innehåller batterier) i vätska. - Felaktig installation eller användning kan orsaka elstötar eller brand. Använd endast i enlighet med avsedd användning.

FI | Turvallisuusohjeet - Älä pura, muokkaa tai korjaa tuotetta tai paristoja (jos tuote sisältää paristoja). Ota tarvittaessa yhteyttä pätevään teknikkoon. - Irrota laite virtalähteestä ennen puhdistusta. Puhdista vain kuivalla liinalla. - Käytä vain alkuperäistä virtajohtoa ja etiketissä ilmoitettua jännitettä. - Älä koskaan upota tuotetta tai paristoja (jos tuote sisältää paristoja) nesteeseen. - Väärä asennus tai käyttö voi aiheuttaa sähköiskun tai tulipalon. Käytä vain käyttötarkoituksen mukaisesti.

DK | Sikkerhedsinstruktioner - Produktet eller batterierne (hvis produktet indeholder batterier) må ikke adskilles, modificeres eller repareres. Kontakt en kvalificeret tekniker, hvis det er nødvendigt. - Frakobl apparatet fra strømforsyningen inden rengøring. Rengør kun med en tør klud. - Brug kun det originale netkabel og den netspænding, der er angivet på typeskiltet. - Produktet eller batterierne (hvis produktet indeholder batterier) må aldrig nedsænkes i væske. - Forkert installation eller brug kan forårsage elektrisk stød eller brand. Brug kun i overensstemmelse med det tilsigtede formål.

GB | Hereby, EMOS spol. s r.o., declares that the radio equipment type H4074 is in compliance with Directive 2014/53/EU. The full text of the EU declaration of conformity is available at the following internet address: <http://www.emos.eu/download>.

CZ | Tímto EMOS spol. s r.o. prohlašuje, že typ rádiového zařízení H4074 je v souladu se směrnicí 2014/53/EU. Úplné znění EU prohlášení o shodě je k dispozici na těchto internetových stránkách <http://www.emos.eu/download>. Zařízení lze provozovat na základě všeobecného oprávnění č. VO-R/10/05.2025-5 v platném znění.

SK | EMOS spol. s r.o. týmto vyhlasuje, že rádiové zariadenie typu H4074 je v súlade so smernicou 2014/53/EÚ. Úplné EÚ vyhlásenie o zhode je k dispozícii na tejto internetovej adrese: <http://www.emos.eu/download>.

PL | EMOS spol. s r.o. niniejszym oświadczam, że typ urządzenia radiowego H4074 jest zgodny z dyrektywą 2014/53/UE. Pełny tekst deklaracji zgodności UE jest dostępny pod następującym adresem internetowym: <http://www.emos.eu/download>

 Zgodnie z przepisami Ustawy o ZSEiE zabronione jest umieszczanie łącznie z innymi odpadami zużytego sprzętu oznakowanego symbolem przekreślonego kosza. Użytkownik, chcąc pozbyć się sprzętu elektronicznego i elektrycznego, jest zobowiązany do oddania go do punktu zbierania zużytego sprzętu. W sprzęcie nie znajdują się składniki niebezpieczne, które mają szczególnie negatywny wpływ na środowisko i zdrowie ludzi. Obecność w sprzęcie niebezpiecznych substancji, mieszanin oraz części składowych ma potencjalny (szkodliwy) wpływ dla środowiska i zdrowie ludzi.

HU | EMOS spol. s r.o. igazolja, hogy a H4074 típusú rádióberendezés megfelel a 2014/53/EU irányelvnek. Az EU-megfelelőségi nyilatkozat teljes szövege elérhető a következő internetes címen: <http://www.emos.eu/download>.

SI | EMOS spol. s r.o. potrjuje, da je tip radijske opreme H4074 skladen z Direktivo 2014/53/EU. Celotno besedilo izjave EU o skladnosti je na voljo na naslednjem spletnem naslovu: <http://www.emos.eu/download>

RS|HR|BA|ME | EMOS spol. s r.o. ovime izjavljuje da je radijska oprema tipa H4074 u skladu s Direktivom 2014/53/EU Cjeloviti tekst EU izjave o sukladnosti dostupan je na sljedećoj internetskoj adresi: <http://www.emos.eu/download>.

DE | Hiermit erklärt EMOS spol. s r.o., dass der Funkanlagentyp H4074 der Richtlinie 2014/53/EU entspricht. Der vollständige Text der EU-Konformitätserklärung ist unter der folgenden Internetadresse verfügbar: <http://www.emos.eu/download>.

UA | Цим підприємство EMOS spol. s r.o. проголошує, що тип радіобладнання H4074 відповідає Директивам 2014/53/EU. Повний текст ЄС проголошення про відповідність можна знайти на цьому сайті <http://www.emos.eu/download>.

RO|MD | Prin prezenta, EMOS spol. s r.o. declară că tipul de echipamente radio H4074 este în conformitate cu Directiva 2014/53/UE. Textul integral al declarației UE de conformitate este disponibil la următoarea adresă internet: <http://www.emos.eu/download>.

LT | Aš, EMOS spol. s r.o. patvirtinu, kad radijo įrenginių tipas H4074 atitinka Direktyvą 2014/53/ES. Visas ES atitikties deklaracijos tekstas prieinamas šiuo interneto adresu: <http://www.emos.eu/download>.

LV | Ar šo EMOS spol. s r.o. deklarē, ka radioiekārta H4074 atbilst Direktīvai 2014/53/ES. Pilns ES atbilstības deklarācijas teksts ir pieejams šādā interneta vietnē: <http://www.emos.eu/download>.

EE | Käesolevaga deklareerib EMOS spol. s r.o. et käesolev raadioseadme tüüp H4074 vastab direktiivi 2014/53/EL nõuetele. Eli vastavusdeklaratsiooni täielik tekst on kättesaadav järgmisel internetiaadressil: <http://www.emos.eu/download>.

BG | С настоящото EMOS spol. s r.o. декларира, че този тип радиосъоръжение H4074 е в съответствие с Директива 2014/53/ЕС. Цялостният текст на ЕС декларацията за съответствие може да се намери на следния интернет адрес: <http://www.emos.eu/download>.

FR|BE | Le soussigné, EMOS spol. s r.o., déclare que l'équipement radioélectrique du type H4074 est conforme à la directive 2014/53/UE. Le texte complet de la déclaration UE de conformité est disponible à l'adresse internet suivante: <http://www.emos.eu/download>.

IT | Il fabbricante, EMOS spol. s r.o. dichiara che il tipo di apparecchiatura radio H4074 è conforme alla direttiva 2014/53/UE. Il testo completo della dichiarazione di conformità UE è disponibile al seguente indirizzo Internet: <http://www.emos.eu/download>.

NL | Hierbij verklaar ik, EMOS spol. s r.o., dat het type radioapparatuur H4074 conform is met Richtlijn 2014/53/EU. De volledige tekst van de EU-conformiteitsverklaring kan worden geraadpleegd op het volgende internetadres: <http://www.emos.eu/download>.

ES | Por la presente, EMOS spol. s r.o. declara que el tipo de equipo radioeléctrico H4074 es conforme con la Directiva 2014/53/UE. El texto completo de la declaración UE de conformidad está disponible en la dirección Internet siguiente: <http://www.emos.eu/download>.

PT | O(a) abaixo assinado(a) EMOS spol. s r.o. declara que o presente tipo de equipamento de rádio H4074 está em conformidade com a Diretiva 2014/53/UE. O texto integral da declaração de conformidade está disponível no seguinte endereço de Internet: <http://www.emos.eu/download>.

GR|CY | Με την παρούσα ο/η EMOS spol. s r.o. δηλώνει ότι ο ραδιοεξοπλισμός H4074 πληροί την οδηγία 2014/53/ΕΕ. Το πλήρες κείμενο της δήλωσης συμμόρφωσης ΕΕ διατίθεται στην ακόλουθη ιστοσελίδα στο διαδίκτυο: <http://www.emos.eu/download>.

SE | Härmed försäkrar EMOS spol. s r.o. att denna typ av radioutrustning H4074 överensstämmer med direktiv 2014/53/EU. Den fullständiga texten till EU-försäkran om överensstämmelse finns på följande webbadress: <http://www.emos.eu/download>.

FI | EMOS spol. s r.o. vakuuttaa, että radiolaitetyypin H4074 on direktiivin 2014/53/EU mukainen. EU-vatimustenmukaisuusvakuutuksen täysimittainen teksti on saatavilla seuraavassa internetosoitteessa: <http://www.emos.eu/download>.

DK | Hermed erklærer EMOS spol. s r.o., at radioudstyrstypen H4074 er i overensstemmelse med direktiv 2014/53/EU. EU-overensstemmelseserklæringens fulde tekst kan findes på følgende internetadresse: <http://www.emos.eu/download>.