

H4074



NL | GoSmart IP-buitencamera IP-1300 LANTERN 4 MPx



Inhoud

Aanwijzingen en waarschuwingen	2
Inhoud van de verpakking.....	3
Technische specificatie	3
Beschrijving van het apparaat.....	4
Installatie en montage	5
Koppeling met applicatie.....	7
Problemen oplossen FAQ	15

Aanwijzingen en waarschuwingen



Lees de gebruiksaanwijzing voordat u het apparaat gaat gebruiken.



Volg de veiligheidsinstructies in deze handleiding.

 Gooi elektrische apparaten niet weg als ongesorteerd gemeentelijk afval, maar gebruik inzamelpunten voor gesorteerd afval. Neem contact op met uw gemeente voor actuele informatie over inzamelpunten.

 Als elektrische apparaten op stortplaatsen worden gedumpt, kunnen gevaarlijke stoffen in het grondwater sijpelen en in de voedselketen terechtkomen, wat schadelijk is voor uw gezondheid.

Gebruik geen water of chemicaliën om vuil van de buitenkant van het apparaat te verwijderen. Gebruik altijd een droog doekje om mechanische schade en elektrische schokken te voorkomen.

Sluit de voedingskabel niet aan op het stopcontact met natte of vochtige handen, want dan bestaat er gevaar voor elektrische schokken.

Demonteer, repareer of verbouw de apparatuur niet zelf. Anders kan dit leiden tot brand, elektrische schokken of permanente schade.



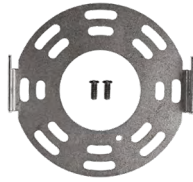

Inhoud van de verpakking

Camera
Camerahouder
Installatiemateriaal
Beknopte handleiding

Technische specificatie

Voeding: AC 110-220 V/50-60Hz
Maximale lichtopbrengst: 100 W
Schroefdraad voor de gloeilamp: E27
Afmetingen: 130 × 195 × 290 mm
Gewicht: 2,5 kg
Resolutie: 2 560 × 1 440
Sensor: MIS4001
Sprakcommunicatie: Tweerichtingsverkeer (Full-Duplex)
Maximale detectieafstand: 10 m
Detectiehoek voor beweging: 110°
Maximale nachtzichtbereik: 10 m
Bereik van de motorische draaiing van de camera: 220°
Bereik van de handmatige kanteling van de camera: 35°
Opslagplaats: SD-kaart (max. 256 GB, FAT32), cloudopslag
Dekkingsgraad: IP44
Werktemperatuur: -20 °C – 60°C
APP: EMOS GoSmart for Android and iOS
Aansluiting: 2,4 GHz wifi (IEEE 802.11b/g/n), 5 GHz wifi (IEEE 802.11b/g/n/ax)
Maximum e.i.r.p. 2,4 GHz: 15,31 dBm
Maximum e.i.r.p. 5 GHz: 12,9 dBm
Maximum e.i.r.p. BLE: -1,27 dBm



Beschrijving van het apparaat

- 1 – Microfoon
- 2 – Lens
- 3 – LED-verlichting
- 4 – Resetknop – Door de RESET-knop 5 seconden ingedrukt te houden, wordt het apparaat teruggezet naar de fabrieksinstellingen.
- 5 – Slot voor de SD-kaart



Installatie en montage

Locatiekeuze en installatie

Kies eerst zorgvuldig de plek uit waar de camera met verlichting geïnstalleerd zal worden. Zorg er alstublieft voor dat u op deze plek een voldoende sterk wifi-sigitaal hebt. Voor een goede beeld- en geluidskwaliteit hebben de camera's minimaal 60% wifi-sigitaalsterkte nodig. Anders kunnen er vertragingen bij de meldingen optreden en kan het beeld en geluid vastlopen. Controleer vóór de installatie of de draden van de kabel waarmee de camera met de lamp wordt aangesloten, niet onder spanning staan. Wij raden aan om de betreffende stroomkring rechtstreeks op de stroomonderbreker uit te schakelen. Deze handeling moet altijd door een deskundige worden uitgevoerd.

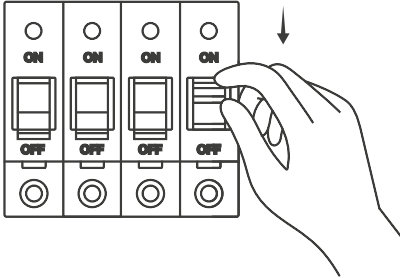

Wij raden aan om in de muur onder de camera met verlichting een inbouwdoos te plaatsen. Het hanteren en aansluiten van de draden gaat dan aanzienlijk eenvoudiger. Schroef de ronde metalen beugel dus met behulp van het meegeleverde bevestigingsmateriaal aan de muur vast. Als u een camera met lamp op een geïsoleerde polystyreengevel monteert, raden wij u aan om, gezien het totale gewicht van de camera met lamp, chemische ankers te gebruiken voor de bevestiging van deze beugel. Trek de toevoerleiding vervolgens door het gat in het midden van de houder. De camera is voorzien van drie geleiders. Sluit eerst de groen-gele beschermingsgeleider aan. Vergeet de aardverbinding niet. Sluit vervolgens de blauwe nulgeleider aan. Sluit als laatste de bruine fasegeleider aan.

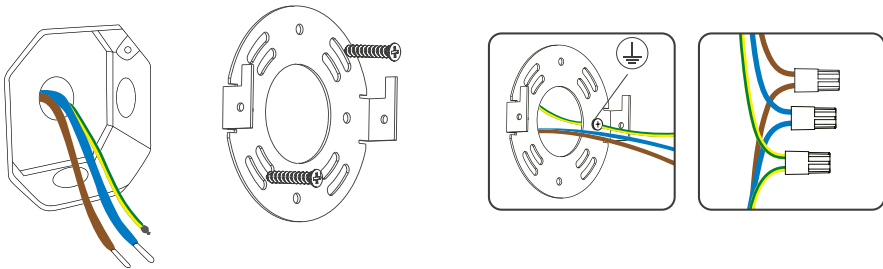

Nadat u alle geleiders hebt aangesloten, plaats de camera met lamp op de houder en zet deze vast door hem naar beneden te duwen. Zet de camera met de lamp vervolgens vast met twee schroeven aan de zijkant.

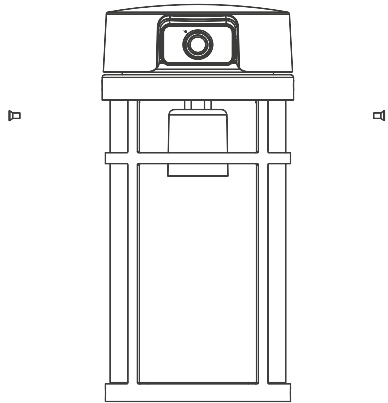
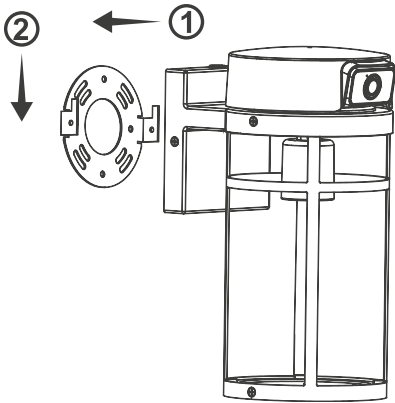

Nu kunt u de gloeilamp in de lamp schroeven. Overschrijd het maximale toegestane vermogen van de gloeilamp, dat 100 watt bedraagt, niet. De camera met lamp heeft een E27-schroefdraad.

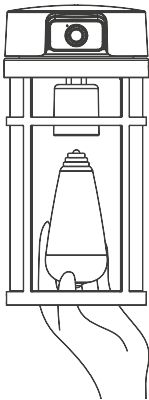

Inbedrijfstelling van de camera met verlichting

Sluit nu de camera met lamp aan op het stroomnet. Schakel de stroomonderbreker in en wacht even totdat de camera zich in de referentiepositie heeft geplaatst en klaar is om te worden gekoppeld met de EMOS GoSmart-app. Verwijder vervolgens de beschermfolie van de cameralens.

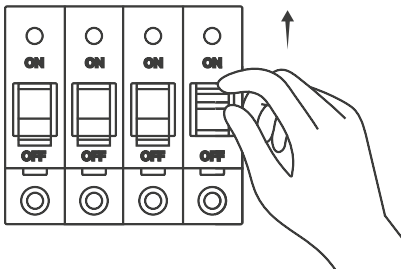

Koppeling met applicatie

Installatie van de applicatie EMOS GoSmart

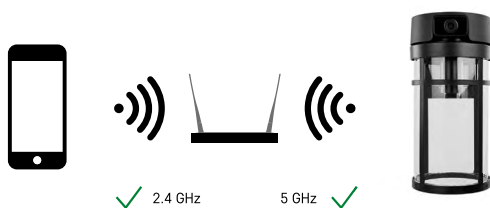

De IP-1300 LANTERN is een dual-band-apparaat en kan via zowel het 2,4 GHz- als het 5 GHz-netwerk communiceren met een wifi-router.



De app is beschikbaar voor Android en iOS via Google play en App Store.
Om de app te downloaden graag de betreffende QR-code te scannen.

Mobile applicatie EMOS GoSmart

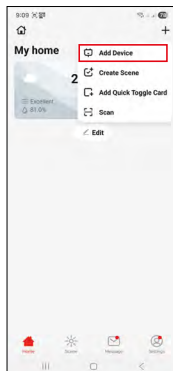
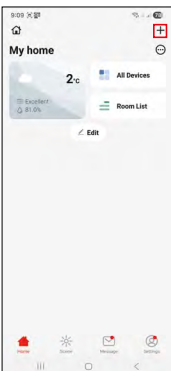
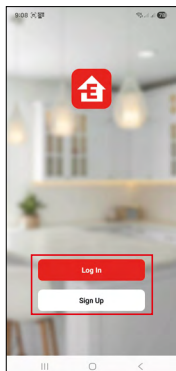
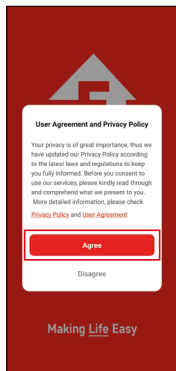

Open de app EMOS GoSmart en bevestig het privacybeleid en klik op "Akkoord".

Kies de optie „Registreren“, voer een geldig e-mailadres in en kies een wachtwoord. Als u al een account hebt, kiest u de optie „Inloggen“.

Klik in de rechterbovenhoek op „+“ en selecteer „Apparaat toevoegen“.

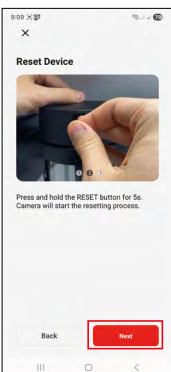
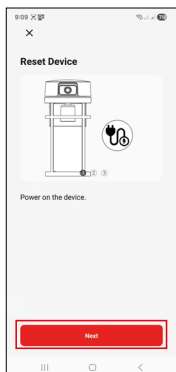

Kies nu de IP-1300 LANTERN-camera uit de GoSmart-lijst.

Volg de instructies in de app nauwkeurig op. Houd de knop „RESET“ 5 seconden ingedrukt. Gebruik voor de volgende stap altijd de knop „Volgende“.

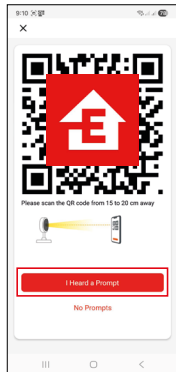
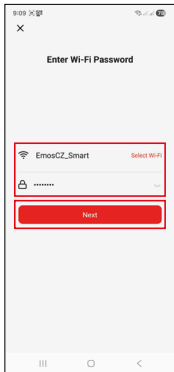

Vul hieronder de gegevens van uw wifi-netwerk thuis in. U moet uw gebruikersnaam en wachtwoord invullen. Let op het gebruik van hoofdletters en kleine letters. Klik vervolgens op de knop „Volgende“.

Op het scherm van uw mobiel toestel verschijnt een QR-code.

Plaats de QR-code voor de lens van de camera-unit. Pas op voor lichtreflecties en de zon.

Bevestig dat u het geluidssignaal voor succesvolle koppeling heeft gehoord.

Er verloopt het automatische opzoeken van het apparaat. Zodra het apparaat is gevonden, bevestigt u dat het aan de EMOS GoSmart-app wordt toegevoegd en klikt u op de knop „Klaar“.

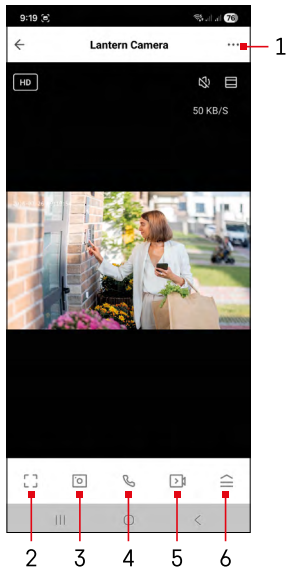

Iconen en indicatielampjes

Beschrijving van controlelichtjes in de applicatie

- 1 – toegang tot de geavanceerde instellingen
- 2 – volledig scherm-modus
- 3 – een foto maken op basis van het voorbeeld
- 4 – start de spraakverbinding
- 5 – start de video-opname
- 6 – toegang tot het cameramenu met verlichting

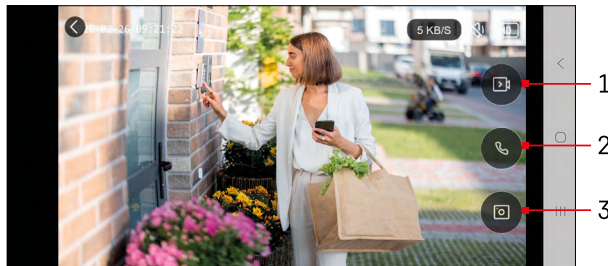





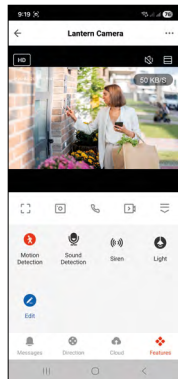
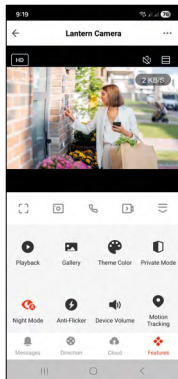

Volledig scherm-modus

- 1 – start de video-opname
- 2 – start de spraakverbinding
- 3 – een foto maken op basis van het voorbeeld



...	Geavanceerde instellingen (meer gedetailleerd beschreven in het volgende gedeelte)
HD	Schakelen tussen videokwaliteit (HD / SD)
98% 48 KB/S	Kwaliteit en snelheid van het signaal
	Dempen
	Inzoomen
	Volledige schermmodus
	Maak foto's met de app en sla ze op in uw mobiele album
	Spreken
	Maak een video met de app en sla deze op in uw mobiele album
	Menu uitvouwen
	Een video afspelen die op een SD-kaart is opgeslagen
	Bekijk video's en foto's die door de app zijn gemaakt
	Lichtmodus/Donkermodus
	Privémodus – de camera stopt met filmen
	Instellen van de nachtmodus. Wij raden aan om de instelling op AUTO te zetten.
	Bewegingsvolging – de camera draait automatisch mee met het bewegende object
	Bewegingsdetectie - de camera waarschuwt u als hij beweging waarneemt
	Iconen bewerken + besturing van een ander apparaat toevoegen
★	Instellingen (nader beschreven in het volgende hoofdstuk)

	Handmatige camerabeweging
	Cloud-opslag beheren en aankopen
	Weergave van berichten (Bewegingsdetectie...)
	Het knipperen onder de waarneembare drempelwaarde onderdrukken
	Instellen van volume
	Geluidsdetectie - de camera waarschuwt u als hij een hard geluid waarneemt (huiten, vallen...)
	Het lampje van de camera gaat branden

Beschrijving van uitbreidingsinstellingen

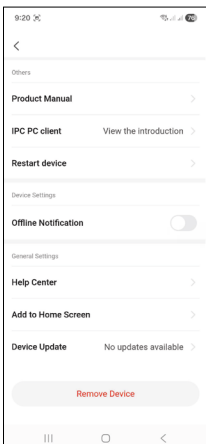
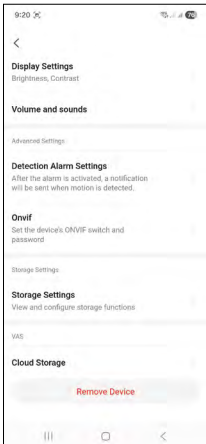
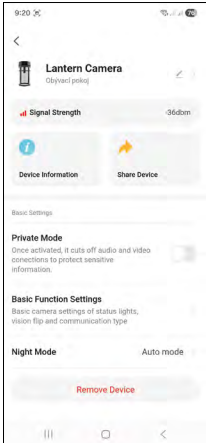

- **Signal Strength** – Huidige signaalsterkte in dBm (Uitstekend ≥ -50 dBm, Goed -50 tot -70 dBm, Voldoende -70 tot -80 dBm, Slecht < -80 dBm)
- **Device information** – Basisinformatie over het apparaat en de eigenaar ervan
- **Share Device** – Apparaatbeheer met een andere gebruiker delen
- **Private Mode** – instellingen voor de privémodus
- **Basic Function Settings** – Mogelijkheid om basisfuncties van het apparaat in of uit te schakelen, zoals automatische schermrotatie of watermerken met weergave van tijd en datum. Een andere belangrijke instelling is de optie om eenrichtings- of tweerichtingscommunicatie te selecteren.
- **Night mode** – Instellingen voor de nachtmodus.
- **Display Settings** – instellingen voor helderheid en contrast
- **Volume and Sounds** – volume-instelling
- **Detection Alarm Settings** – alarm-instelling.
 - **Activity Area** – Instellen van de zone waarin de camera beweging registreert. Als uw camera bijvoorbeeld een weg waarneemt, wilt u niet dat de camera u waarschuwt voor elke auto die voorbij rijdt, dus met deze functie kunt u het gebied selecteren dat door de bewegingssensor wordt waargenomen.
 - **Human Body Filtering** – Herkenning van de omtrek van het menselijk lichaam. Wanneer u deze functie inschakelt, moet het apparaat u niet bij elke beweging waarschuwen, maar alleen wanneer het een menselijk lichaam herkent.
 - **Motion Tracking** – Het volgen van een bewegend object. Als u deze functie inschakelt, volgt de camera bewegende objecten en neemt de volledige beweging op een SD-kaart op.
 - **Sound detection** – geluidsdetectie. Als u deze functie inschakelt, ontvangt u een melding telkens wanneer de camera geluid registreert.
- **Onvif** – Basisinstellingen van de Onvif-functie voor het verbinden van de camera met externe viewers, zoals bijvoorbeeld NVR-systemen.
- **Storage Settings** – opslaginstellingen
- **Cloud Storage** – Mogelijkheid om klassieke cloudopslag of een verbeterde versie met AI aan te schaffen
- **Product Manual** – De PDF-handleiding van het apparaat weergeven
- **IPC PC Client** – Weergave van informatie over de webbrowser voor camera's
- **Restart Device** – apparaat herstarten
- **Help Center** – weergaven van de meest gestelde vragen met hun oplossingen plus de mogelijkheid om een vraag/suggestie/feedback rechtstreeks naar ons te sturen
- **Add to Home Screen** – Voeg een icoon toe aan het startscherm van uw telefoon. Met deze stap hoeft u het toestel niet telkens via de app te openen, maar kunt u rechtstreeks op deze toegevoegde icoon klikken om direct naar het fonteinmenu te gaan
- **Remove Device** – Apparaat verwijderen en ontkoppelen. Een belangrijke stap als u de eigenaar van het apparaat wilt wijzigen. Nadat u een apparaat aan de app hebt toegevoegd, wordt het apparaat gekoppeld en kan het niet aan een andere account worden toegevoegd.

Opnemen op SD-kaart

Een van de basisfuncties van het huisbeveiligingssysteem is de opnamefunctie op SD-kaarten.

De camera ondersteunt SD-kaarten met een maximale grootte van 256 GB in FAT32-formaat. Wanneer de SD-kaart vol is, worden de records automatisch overschreven.

Instructies om de SD-kaartfunctie in te schakelen:

1. Plaats de Micro SD-kaart in het daarvoor bestemde slot.
2. Open de geavanceerde instellingen van het apparaat en kies "Opslaginstellingen".
3. Formateer de SD-kaart. WAARSCHUWING: Schakel tijdens het formatteren van de SD-kaart de app niet uit en onderbreek het proces niet.
4. Schakel de PIR-sensor in en stel de gewenste gevoeligheid in. Er is een optie in de instellingen om de herkenning van menselijke lichamen in/uit te schakelen om alarmen te voorkomen wanneer de camera bijvoorbeeld de beweging van een dier of een boom detecteert. U kunt ook "Activity Area" gebruiken om het gebied te markeren waarin de camera beweging moet detecteren. (U wilt bijvoorbeeld niet dat de camera u waarschuwt voor elke auto die passeert op de weg die de camera kan zien).
5. Wanneer de camera beweging detecteert, neemt hij ook een paar seconden beeldmateriaal op, dat u kunt vinden in de icoon: 





Problemen oplossen FAQ

Ik krijg de apparaten niet gekoppeld. Wat moet ik doen?

- Zorg ervoor dat u een voldoende sterk signaal hebt
- Geef de app alle rechten in de app-instellingen
- Zorg ervoor dat u de nieuwste versie van het mobiele besturingssysteem en de nieuwste versie van de app gebruikt

Ze kunnen me buiten horen, maar ik kan het geluid van buiten niet horen / Ik kan het geluid van buiten horen, maar zij kunnen mij niet horen.

- Controleer of u alle toestemmingen aan de app hebt verleend, vooral de toegang tot de microfoon.
- Ook éénrichtingscommunicatie kan het probleem zijn. Als deze icoon onderaan verschijnt:  betekent dat het apparaat is ingesteld op éénrichtingscommunicatie.
- Om dit te verhelpen, gaat u naar het menu "Basic Function Settings" en stelt u "Talk mode" in op "Two-way talk". Dit menu vindt u in de geavanceerde instellingen (zie: Hoofdstuk „Beschrijving van de geavanceerde instellingen“).
- Het juiste icoon voor tweerichtingscommunicatie ziet er als volgt uit: 

Mijn meldingen werken niet, waarom?

- Geef de app alle rechten in de app-instellingen
- Schakel meldingen in de app-instellingen in (Settings -> App notifications)

Welke SD-kaart kan ik gebruiken?

- SD-kaart met een maximale opslagcapaciteit van 256 GB en een minimale snelheidsklasse van CLASS 10 in formaat FAT32.

Als het geheugen van de SD-kaart vol is, worden de oudste bestanden dan automatisch overschreven of moet de gebruiker deze handmatig verwijderen?

- Ja, de bestanden worden automatisch overschreven.

Wie kan het toestel allemaal gebruiken?

- Het toestel moet altijd een Beheerder (eigenaar) hebben
- De Beheerder (Admin) kan het apparaat delen met de overige leden van het huishouden en hen rechten toewijzen



GB | Safety information - Do not disassemble, modify, or repair the product or batteries (if the product contains batteries). - Contact a qualified technician if needed - Disconnect from power before cleaning. Clean only with a dry cloth. - Only use the original power cord and supply voltage listed on the label. - Never immerse the product or batteries (if the product contains batteries) in liquid. - Improper installation and/or use may cause electric shock or fire. Use only as intended.

CZ | Bezpečnostní pokyny - Výrobek ani baterie (pokud výrobek baterie obsahuje) nerozebírejte, neupravujte ani neopravujte. V případě potřeby se obraťte na kvalifikovaného technika. - Před čištěním odpojte přístroj od napájení. Čistěte pouze suchým hadříkem. - Používejte pouze originální napájecí kabel a napájecí napětí uvedené na štítku. - Nikdy neponořujte výrobek ani baterie (pokud výrobek baterie obsahuje) do kapaliny. - Nesprávná instalace nebo použití může způsobit úraz elektrickým proudem nebo požár. Používejte pouze v souladu s určením.

SK | Bezpečnostné pokyny - Výrobok ani batérie (ak výrobok obsahuje batérie) nerozoberajte, neupravujte ani neopravujte. V prípade potreby sa obráťte na kvalifikovaného technika. - Pred čistením odpojte prístroj od napájania. Čistite iba suchou handričkou. - Používajte iba originálny napájací kábel a napájacie napätie uvedené na štítku. - Nikdy neponořujte výrobok ani batérie (ak výrobok batérie obsahuje) do tekutiny. - Nesprávna inštalácia alebo použitie môže spôsobiť úraz elektrickým prúdom alebo požiar. Používajte len v súlade s určením.

PL | Instrukcje bezpieczeństwa - Nie rozbieraj, nie modyfikuj ani nie naprawiaj produktu ani baterii (jeśli produkt zawiera baterie). W razie potrzeby skontaktuj się z wykwalifikowanym technikiem. - Przed czyszczeniem odłącz urządzenie od zasilania. Czyść wyłącznie suchą szmatką. - Używaj wyłącznie oryginalnego kabla zasilającego i napięcia zasilania podanego na etykiecie. - Nigdy nie zanurzaj produktu ani baterii (jeśli produkt zawiera baterie) w płynach. - Nieprawidłowa instalacja lub użytkowanie może spowodować porażenie prądem elektrycznym lub pożar. Używaj wyłącznie zgodnie z przeznaczeniem.

HU | Biztonsági utasítások - Ne szerezle szét, ne módosítsa és ne javítsa a terméket vagy az akkumulátort (ha a termék akkumulátort tartalmaz). Szükség esetén forduljon szakképzett szakemberhez. - A tisztítás előtt válassza le a készüléket az áramellátásról. Csak száraz ruhával tisztítsa. - Csak az eredeti tápkábelt és a címkén feltüntetett tápfeszültséget használja. - Soha ne merítse a terméket vagy az akkumulátorokat (ha a termék akkumulátorokat tartalmaz) folyadékba. - A helytelen telepítés vagy használat áramütést vagy tüzet okozhat. Kizárólag rendeltetésszerűen használja.

SI | Varnostna navodila - Izdelka in baterij (če izdelek vsebuje baterije) ne razstavljajte, ne spreminjajte in ne popravljajte. Po potrebi se obrnite na usposobljenega serviserja. - Pred čiščenjem odklopite napravo iz omrežja. Čistite samo s suho krpo. - Uporabljajte samo originalni napajalni kabel in napetost, navedeno na etiketi. - Izdelka ali baterij (če izdelek vsebuje baterije) nikoli ne potaplajte v tekočino. - Nepravilna namestitve ali uporaba lahko povzroči električni udar ali požar. Uporabljajte samo v skladu z namenom.

RS|HR|BA|ME | Sigurnosne upute - Ne rastavljajte, ne modificirajte niti popravljajte proizvod ili baterije (ako proizvod sadrži baterije). Ako je potrebno, obratite se kvalificiranom tehničaru. - Prije čišćenja isključite uređaj iz napajanja. Čistite samo suhom krpom. - Koristite samo originalni kabel za napajanje i napon napajanja navedeno na naljepnici. - Nikada ne uranjajte proizvod ili baterije (ako proizvod sadrži baterije) u tekućinu. - Nepravilna instalacija ili uporaba mogu uzrokovati strujni udar ili požar. Koristite samo prema namjeni.

DE | Sicherheitshinweise - Das Produkt und die Batterien (falls im Produkt enthalten) dürfen nicht zerlegt, verändert oder repariert werden. Wenden Sie sich bei Bedarf an einen qualifizierten Techniker. - Trennen Sie das Gerät vor der Reinigung von der Stromversorgung. Reinigen Sie das Gerät nur mit einem trockenen Tuch. - Verwenden Sie nur das Original-Netzkaabel und die auf dem Typenschild angegebene Netzspannung. - Tauchen Sie das Produkt oder die Batterien (falls im Produkt enthalten) niemals in Flüssigkeiten. - Eine unsachgemäße Installation oder Verwendung kann zu Stromschlägen oder Bränden führen. Verwenden Sie das Produkt nur bestimmungsgemäß.

UA | Інструкції з техніки безпеки - Не розбирайте, не модифікуйте та не ремонтуйте виріб або батареї (якщо виріб містить батареї). У разі необхідності зверніться до кваліфікованого технічного спеціаліста. - Перед чистенням від'єднайте прилад від джерела живлення. Чистіть тільки сухою ганчіркою. - Використовуйте тільки оригінальний кабель живлення та напругу живлення, зазначену на етикетці. - Ніколи не занурюйте виріб або батареї (якщо виріб містить батареї) у рідину. - Неправильна установка або використання може призвести до ураження електричним струмом або пожежі. Використовуйте тільки за призначенням.

RO|MD | Instrucțiuni de siguranță - Nu dezasmblați, modificați sau reparați produsul sau bateriile (dacă produsul conține baterii). Dacă este necesar, adresați-vă unui tehnician calificat. - Înainte de curățare,

deconectați aparatul de la sursa de alimentare. Curățați numai cu o cârpă uscată. - Utilizați numai cablul de alimentare original și tensiunea de alimentare indicată pe etichetă. - Nu scufundați niciodată produsul sau bateriile (dacă produsul conține baterii) în lichide. - Instalarea sau utilizarea incorectă poate provoca electrocutare sau incendiu. Utilizați numai în conformitate cu destinația prevăzută.

LT | Saugos instrukcijos - Negalima išardyti, modifikuoti ar remontuoti produkto ar baterijų (jei produktas turi baterijas). Jei reikia, kreipkitės į kvalifikuotą techniką. - Prieš valydami, atjunkite prietaisą nuo maitinimo. Valykite tik sausa šluoste. - Naudokite tik originalų maitinimo laidą ir maitinimo įtampą, nurodytą etiketėje. - Niekada nenaudokite produkto ar baterijų (jei produktas turi baterijas) skysčiuose. - Netinkamas montavimas ar naudojimas gali sukelti elektros smūgį ar gaisrą. Naudokite tik pagal paskirtį.

LV | Drošības instrukcijas - Nekādā gadījumā neizjauciet, nepārveidojiet vai nelabojiet izstrādājumu vai baterijas (ja izstrādājumā ir baterijas). Ja nepieciešams, sazinieties ar kvalificētu tehniķi. - Pirms tīrīšanas atvienojiet ierīci no strāvas padeves. Tīriet tikai ar sausu drānu. - Izmantojiet tikai oriģinālo strāvas vadu un uz etiķetes norādīto strāvas spriegumu. - Nekad nemērcējiet produktu vai baterijas (ja produktā ir baterijas) šķidrumā. - Nepareiza uzstādīšana vai lietošana var izraisīt elektriskās strāvas triecienu vai ugunsgrēku. Lietojiet tikai atbilstoši paredzētajam mērķim.

EE | Ohutusjuhised - Ärge toodet ega patareisid (kui toode sisaldab patareisid) lahti võtke, muutke ega parandage. Vajaduse korral pöörduge kvalifitseeritud tehniku poole. - Enne puhastamist ühendage seade vooluvõrgust lahti. Puhastage ainult kuiva lapiga. - Kasutage ainult originaalvoolikaablit ja toitepinget, mis on märgitud sildil. - Ärge kunagi kaste toodet ega patareisid (kui toode sisaldab patareisid) vedelikku. - Ebaõige paigaldamine või kasutamine võib põhjustada elektrilöögi või tulekahju. Kasutage ainult ettenähtud otstarbel.

BG | Инструкции за безопасност - Не разглобявайте, не променяйте и не ремонтирайте продукта или батериите (ако продуктът съдържа батерии). При необходимост се обърнете към квалифициран техник. - Преди почистване изключете уреда от захранването. Почиствайте само с суха кърпа. - Използвайте само оригиналния захранващ кабел и захранващото напрежение, посочено на етикета. - Никога не потапяйте продукта или батериите (ако продуктът съдържа батерии) в течност. - Неправилната инсталация или употреба може да доведе до токов удар или пожар. Използвайте само по предназначение.

FR|BE | Consignes de sécurité - Ne démontez pas, ne modifiez pas et ne réparez pas le produit ou les piles (si le produit en contient). Si nécessaire, contactez un technicien qualifié. - Débranchez l'appareil avant de le nettoyer. Nettoyez-le uniquement avec un chiffon sec. - Utilisez uniquement le câble d'alimentation d'origine et la tension d'alimentation indiquée sur l'étiquette. - Ne plongez jamais le produit ou les piles (si le produit en contient) dans un liquide. - Une installation ou une utilisation incorrecte peut entraîner un choc électrique ou un incendie. Utilisez uniquement conformément à l'usage prévu.

IT | Istruzioni di sicurezza - Non smontare, modificare o riparare il prodotto o le batterie (se presenti). Se necessario, rivolgersi a un tecnico qualificato. - Prima di pulire l'apparecchio, scollegarlo dall'alimentazione. Pulire solo con un panno asciutto. - Utilizzare solo il cavo di alimentazione originale e la tensione di alimentazione indicata sull'etichetta. - Non immergere mai il prodotto o le batterie (se presenti) in liquidi. - Un'installazione o un utilizzo non corretti possono causare scosse elettriche o incendi. Utilizzare solo per l'uso previsto.

NL | Veiligheidsinstructies - Het product en de batterijen (indien aanwezig) mogen niet worden gedemonsteerd, aangepast of gerepareerd. Neem indien nodig contact op met een gekwalificeerde technicus. - Koppel het apparaat los van de stroomvoorziening voordat u het reinigt. Reinig het apparaat alleen met een droge doek. - Gebruik alleen de originele voedingskabel en de op het typeplaatje aangegeven voedingsspanning. - Dompel het product of de batterijen (indien aanwezig) nooit onder in vloeistof. - Onjuiste installatie of gebruik kan elektrische schokken of brand veroorzaken.

Gebruik het product uitsluitend voor het beoogde doel.

ES | Instrucciones de seguridad - No desmonte, modifique ni repare el producto ni las pilas (si el producto contiene pilas). En caso necesario, póngase en contacto con un técnico cualificado. - Desconecte el aparato de la fuente de alimentación antes de limpiarlo. Límpielo únicamente con un paño seco. - Utilice únicamente el cable de alimentación original y la tensión de alimentación indicada en la etiqueta. - Nunca sumerja el producto ni las pilas (si el producto las contiene) en líquidos. - Una instalación o un uso incorrectos pueden provocar descargas eléctricas o incendios. Utilícelo únicamente para los fines previstos.

PT | Instruções de segurança - Não desmonte, modifique ou repare o produto nem as baterias (se o produto contiver baterias). Se necessário, contacte um técnico qualificado. - Desligue o aparelho da alimentação antes

de o limpar. Limpe apenas com um pano seco. - Utilize apenas o cabo de alimentação original e a tensão de alimentação indicada na etiqueta. - Nunca mergulhe o produto ou as baterias (se o produto contiver baterias) em líquidos. - A instalação ou utilização incorreta pode causar choque elétrico ou incêndio. Utilize apenas de acordo com a finalidade prevista.

GR | CY | Οδηγίες ασφαλείας - Μην αποσυναρμολογείτε, τροποποιείτε ή επισκευάζετε το προϊόν ή τις μπαταρίες (εάν το προϊόν περιέχει μπαταρίες). Εάν είναι απαραίτητο, απευθυνθείτε σε εξειδικευμένο τεχνικό. - Πριν από τον καθαρισμό, αποσυνδέστε τη συσκευή από την τροφοδοσία ρεύματος. Καθαρίζετε μόνο με ένα στεγνό πανί. - Χρησιμοποιείτε μόνο το αυθεντικό καλώδιο τροφοδοσίας και την τάση τροφοδοσίας που αναγράφεται στην ετικέτα. - Μην βυθίζετε ποτέ το προϊόν ή τις μπαταρίες (εάν το προϊόν περιέχει μπαταρίες) σε υγρά. - Η ακατάλληλη εγκατάσταση ή χρήση μπορεί να προκαλέσει ηλεκτροπληξία ή πυρκαγιά. Χρησιμοποιείτε μόνο σύμφωνα με τον προορισμό.

SE | Säkerhetsinstruktioner - Produkten eller batterierna (om produkten innehåller batterier) får inte demonteras, modifieras eller repareras. Kontakta en kvalificerad tekniker vid behov. - Koppla bort enheten från strömförsörjningen före rengöring. Rengör endast med en torr trasa. - Använd endast originalströmkabeln och den spänning som anges på etiketten. - Sänk aldrig ned produkten eller batterierna (om produkten innehåller batterier) i vätska. - Felaktig installation eller användning kan orsaka elstötar eller brand. Använd endast i enlighet med avsedd användning.

FI | Turvallisuusohjeet - Älä pura, muokkaa tai korjaa tuotetta tai paristoja (jos tuote sisältää paristoja). Ota tarvittaessa yhteyttä pätevään teknikkoon. - Irrota laite virtalähteestä ennen puhdistusta. Puhdista vain kuivalla liinalla. - Käytä vain alkuperäistä virtajohtoa ja etiketissä ilmoitettua jännitettä. - Älä koskaan upota tuotetta tai paristoja (jos tuote sisältää paristoja) nesteeseen. - Väärä asennus tai käyttö voi aiheuttaa sähköiskun tai tulipalon. Käytä vain käyttötarkoituksen mukaisesti.

DK | Sikkerhedsinstruktioner - Produktet eller batterierne (hvis produktet indeholder batterier) må ikke adskilles, modificeres eller repareres. Kontakt en kvalificeret tekniker, hvis det er nødvendigt. - Frakobl apparatet fra strømforsyningen inden rengøring. Rengør kun med en tør klud. - Brug kun det originale netkabel og den netspænding, der er angivet på typeskiltet. - Produktet eller batterierne (hvis produktet indeholder batterier) må aldrig nedsænkes i væske. - Forkert installation eller brug kan forårsage elektrisk stød eller brand. Brug kun i overensstemmelse med det tilsligtede formål.

GB | Hereby, EMOS spol. s r.o., declares that the radio equipment type H4074 is in compliance with Directive 2014/53/EU. The full text of the EU declaration of conformity is available at the following internet address: <http://www.emos.eu/download>.

CZ | Tímto EMOS spol. s r.o. prohlašuje, že typ rádiového zařízení H4074 je v souladu se směrnicí 2014/53/EU. Úplné znění EU prohlášení o shodě je k dispozici na těchto internetových stránkách <http://www.emos.eu/download>. Zařízení lze provozovat na základě všeobecného oprávnění č. VO-R/10/05.2025-5 v platném znění.

SK | EMOS spol. s r.o. týmto vyhlasuje, že rádiové zariadenie typu H4074 je v súlade so smernicou 2014/53/EÚ. Úplné EÚ vyhlásenie o zhode je k dispozícii na tejto internetovej adrese: <http://www.emos.eu/download>.

PL | EMOS spol. s r.o. niniejszym oświadczam, że typ urządzenia radiowego H4074 jest zgodny z dyrektywą 2014/53/UE. Pełny tekst deklaracji zgodności UE jest dostępny pod następującym adresem internetowym: <http://www.emos.eu/download>

 Zgodnie z przepisami Ustawy o ZSEiE zabronione jest umieszczanie łącznie z innymi odpadami zużytego sprzętu oznakowanego symbolem przekreślonego kosza. Użytkownik, chcąc pozbyć się sprzętu elektronicznego i elektrycznego, jest zobowiązany do oddania go do punktu zbierania zużytego sprzętu. W sprzęcie nie znajdują się składniki niebezpieczne, które mają szczególnie negatywny wpływ na środowisko i zdrowie ludzi. Obecność w sprzęcie niebezpiecznych substancji, mieszanin oraz części składowych ma potencjalny (szkodliwy) wpływ dla środowiska i zdrowie ludzi.

HU | EMOS spol. s r.o. igazolja, hogy a H4074 típusú rádióberendezés megfelel a 2014/53/EU irányelvnek. Az EU-megfelelőségi nyilatkozat teljes szövege elérhető a következő internetes címen: <http://www.emos.eu/download>.

SI | EMOS spol. s r.o. potrjuje, da je tip radijske opreme H4074 skladen z Direktivo 2014/53/EU. Celotno besedilo izjave EU o skladnosti je na voljo na naslednjem spletnem naslovu: <http://www.emos.eu/download>

RS|HR|BA|ME | EMOS spol. s r.o. ovime izjavljuje da je radijska oprema tipa H4074 u skladu s Direktivom 2014/53/EU. Cjeloviti tekst EU izjave o sukladnosti dostupan je na sljedećoj internetskoj adresi: <http://www.emos.eu/download>.

DE | Hiermit erklärt EMOS spol. s r.o., dass der Funkanlagentyp H4074 der Richtlinie 2014/53/EU entspricht. Der vollständige Text der EU-Konformitätserklärung ist unter der folgenden Internetadresse verfügbar: <http://www.emos.eu/download>.

UA | Цим підприємство EMOS spol. s r.o. проголошує, що тип радіобладнання H4074 відповідає Директивам 2014/53/EU. Повний текст ЄС проголошення про відповідність можна знайти на цьому сайті <http://www.emos.eu/download>.

RO|MD | Prin prezenta, EMOS spol. s r.o. declară că tipul de echipamente radio H4074 este în conformitate cu Directiva 2014/53/UE. Textul integral al declarației UE de conformitate este disponibil la următoarea adresă internet: <http://www.emos.eu/download>.

LT | Aš, EMOS spol. s r.o. patvirtinu, kad radijo įrenginių tipas H4074 atitinka Direktyvą 2014/53/ES. Visas ES atitikties deklaracijos tekstas prieinamas šiuo interneto adresu: <http://www.emos.eu/download>.

LV | Ar šo EMOS spol. s r.o. deklarē, ka radioiekārta H4074 atbilst Direktīvai 2014/53/ES. Pilns ES atbilstības deklarācijas teksts ir pieejams šādā interneta vietnē: <http://www.emos.eu/download>.

EE | Käesolevaga deklareerib EMOS spol. s r.o. et käesolev raadioseadme tüüp H4074 vastab direktiivi 2014/53/EL nõuetele. Eli vastavusdeklaratsiooni täielik tekst on kättesaadav järgmisel internetiaadressil: <http://www.emos.eu/download>.

BG | С настоящото EMOS spol. s r.o. декларира, че този тип радиосъоръжение H4074 е в съответствие с Директива 2014/53/ЕС. Цялостният текст на ЕС декларацията за съответствие може да се намери на следния интернет адрес: <http://www.emos.eu/download>.

FR|BE | Le soussigné, EMOS spol. s r.o., déclare que l'équipement radioélectrique du type H4074 est conforme à la directive 2014/53/UE. Le texte complet de la déclaration UE de conformité est disponible à l'adresse internet suivante: <http://www.emos.eu/download>.

IT | Il fabbricante, EMOS spol. s r.o. dichiara che il tipo di apparecchiatura radio H4074 è conforme alla direttiva 2014/53/UE. Il testo completo della dichiarazione di conformità UE è disponibile al seguente indirizzo Internet: <http://www.emos.eu/download>.

NL | Hierbij verklaar ik, EMOS spol. s r.o., dat het type radioapparatuur H4074 conform is met Richtlijn 2014/53/EU. De volledige tekst van de EU-conformiteitsverklaring kan worden geraadpleegd op het volgende internetadres: <http://www.emos.eu/download>.

ES | Por la presente, EMOS spol. s r.o. declara que el tipo de equipo radioeléctrico H4074 es conforme con la Directiva 2014/53/UE. El texto completo de la declaración UE de conformidad está disponible en la dirección Internet siguiente: <http://www.emos.eu/download>.

PT | O(a) abaixo assinado(a) EMOS spol. s r.o. declara que o presente tipo de equipamento de rádio H4074 está em conformidade com a Diretiva 2014/53/UE. O texto integral da declaração de conformidade está disponível no seguinte endereço de Internet: <http://www.emos.eu/download>.

GR|CY | Με την παρούσα ο/η EMOS spol. s r.o. δηλώνει ότι ο ραδιοεξοπλισμός H4074 πληροί την οδηγία 2014/53/ΕΕ. Το πλήρες κείμενο της δήλωσης συμμόρφωσης ΕΕ διατίθεται στην ακόλουθη ιστοσελίδα στο διαδίκτυο: <http://www.emos.eu/download>.

SE | Härmed försäkrar EMOS spol. s r.o. att denna typ av radioutrustning H4074 överensstämmer med direktiv 2014/53/EU. Den fullständiga texten till EU-försäkran om överensstämmelse finns på följande webbadress: <http://www.emos.eu/download>.

FI | EMOS spol. s r.o. vakuuttaa, että radiolaitetyypin H4074 on direktiivin 2014/53/EU mukainen. EU-vatimustenmukaisuusvakuutuksen täysimittainen teksti on saatavilla seuraavassa internetosoitteessa: <http://www.emos.eu/download>.

DK | Hermed erklærer EMOS spol. s r.o., at radioudstyrstypen H4074 er i overensstemmelse med direktiv 2014/53/EU. EU-overensstemmelseserklæringens fulde tekst kan findes på følgende internetadresse: <http://www.emos.eu/download>.