

# H4074



## ES | Cámara para exteriores IP GoSmart IP-1300 LANTERN 4MPx

---



### Contenido

Instrucciones y advertencias .....	2
Contenido del paquete.....	3
Especificaciones técnicas .....	3
Descripción del dispositivo.....	4
Instalación y montaje .....	5
Vinculación con la aplicación .....	7
Solución de problemas FAQ .....	15

## Instrucciones y advertencias



Antes de utilizar el dispositivo, lea el manual de instrucciones.



Siga las instrucciones de seguridad indicadas en este manual.



No deseche los aparatos eléctricos como residuos generales; utilice los puntos limpios para residuos clasificados. Póngase en contacto con las autoridades locales para obtener información actualizada sobre los puntos de recogida. Si los aparatos eléctricos se desechan en los vertederos, las sustancias peligrosas se pueden filtrar en las aguas subterráneas e introducirse en la cadena alimentaria, lo que puede perjudicar su salud.

Para la limpieza de las partes exteriores del dispositivo no utilice agua ni productos químicos. Siempre utilice un paño seco para prevenir daños mecánicos y accidentes por descarga eléctrica.

No enchufe el cable de alimentación con manos mojadas o húmedas, existe peligro de accidente por descarga eléctrica.

No desmonte, repare ni modifique el dispositivo por su cuenta. En caso contrario podría ocasionar un incendio, accidente por descarga eléctrica o daños permanentes.



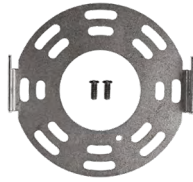

## Contenido del paquete

Cámara  
Soporte para la cámara  
Material para la instalación  
Guía rápida

## Especificaciones técnicas

Alimentación: CA 110-220 V/50-60Hz  
Potencia luminica máxima: 100 W  
Rosca de la bombilla: E27  
Medidas: 130 × 195 × 290 mm  
Peso: 2,5 kg  
Resolución: 2560 × 1440  
Sensor: MIS4001  
Comunicación por voz: Bidireccional (Full-Duplex)  
Distancia máxima de detección de movimiento: 10 m  
Ángulo de detección de movimiento: 110°  
Alcance máximo de la visión nocturna: 10 m  
Rango de rotación motriz de la cámara: 220°  
Rango de inclinación manual de la cámara: 35°  
Almacenamiento: Tarjeta SD (máx. 256 GB, FAT32), Cloud storage  
Grado de protección: IP44  
Temperatura de funcionamiento: -20 °C – 60°C  
APP: EMOS GoSmart for Android and iOS  
Conexión: Wi-Fi de 2,4 GHz (IEEE 802.11b/g/n),  
Wi-Fi de 5 GHz (IEEE 802.11b/g/n/ax)  
PIRE máxima: 2,4 GHz: 15,31 dBm  
PIRE máxima: 5 GHz: 12,9 dBm  
PIRE máxima: BLE: -1,27 dBm





## Descripción del dispositivo

- 1 – Micrófono
- 2 – Objetivo
- 3 – Iluminador LED
- 4 – Botón de reinicio – Apretando el botón RESET durante 5 segundos se restablece la configuración de fábrica del dispositivo.
- 5 – Ranura para la tarjeta SD



## Instalación y montaje

### Elección del lugar e instalación

En primer lugar, seleccione con cuidado el lugar donde se instalará la cámara con luz. Por favor, asegúrese de tener una señal Wi-Fi lo suficientemente fuerte en esta ubicación. Las cámaras necesitan una intensidad de señal Wi-Fi de al menos el 60 % para garantizar una transmisión de imagen y sonido de calidad. De lo contrario, pueden producirse retrasos en las notificaciones y cortes en la imagen y el sonido. Antes de proceder a la instalación, asegúrese de que los cables que conectan la cámara con la luz no estén bajo tensión. Recomendamos desconectar el circuito correspondiente directamente con el interruptor diferencial. Esta tarea siempre debe ser realizada por una persona con los conocimientos necesarios.

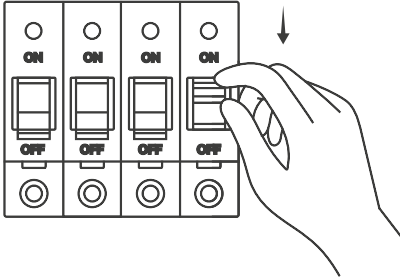

En la pared, debajo de la cámara con luz, recomendamos colocar una caja de instalación. De este modo, la manipulación y la conexión de los cables resulta mucho más sencilla. Atornille el soporte metálico circular a la pared utilizando el material de instalación incluido. Si va a instalar una cámara con luz en una fachada aislada con poliestireno, le recomendamos utilizar anclajes químicos para fijar este soporte debido al peso total de la cámara con luz. A continuación, pase el cable conductor a través del orificio central del soporte. La cámara cuenta con tres cables. Primero, conecte el cable de protección verde y amarillo. No olvide conectar los cables entre sí. A continuación, conecte el cable neutro azul. Por último, conecte el cable de fase marrón.

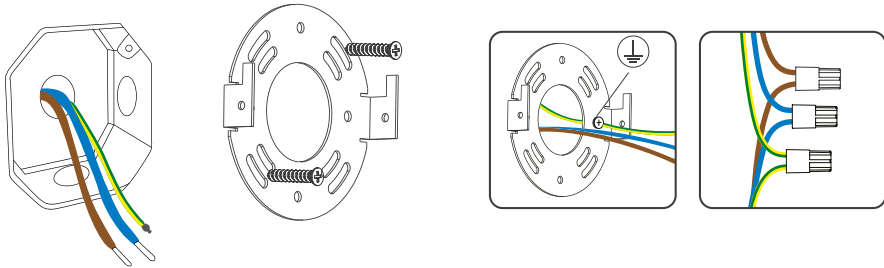

Una vez conectados todos los cables, coloque la cámara con luz en el soporte y fíjela empujándola hacia abajo. A continuación, fije la cámara con luz mediante dos tornillos desde el lateral.

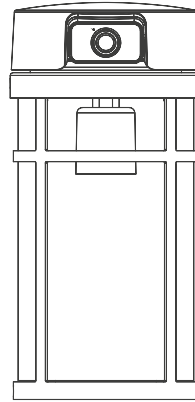
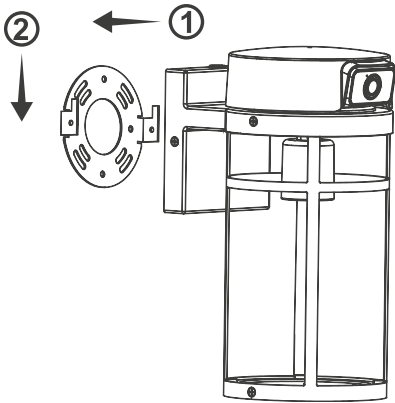

Ahora ya puede enroscar la bombilla en la lámpara. No supere la potencia máxima permitida de la bombilla, que es de 100 vatios. La cámara con luz tiene una rosca E27.

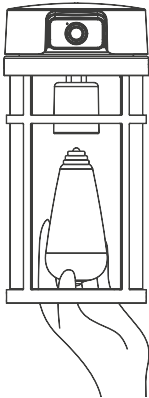

### Puesta en marcha de la cámara con luz

Ahora conecte la cámara con luz a la red eléctrica. Encienda el interruptor diferencial y espere un momento a que la cámara se coloque en la posición de referencia y esté lista para emparejarse con la aplicación EMOS GoSmart. A continuación, retire la lámina protectora del objetivo de la cámara.

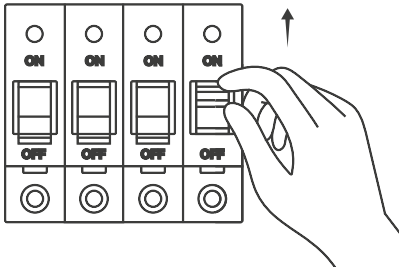

## Vinculación con la aplicación

### Instalación de la aplicación EMOS GoSmart

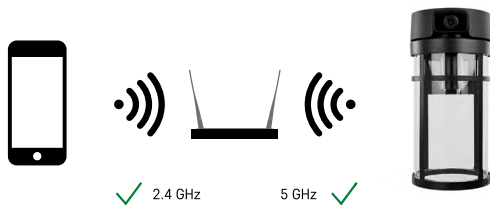

El dispositivo IP-1300 LANTERN es de doble banda y puede comunicarse con un router Wi-Fi a través de redes de 2,4 GHz y 5 GHz.



La aplicación está disponible para Android e iOS en Google play y App Store. Para descargar la aplicación, escanee el código QR correspondiente.

## Aplicación móvil EMOS GoSmart

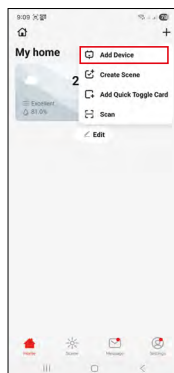
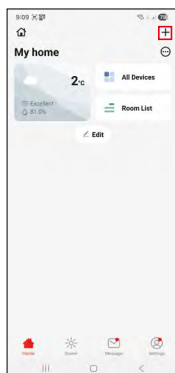
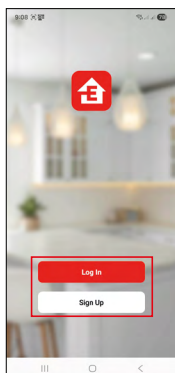
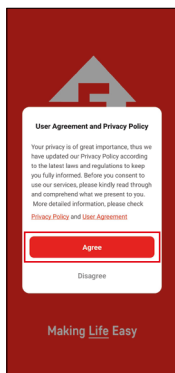

Abra la aplicación EMOS GoSmart, confirme la política de protección de datos y haga clic en "Estoy de acuerdo". Seleccione la opción "Registrarse", introduzca una dirección de correo electrónico válida y elija una contraseña. Si ya tiene una cuenta, seleccione la opción "Iniciar sesión". En la esquina superior derecha, haga clic en "+" y seleccione la opción "Añadir dispositivo".

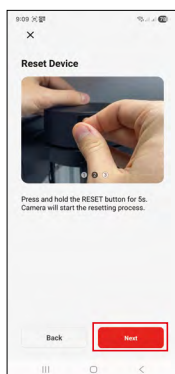
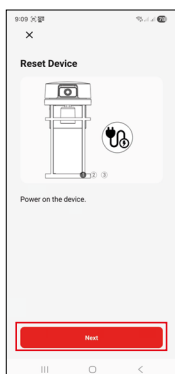

Seleccione la cámara IP-1300 LANTERN de la lista GoSmart. Siga exactamente las instrucciones de la aplicación. Pulse y mantenga presionado el botón "RESET" durante 5 segundos. Para pasar al siguiente paso, utilice siempre el botón "Siguiente".

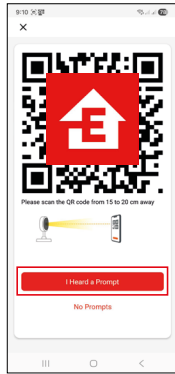
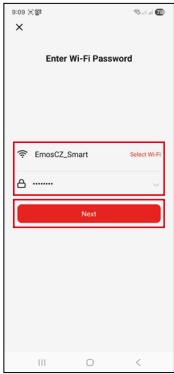

Por favor, introduzca los datos de su red Wi-Fi doméstica. Debe introducir el nombre y la contraseña. Preste atención a las mayúsculas y minúsculas. A continuación, haga clic en el botón "Siguiete". En la pantalla de su dispositivo móvil aparecerá un código QR. Coloque el código QR delante del objetivo de la unidad de cámara. Cuidado con los reflejos de la luz y el sol. Confirme que ha oído la señal acústica que indica la vinculación correcta. Se iniciará la búsqueda automática del dispositivo. Una vez detectado el dispositivo, confirme su adición a la aplicación EMOS GoSmart y pulse el botón "Hecho".

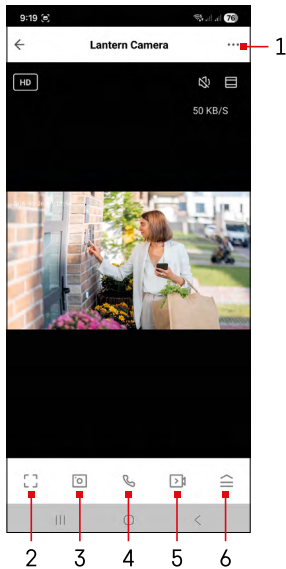

## Iconos e indicadores

### Descripción de los indicadores de la aplicación

- 1 – entrar en la configuración avanzada
- 2 – modo de pantalla completa
- 3 – crear una imagen a partir de la vista previa
- 4 – iniciar la comunicación por voz
- 5 – iniciará una grabación de vídeo
- 6 – acceso al menú de la cámara con luz

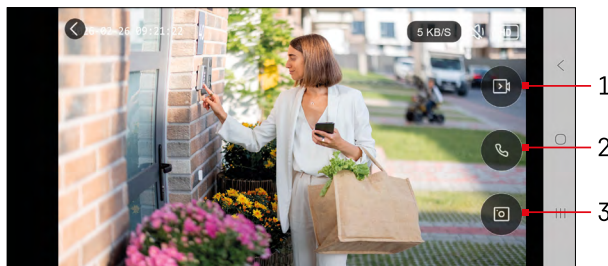





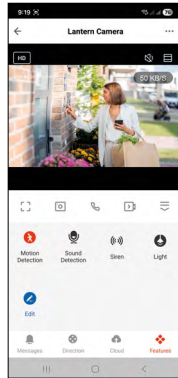
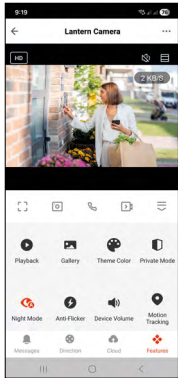

### Modo de pantalla completa

- 1 – iniciará una grabación de vídeo
- 2 – iniciará la comunicación por voz
- 3 – crear una imagen a partir de la vista previa



...	Configuración avanzada (ver descripción detallada en el siguiente capítulo)
HD	Cambio de la calidad del vídeo (HD / SD)
📶 98%   48 KB/S	Calidad y velocidad de la señal
🔇	Bajar volumen
☰	Zoom
📐	Modo de pantalla completa
📷	Hacer imágenes mediante la aplicación y guardarlas en el álbum móvil
🗣️	Hablar
📹	Realizar grabación de vídeo mediante la aplicación y guardar en el álbum móvil
☰	Desplegar menú
▶️	Reproducción de un vídeo guardado en la tarjeta SD
🎭	Ver vídeos y fotos realizadas con la aplicación
🎨	Modo claro/ modo oscuro
📦	Modo privado – la cámara deja de grabar
🌙	Ajustes del modo nocturno. Se recomienda seleccionar la opción AUTO.
📍	Seguimiento de movimiento – la cámara gira automáticamente para seguir al objeto en movimiento
🚶	Detección de movimiento – la cámara le avisa si detecta cualquier movimiento
🔧	Modificación de los iconos + opción de añadir el control de otro dispositivo
★	Configuración de posiciones (ver descripción detallada en el siguiente capítulo)

	Movimiento manual de la cámara
	Gestión y compra adicional del almacenamiento en la nube
	Visualización de avisos (detección de movimiento...)
	Supresión del parpadeo por debajo del límite detectable
	Ajustes del volumen
	Detección de sonido – la cámara le avisa si detecta cualquier ruido fuerte (llanto, caída...)
	Se enciende la luz de la cámara

## Descripción de la configuración avanzada

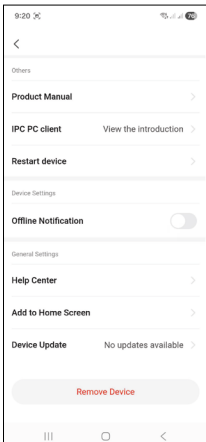
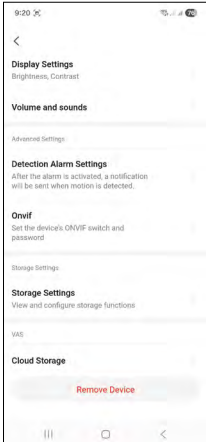
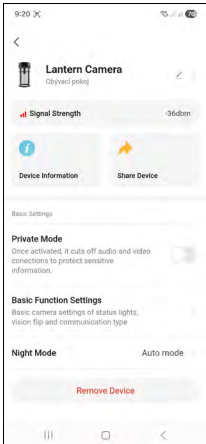

- **Signal Strength** – Intensidad actual de la señal en dBm (Excelente  $\geq -50$  dBm, Buena entre  $-50$  y  $-70$  dBm, Suficiente entre  $-70$  y  $-80$  dBm, Mala  $< -80$  dBm)
- **Device information** – Información básica sobre el dispositivo y su propietario
- **Share Device** – Uso compartido del control del dispositivo con otro usuario
- **Private Mode** – Configuración del modo privado
- **Basic Function Settings** – Opción de encendido/apagado de las funciones básicas del dispositivo como el giro automático de la pantalla o la marca de agua que muestra la hora y fecha. Uno de los ajustes importantes es la opción de seleccionar la comunicación unidireccional o bidireccional.
- **Night mode** – Configuración del modo nocturno.
- **Display Settings** – Configuración de brillo y contraste
- **Volume and Sounds** – Ajustes del volumen
- **Detection Alarm Settings** – Ajustes de la alarma.
  - **Activity Area** – Configuración de la zona en la que la cámara registra el movimiento. Por ejemplo, si su cámara graba el camino, y no quiere que le avise de cada coche que pasa, esta función le permite elegir la zona que se registrará con el sensor del movimiento.
  - **Human Body Filtering** – Reconoce la silueta de un cuerpo humano. Activando esta función, el dispositivo no debería avisarle de cada movimiento, sino solo al registrar un cuerpo humano.
  - **Motion Tracking** – Seguimiento de un objeto en movimiento. Si activa esta función, a cámara seguirá los objetos en movimiento y grabará todo el movimiento en la tarjeta SD.
  - **Sound detection** – detección de sonido. Una vez activada esta función, recibirá una notificación cada vez que la cámara detecte algún sonido.
- **Onvif** – Configuración Onvif básica para conectar la cámara a visores externos, como sistemas NVR.
- **Storage Settings** – Configuración de almacenamiento
- **Cloud Storage** – Opción de comprar almacenamiento en la nube clásico o su versión mejorada con IA
- **Product Manual** – Ver el manual del dispositivo en PDF
- **IPC PC Client** – Visualización de información sobre el navegador web para cámaras
- **Restart Device** – Reiniciar el dispositivo
- **Help Center** – visualización de las preguntas más frecuentes junto con sus soluciones, incluye la opción de enviarnos una pregunta/sugerencia/comentario directamente a nosotros
- **Add to Home Screen** – Añadir el icono en la pantalla principal de su teléfono. Gracias a este paso no tiene que abrir el dispositivo siempre a través de la aplicación; haciendo clic en este icono le redirigirá directamente a la visualización del menú de la cámara
- **Remove Device** – Quitar y desvincular el dispositivo. Paso importante si desea cambiar el propietario del dispositivo. Al añadir el dispositivo en la aplicación, el dispositivo queda vinculado y no se puede añadir bajo otra cuenta.

## Grabación en la tarjeta SD

Una de las funciones básicas de un sistema de seguridad del hogar es la función de grabación en una tarjeta SD.

La cámara admite tarjetas SD con un tamaño máximo de 256 GB en el formato FAT32. Cuando la tarjeta SD está llena, las grabaciones se sobrescriben de forma automática.

### Pasos para activar la función de la tarjeta SD:

1. Inserte la tarjeta Micro SD en la ranura correspondiente.
2. Entre en la configuración avanzada del dispositivo y elija la opción "Ajustes de almacenamiento".
3. Formatee la tarjeta SD. **ADVERTENCIA:** durante el formateo de la tarjeta SD no apague la aplicación ni interrumpa el proceso.
4. Encienda el sensor PIR y ajuste la sensibilidad deseada. En los ajustes es posible activar/desactivar la detección del cuerpo humano para evitar alarmas, por ejemplo, cuando la cámara registra el movimiento de un animal o de un árbol. Mediante "Activity Area" puede también determinar la zona donde la cámara debe detectar el movimiento. (Por ejemplo, si no quiere que la cámara le avise de cada coche que pasa por la carretera que ve la cámara).
5. En cuanto la cámara detecta movimiento, graba también un registro de unos segundos que puede ver haciendo clic en este icono: 





## Solución de problemas FAQ

### No puedo vincular el dispositivo. ¿Qué puedo hacer?

- Asegúrese de que tenga una señal lo suficientemente fuerte
- Permita a la aplicación todos los permisos en los ajustes
- Revise, que esté utilizando una versión actualizada del sistema operativo móvil y la última versión de la aplicación

### Me escuchan fuera, pero yo no escucho el sonido desde afuera / puedo escuchar el sonido de fuera, pero ellos no me oyen.

- Compruebe, que haya autorizado todos los permisos a la aplicación, sobre todo al micrófono.
- El problema también puede ser la comunicación unidireccional. Si en la parte inferior aparece este icono:  significa, que en el dispositivo está seleccionado el tipo de comunicación unidireccional.
- Si desea cambiarlo, entre en el menú "Basic Function Settings" y cambie el ítem "Talk mode" a la opción "Two-way talk". Este menú se encuentra en la configuración avanzada (ver el Capítulo "Descripción de la configuración avanzada").
- El icono correcto de la comunicación bidireccional es este: 

### No me llegan las notificaciones. ¿Por qué?

- Permita a la aplicación todos los permisos en los ajustes
- Active las notificaciones en los ajustes de la aplicación (Settings -> App notifications)

### ¿Qué tarjeta SD puedo utilizar?

- Puede utilizar una tarjeta SD con un almacenamiento máximo de 256 GB y clase de velocidad mínima CLASS 10 en el formato FAT32.

### ¿Cuando la memoria de la tarjeta SD está llena, los registros más antiguos se sobrescriben automáticamente o el usuario los tiene que borrar de forma manual?

- Sí, los registros se sobrescriben automáticamente.

### ¿Quién puede utilizar el dispositivo?

- El dispositivo debe tener siempre un administrador (propietario)
- El administrador puede compartir el dispositivo con los demás miembros de la familia y asignarles los derechos





**GB | Safety information** - Do not disassemble, modify, or repair the product or batteries (if the product contains batteries). - Contact a qualified technician if needed - Disconnect from power before cleaning. Clean only with a dry cloth. - Only use the original power cord and supply voltage listed on the label. - Never immerse the product or batteries (if the product contains batteries) in liquid. - Improper installation and/or use may cause electric shock or fire. Use only as intended.

**CZ | Bezpečnostní pokyny** - Výrobek ani baterie (pokud výrobek baterie obsahuje) nerozebírejte, neupravujte ani neopravujte. V případě potřeby se obraťte na kvalifikovaného technika. - Před čištěním odpojte přístroj od napájení. Čistěte pouze suchým hadříkem. - Používejte pouze originální napájecí kabel a napájecí napětí uvedené na štítku. - Nikdy neponořujte výrobek ani baterie (pokud výrobek baterie obsahuje) do kapaliny. - Nesprávná instalace nebo použití může způsobit úraz elektrickým proudem nebo požár. Používejte pouze v souladu s určením.

**SK | Bezpečnostné pokyny** - Výrobok ani batérie (ak výrobok obsahuje batérie) nerozoberajte, neupravujte ani neopravujte. V prípade potreby sa obráťte na kvalifikovaného technika. - Pred čistením odpojte prístroj od napájania. Čistite iba suchou handričkou. - Používajte iba originálny napájací kábel a napájacie napätie uvedené na štítku. - Nikdy neponořujte výrobok ani batérie (ak výrobok batérie obsahuje) do tekutiny. - Nesprávna inštalácia alebo použitie môže spôsobiť úraz elektrickým prúdom alebo požiar. Používajte len v súlade s určením.

**PL | Instrukcje bezpieczeństwa** - Nie rozbieraj, nie modyfikuj ani nie naprawiaj produktu ani baterii (jeśli produkt zawiera baterie). W razie potrzeby skontaktuj się z wykwalifikowanym technikiem. - Przed czyszczeniem odłącz urządzenie od zasilania. Czyść wyłącznie suchą szmatką. - Używaj wyłącznie oryginalnego kabla zasilającego i napięcia zasilania podanego na etykiecie. - Nigdy nie zanurzaj produktu ani baterii (jeśli produkt zawiera baterie) w płynach. - Nieprawidłowa instalacja lub użytkowanie może spowodować porażenie prądem elektrycznym lub pożar. Używaj wyłącznie zgodnie z przeznaczeniem.

**HU | Biztonsági utasítások** - Ne szerezle szét, ne módosítsa és ne javítsa a terméket vagy az akkumulátort (ha a termék akkumulátort tartalmaz). Szükség esetén forduljon szakképzett szakemberhez. - A tisztítás előtt válassza le a készüléket az áramellátásról. Csak száraz ruhával tisztítsa. - Csak az eredeti tápkábelt és a címkén feltüntetett tápfeszültséget használja. - Soha ne merítse a terméket vagy az akkumulátorokat (ha a termék akkumulátorokat tartalmaz) folyadékba. - A helytelen telepítés vagy használat áramütést vagy tüzet okozhat. Kizárólag rendeltetésszerűen használja.

**SI | Varnostna navodila** - Izdelka in baterij (če izdelek vsebuje baterije) ne razstavljajte, ne spreminjajte in ne popravljajte. Po potrebi se obrnite na usposobljenega serviserja. - Pred čiščenjem odklopite napravo iz omrežja. Čistite samo s suho krpo. - Uporabljajte samo originalni napajalni kabel in napetost, navedeno na etiketi. - Izdelka ali baterij (če izdelek vsebuje baterije) nikoli ne potaplajte v tekočino. - Nepravilna namestitve ali uporaba lahko povzroči električni udar ali požar. Uporabljajte samo v skladu z namenom.

**RS|HR|BA|ME | Sigurnosne upute** - Ne rastavljajte, ne modificirajte niti popravljajte proizvod ili baterije (ako proizvod sadrži baterije). Ako je potrebno, obratite se kvalificiranom tehničaru. - Prije čišćenja isključite uređaj iz napajanja. Čistite samo suhom krpom. - Koristite samo originalni kabel za napajanje i napon napajanja navedeno na naljepnici. - Nikada ne uranjajte proizvod ili baterije (ako proizvod sadrži baterije) u tekućinu. - Nepravilna instalacija ili uporaba mogu uzrokovati strujni udar ili požar. Koristite samo prema namjeni.

**DE | Sicherheitshinweise** - Das Produkt und die Batterien (falls im Produkt enthalten) dürfen nicht zerlegt, verändert oder repariert werden. Wenden Sie sich bei Bedarf an einen qualifizierten Techniker. - Trennen Sie das Gerät vor der Reinigung von der Stromversorgung. Reinigen Sie das Gerät nur mit einem trockenen Tuch. - Verwenden Sie nur das Original-Netzkaabel und die auf dem Typenschild angegebene Netzspannung. - Tauchen Sie das Produkt oder die Batterien (falls im Produkt enthalten) niemals in Flüssigkeiten. - Eine unsachgemäße Installation oder Verwendung kann zu Stromschlägen oder Bränden führen. Verwenden Sie das Produkt nur bestimmungsgemäß.

**UA | Інструкції з техніки безпеки** - Не розбирайте, не модифікуйте та не ремонтуйте виріб або батареї (якщо виріб містить батареї). У разі необхідності зверніться до кваліфікованого технічного спеціаліста. - Перед чистенням від'єднайте прилад від джерела живлення. Чистіть тільки сухою ганчіркою. - Використовуйте тільки оригінальний кабель живлення та напругу живлення, зазначену на етикетці. - Ніколи не занурюйте виріб або батареї (якщо виріб містить батареї) у рідину. - Неправильна установка або використання може призвести до ураження електричним струмом або пожежі. Використовуйте тільки за призначенням.

**RO|MD | Instrucțiuni de siguranță** - Nu dezasmblați, modificați sau reparați produsul sau bateriile (dacă produsul conține baterii). Dacă este necesar, adresați-vă unui tehnician calificat. - Înainte de curățare,

deconectați aparatul de la sursa de alimentare. Curățați numai cu o cârpă uscată. - Utilizați numai cablul de alimentare original și tensiunea de alimentare indicată pe etichetă. - Nu scufundați niciodată produsul sau bateriile (dacă produsul conține baterii) în lichide. - Instalarea sau utilizarea incorectă poate provoca electrocutare sau incendiu. Utilizați numai în conformitate cu destinația prevăzută.

**LT | Saugos instrukcijos** - Negalima išardyti, modifikuoti ar remontuoti produkto ar baterijų (jei produktas turi baterijas). Jei reikia, kreipkitės į kvalifikuotą techniką. - Prieš valydami, atjunkite prietaisą nuo maitinimo. Valykite tik sausa šluoste. - Naudokite tik originalų maitinimo laidą ir maitinimo įtampą, nurodytą etiketėje. - Niekada nenaudokite produkto ar baterijų (jei produktas turi baterijas) skysčiuose. - Netinkamas montavimas ar naudojimas gali sukelti elektros smūgį ar gaisrą. Naudokite tik pagal paskirtį.

**LV | Drošības instrukcijas** - Nekādā gadījumā neizjauciet, nepārveidojiet vai nelabojiet izstrādājumu vai baterijas (ja izstrādājumā ir baterijas). Ja nepieciešams, sazinieties ar kvalificētu tehniķi. - Pirms tīrīšanas atvienojiet ierīci no strāvas padeves. Tīriet tikai ar sausu drānu. - Izmantojiet tikai oriģinālo strāvas vadu un uz etiķetes norādīto strāvas spriegumu. - Nekad nemērcējiet produktu vai baterijas (ja produktā ir baterijas) šķidrumā. - Nepareiza uzstādīšana vai lietošana var izraisīt elektriskās strāvas triecienu vai ugunsgrēku. Lietojiet tikai atbilstoši paredzētajam mērķim.

**EE | Ohutusjuhised** - Ärge toodet ega patareisid (kui toode sisaldab patareisid) lahti võtke, muutke ega parandage. Vajaduse korral pöörduge kvalifitseeritud tehniku poole. - Enne puhastamist ühendage seade vooluvõrgust lahti. Puhastage ainult kuiva lapiga. - Kasutage ainult originaalvoolikaablit ja toitepinget, mis on märgitud sildil. - Ärge kunagi kaste toodet ega patareisid (kui toode sisaldab patareisid) vedelikku. - Ebaõige paigaldamine või kasutamine võib põhjustada elektrilöögi või tulekahju. Kasutage ainult ettenähtud otstarbel.

**BG | Инструкции за безопасност** - Не разглобявайте, не променяйте и не ремонтирайте продукта или батериите (ако продуктът съдържа батерии). При необходимост се обърнете към квалифициран техник. - Преди почистване изключете уреда от захранването. Почиствайте само с суха кърпа. - Използвайте само оригиналния захранващ кабел и захранващото напрежение, посочено на етикета. - Никога не потапяйте продукта или батериите (ако продуктът съдържа батерии) в течност. - Неправилната инсталация или употреба може да доведе до токов удар или пожар. Използвайте само по предназначение.

**FR|BE | Consignes de sécurité** - Ne démontez pas, ne modifiez pas et ne réparez pas le produit ou les piles (si le produit en contient). Si nécessaire, contactez un technicien qualifié. - Débranchez l'appareil avant de le nettoyer. Nettoyez-le uniquement avec un chiffon sec. - Utilisez uniquement le câble d'alimentation d'origine et la tension d'alimentation indiquée sur l'étiquette. - Ne plongez jamais le produit ou les piles (si le produit en contient) dans un liquide. - Une installation ou une utilisation incorrecte peut entraîner un choc électrique ou un incendie. Utilisez uniquement conformément à l'usage prévu.

**IT | Istruzioni di sicurezza** - Non smontare, modificare o riparare il prodotto o le batterie (se presenti). Se necessario, rivolgersi a un tecnico qualificato. - Prima di pulire l'apparecchio, scollegarlo dall'alimentazione. Pulire solo con un panno asciutto. - Utilizzare solo il cavo di alimentazione originale e la tensione di alimentazione indicata sull'etichetta. - Non immergere mai il prodotto o le batterie (se presenti) in liquidi. - Un'installazione o un utilizzo non corretti possono causare scosse elettriche o incendi. Utilizzare solo per l'uso previsto.

**NL | Veiligheidsinstructies** - Het product en de batterijen (indien aanwezig) mogen niet worden gedemonsteerd, aangepast of gerepareerd. Neem indien nodig contact op met een gekwalificeerde technicus. - Koppel het apparaat los van de stroomvoorziening voordat u het reinigt. Reinig het apparaat alleen met een droge doek. - Gebruik alleen de originele voedingskabel en de op het typeplaatje aangegeven voedingsspanning. - Dompel het product of de batterijen (indien aanwezig) nooit onder in vloeistof. - Onjuiste installatie of gebruik kan elektrische schokken of brand veroorzaken.

Gebruik het product uitsluitend voor het beoogde doel.

**ES | Instrucciones de seguridad** - No desmonte, modifique ni repare el producto ni las pilas (si el producto contiene pilas). En caso necesario, póngase en contacto con un técnico cualificado. - Desconecte el aparato de la fuente de alimentación antes de limpiarlo. Límpielo únicamente con un paño seco. - Utilice únicamente el cable de alimentación original y la tensión de alimentación indicada en la etiqueta. - Nunca sumerja el producto ni las pilas (si el producto las contiene) en líquidos. - Una instalación o un uso incorrectos pueden provocar descargas eléctricas o incendios. Utilícelo únicamente para los fines previstos.

**PT | Instruções de segurança** - Não desmonte, modifique ou repare o produto nem as baterias (se o produto contiver baterias). Se necessário, contacte um técnico qualificado. - Desligue o aparelho da alimentação antes

de o limpar. Limpe apenas com um pano seco. - Utilize apenas o cabo de alimentação original e a tensão de alimentação indicada na etiqueta. - Nunca mergulhe o produto ou as baterias (se o produto contiver baterias) em líquidos. - A instalação ou utilização incorreta pode causar choque elétrico ou incêndio. Utilize apenas de acordo com a finalidade prevista.

**GR | CY | Οδηγίες ασφαλείας** - Μην αποσυναρμολογείτε, τροποποιείτε ή επισκευάζετε το προϊόν ή τις μπαταρίες (εάν το προϊόν περιέχει μπαταρίες). Εάν είναι απαραίτητο, απευθυνθείτε σε εξειδικευμένο τεχνικό. - Πριν από τον καθαρισμό, αποσυνδέστε τη συσκευή από την τροφοδοσία ρεύματος. Καθαρίζετε μόνο με ένα στεγνό πανί. - Χρησιμοποιείτε μόνο το αυθεντικό καλώδιο τροφοδοσίας και την τάση τροφοδοσίας που αναγράφεται στην ετικέτα. - Μην βυθίζετε ποτέ το προϊόν ή τις μπαταρίες (εάν το προϊόν περιέχει μπαταρίες) σε υγρά. - Η ακατάλληλη εγκατάσταση ή χρήση μπορεί να προκαλέσει ηλεκτροπληξία ή πυρκαγιά. Χρησιμοποιείτε μόνο σύμφωνα με τον προορισμό.

**SE | Säkerhetsinstruktioner** - Produkten eller batterierna (om produkten innehåller batterier) får inte demonteras, modifieras eller repareras. Kontakta en kvalificerad tekniker vid behov. - Koppla bort enheten från strömförsörjningen före rengöring. Rengör endast med en torr trasa. - Använd endast originalströmkabeln och den spänning som anges på etiketten. - Sänk aldrig ned produkten eller batterierna (om produkten innehåller batterier) i vätska. - Felaktig installation eller användning kan orsaka elstötar eller brand. Använd endast i enlighet med avsedd användning.

**FI | Turvallisuusohteet** - Älä pura, muokkaa tai korjaa tuotetta tai paristoja (jos tuote sisältää paristoja). Ota tarvittaessa yhteyttä pätevään teknikkoon. - Irrota laite virtalähteestä ennen puhdistusta. Puhdista vain kuivalla liinalla. - Käytä vain alkuperäistä virtajohtoa ja etiketissä ilmoitettua jännitettä. - Älä koskaan upota tuotetta tai paristoja (jos tuote sisältää paristoja) nesteeseen. - Väärä asennus tai käyttö voi aiheuttaa sähköiskun tai tulipalon. Käytä vain käyttötarkoituksen mukaisesti.

**DK | Sikkerhedsinstruktioner** - Produktet eller batterierne (hvis produktet indeholder batterier) må ikke adskilles, modificeres eller repareres. Kontakt en kvalificeret tekniker, hvis det er nødvendigt. - Frakobl apparatet fra strømforsyningen inden rengøring. Rengør kun med en tør klud. - Brug kun det originale netkabel og den netspænding, der er angivet på typeskiltet. - Produktet eller batterierne (hvis produktet indeholder batterier) må aldrig nedsænkes i væske. - Forkert installation eller brug kan forårsage elektrisk stød eller brand. Brug kun i overensstemmelse med det tilsligtede formål.

**GB |** Hereby, EMOS spol. s r.o., declares that the radio equipment type H4074 is in compliance with Directive 2014/53/EU. The full text of the EU declaration of conformity is available at the following internet address: <http://www.emos.eu/download>.

**CZ |** Tímto EMOS spol. s r.o. prohlašuje, že typ rádiového zařízení H4074 je v souladu se směrnicí 2014/53/EU. Úplné znění EU prohlášení o shodě je k dispozici na těchto internetových stránkách <http://www.emos.eu/download>. Zařízení lze provozovat na základě všeobecného oprávnění č. VO-R/10/05.2025-5 v platném znění.

**SK |** EMOS spol. s r.o. týmto vyhlasuje, že rádiové zariadenie typu H4074 je v súlade so smernicou 2014/53/EÚ. Úplné EÚ vyhlásenie o zhode je k dispozícii na tejto internetovej adrese: <http://www.emos.eu/download>.

**PL |** EMOS spol. s r.o. niniejszym oświadczam, że typ urządzenia radiowego H4074 jest zgodny z dyrektywą 2014/53/UE. Pełny tekst deklaracji zgodności UE jest dostępny pod następującym adresem internetowym: <http://www.emos.eu/download>

 Zgodnie z przepisami Ustawy o ZSEiE zabronione jest umieszczanie łącznie z innymi odpadami zużytego sprzętu oznakowanego symbolem przekreślonego kosza. Użytkownik, chcąc pozbyć się sprzętu elektronicznego i elektrycznego, jest zobowiązany do oddania go do punktu zbierania zużytego sprzętu. W sprzęcie nie znajdują się składniki niebezpieczne, które mają szczególnie negatywny wpływ na środowisko i zdrowie ludzi. Obecność w sprzęcie niebezpiecznych substancji, mieszanin oraz części składowych ma potencjalny (szkodliwy) wpływ dla środowiska i zdrowie ludzi.

**HU |** EMOS spol. s r.o. igazolja, hogy a H4074 típusú rádióberendezés megfelel a 2014/53/EU irányelvnek. Az EU-megfelelőségi nyilatkozat teljes szövege elérhető a következő internetes címen: <http://www.emos.eu/download>.

**SI |** EMOS spol. s r.o. potrjuje, da je tip radijske opreme H4074 skladen z Direktivo 2014/53/EU. Celotno besedilo izjave EU o skladnosti je na voljo na naslednjem spletnem naslovu: <http://www.emos.eu/download>

**RS|HR|BA|ME** | EMOS spol. s r.o. ovime izjavljuje da je radijska oprema tipa H4074 u skladu s Direktivom 2014/53/EU. Cjeloviti tekst EU izjave o sukladnosti dostupan je na sljedećoj internetskoj adresi: <http://www.emos.eu/download>.

**DE** | Hiermit erklärt EMOS spol. s r.o., dass der Funkanlagentyp H4074 der Richtlinie 2014/53/EU entspricht. Der vollständige Text der EU-Konformitätserklärung ist unter der folgenden Internetadresse verfügbar: <http://www.emos.eu/download>.

**UA** | Цим підприємство EMOS spol. s r.o. проголошує, що тип радіобладнання H4074 відповідає Директивам 2014/53/EU. Повний текст ЄС проголошення про відповідність можна знайти на цьому сайті <http://www.emos.eu/download>.

**RO|MD** | Prin prezenta, EMOS spol. s r.o. declară că tipul de echipamente radio H4074 este în conformitate cu Directiva 2014/53/UE. Textul integral al declarației UE de conformitate este disponibil la următoarea adresă internet: <http://www.emos.eu/download>.

**LT** | Aš, EMOS spol. s r.o. patvirtinu, kad radijo įrenginių tipas H4074 atitinka Direktyvą 2014/53/ES. Visas ES atitikties deklaracijos tekstas prieinamas šiuo interneto adresu: <http://www.emos.eu/download>.

**LV** | Ar šo EMOS spol. s r.o. deklarē, ka radioiekārta H4074 atbilst Direktīvai 2014/53/ES. Pilns ES atbilstības deklarācijas teksts ir pieejams šādā interneta vietnē: <http://www.emos.eu/download>.

**EE** | Käesolevaga deklareerib EMOS spol. s r.o. et käesolev raadioseadme tüüp H4074 vastab direktiivi 2014/53/EL nõuetele. ELi vastavusdeklaratsiooni täielik tekst on kättesaadav järgmisel internetiaadressil: <http://www.emos.eu/download>.

**BG** | С настоящото EMOS spol. s r.o. декларира, че този тип радиосъоръжение H4074 е в съответствие с Директива 2014/53/ЕС. Цялостният текст на ЕС декларацията за съответствие може да се намери на следния интернет адрес: <http://www.emos.eu/download>.

**FR|BE** | Le soussigné, EMOS spol. s r.o., déclare que l'équipement radioélectrique du type H4074 est conforme à la directive 2014/53/UE. Le texte complet de la déclaration UE de conformité est disponible à l'adresse internet suivante: <http://www.emos.eu/download>.

**IT** | Il fabbricante, EMOS spol. s r.o. dichiara che il tipo di apparecchiatura radio H4074 è conforme alla direttiva 2014/53/UE. Il testo completo della dichiarazione di conformità UE è disponibile al seguente indirizzo Internet: <http://www.emos.eu/download>.

**NL** | Hierbij verklaar ik, EMOS spol. s r.o., dat het type radioapparatuur H4074 conform is met Richtlijn 2014/53/EU. De volledige tekst van de EU-conformiteitsverklaring kan worden geraadpleegd op het volgende internetadres: <http://www.emos.eu/download>.

**ES** | Por la presente, EMOS spol. s r.o. declara que el tipo de equipo radioeléctrico H4074 es conforme con la Directiva 2014/53/UE. El texto completo de la declaración UE de conformidad está disponible en la dirección Internet siguiente: <http://www.emos.eu/download>.

**PT** | O(a) abaixo assinado(a) EMOS spol. s r.o. declara que o presente tipo de equipamento de rádio H4074 está em conformidade com a Diretiva 2014/53/UE. O texto integral da declaração de conformidade está disponível no seguinte endereço de Internet: <http://www.emos.eu/download>.

**GR|CY** | Με την παρούσα ο/η EMOS spol. s r.o. δηλώνει ότι ο ραδιοεξοπλισμός H4074 πληροί την οδηγία 2014/53/ΕΕ. Το πλήρες κείμενο της δήλωσης συμμόρφωσης ΕΕ διατίθεται στην ακόλουθη ιστοσελίδα στο διαδίκτυο: <http://www.emos.eu/download>.

**SE** | Härmed försäkrar EMOS spol. s r.o. att denna typ av radioutrustning H4074 överensstämmer med direktiv 2014/53/EU. Den fullständiga texten till EU-försäkran om överensstämmelse finns på följande webbadress: <http://www.emos.eu/download>.

**FI** | EMOS spol. s r.o. vakuuttaa, että radiolaitetyypin H4074 on direktiivin 2014/53/EU mukainen. EU-vatimustenmukaisuusvakuutuksen täysimittainen teksti on saatavilla seuraavassa internetosoitteessa: <http://www.emos.eu/download>.

**DK** | Hermed erklærer EMOS spol. s r.o., at radioudstyrstypen H4074 er i overensstemmelse med direktiv 2014/53/EU. EU-overensstemmelseserklæringens fulde tekst kan findes på følgende internetadresse: <http://www.emos.eu/download>.