

H4074



SE | GoSmart IP-utomhuskamera IP-1300 LANTERN 4MPx



Innehåll

Instruktioner och varningar	2
Förpackningens innehåll	3
Tekniska specifikationer	3
Beskrivning av enheten	4
Installation och montering	5
Parkoppling med appen	7
Felsökning – vanliga frågor	15

Instruktioner och varningar



Läs bruksanvisningen innan du använder enheten.



Följ säkerhetsanvisningarna i bruksanvisningen.



Släng inte elektriska apparater som osorterat kommunalt avfall, utan använd insamlingsställen för sorterat avfall. Kontakta lokala myndigheter om du vill veta var närmaste återvinningscentral finns. Om elektriska apparater deponeras på soptippar kan farliga ämnen läcka ut i grundvattnet, komma in i näringskedjan och skada människors hälsa.

Rengör inte enhetens utsida med vatten eller kemikalier. Använd alltid en torr trasa för att undvika mekaniska skador eller personsador på grund av elektrisk ström.

Sätt inte in elkabeln i uttaget med våta eller fuktiga händer på grund av risken för elektrisk stöt.

Du får inte ta isär, reparera eller ändra enheten på egen hand. Det kan orsaka brand, personskada på grund av elektrisk ström eller bestående skador.



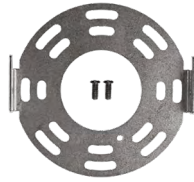

Förpackningens innehåll

Kamera
Kamerahållare
Fästelement
Snabbguide

Tekniska specifikationer

Strömförsörjning: AC 110-220 V/50-60 Hz
Maximal ljuseffekt: 100 W
Lampfatning: E27
Mått: 130 × 195 × 290 mm
Vikt: 2,5 kg
Upplösning: 2 560 × 1 440
Sensor: MIS4001
Röstkommunikation: Tvåvägs (full-duplex)
Maximalt rörelsedetekteringsområde 10 m
Rörelseavkänningens vinkel: 110°
Maximal räckvidd för mörkerseende: 10 m
Kamerans motoriserade panoreringens räckvidd:
220°
Manuell kamerans lutningsvinkel: 35°
Lagring: SD-kort (max. 256 GB, FAT32),
molnlagring
Kapslingsklass: IP44
Drifttemperatur: -20 °C till 60 °C
APP: EMOS GoSmart för Android och iOS
Anslutning: 2,4 GHz Wi-Fi (IEEE 802.11b/g/n),
5 GHz Wi-Fi (IEEE 802.11b/g/n/ax)
Max. e.i.r.p. 2,4 GHz: 15,31 dBm
Max. e.i.r.p. 5 GHz: 12,9 dBm
Max. e.i.r.p. BLE: -1,27 dBm



Beskrivning av enheten

- 1 – Mikrofon
- 2 - Objektiv
- 3 – Lysdiodens ljus
- 4 – Nollställningsknapp – Om du trycker och håller RESET intryckt i 5 sek. återställs enheten till fabriksinställningarna.
- 5 – SD-kortplats



Installation och montering

Val av plats och installation

Välj först noggrant ut den plats där kameran med belysning ska monteras. Se till att du har en tillräckligt stark Wi-Fi-signal på den här platsen. Kamerorna kräver en Wi-Fi-signalstyrka på minst 60 % för att säkerställa överföring av video och ljud i hög kvalitet. I annat fall kan aviseringarna bli försenade och bilden och ljudet kan hacka. Innan du påbörjar installationen ska du kontrollera att ledningarna som förbinder kameran med lampan inte står under spänning. Vi rekommenderar att du stänger av den berörda strömkretsen direkt vid strömbrytaren. Den här uppgiften måste utföras av en fackman.

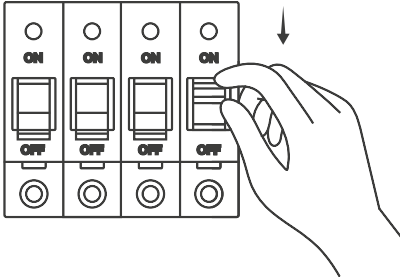

Vi rekommenderar att du monterar en kopplingsdosa i väggen under kameran tillsammans med belysningen. Det blir då betydligt enklare att hantera och ansluta ledningarna. Skruva fast den runda metallfästet på väggen med hjälp av de medföljande fästelementen. Om du monterar kameran med belysningen på en fasad av isolerad polystyren rekommenderar vi att du använder kemiska förankringar för att fästa fästet, med tanke på kamerans och belysningens sammanlagda vikt. Dra sedan in anslutningskabeln genom det centrala hålet i fästet. Kameran är försedd med tre kablar. Anslut först den gulgröna skyddsledaren. Glöm inte att ansluta jordledningen. Anslut sedan den blå nolledaren. Anslut till sist den bruna fasledaren.

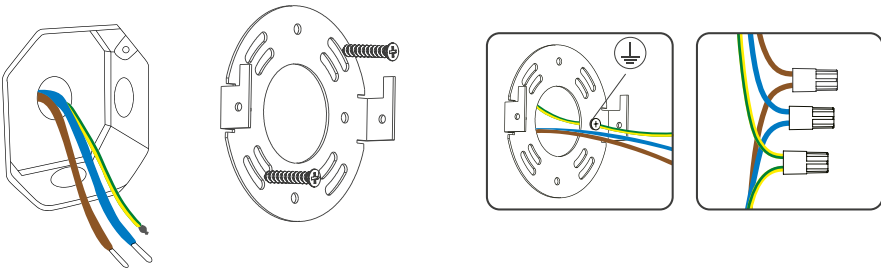

När alla kablar har anslutits sätter du fast kameran med belysning på fästet och låser fast den genom att trycka nedåt. Fäst sedan kameran och lampan på plats med två skruvar från sidan.

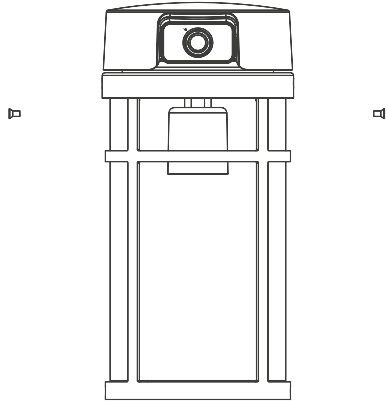
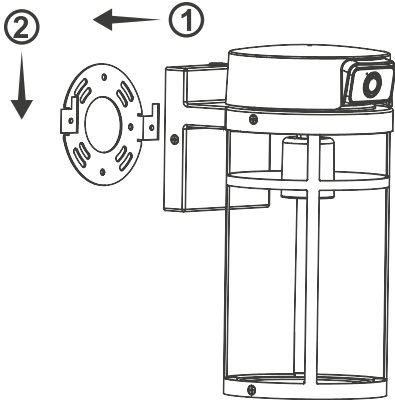

Nu kan du skruva in glödlampan i lampan. Överskrid inte den högsta tillåtna effekten för glödlampan, som är 100 watt. Kameran med lampa har en E27-gänga.

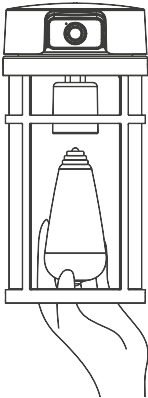

Kameraaktivering med ljus

Anslut nu kameran med belysning till strömkällan. Slå på strömbrytaren och vänta ett ögonblick tills kameran har flyttat sig till sitt utgångsläge och är redo att kopplas ihop med EMOS GoSmart-appen. Ta sedan bort skyddsfilmen från kameranlinsen.

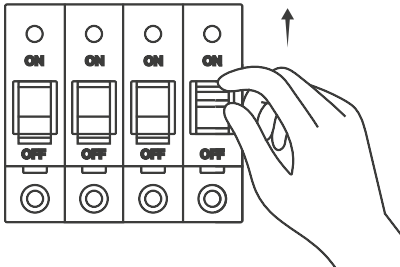

Parkoppling med appen

Installera EMOS GoSmart-appen

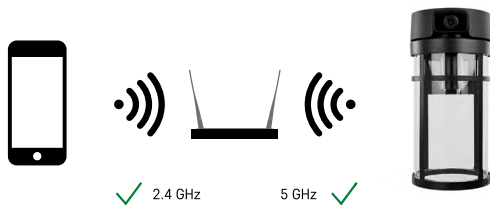

IP-1300 LANTERN är en dubbelbandsenhet som kan kommunicera med en Wi-Fi-router via både 2,4 GHz- och 5 GHz-nätverk.



Appen finns för Android och iOS på Google Play och App Store. Ladda ned appen genom att skanna QR-koden.

EMOS GoSmart mobilapp

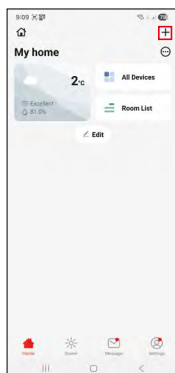
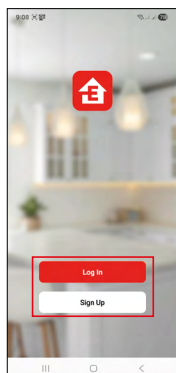
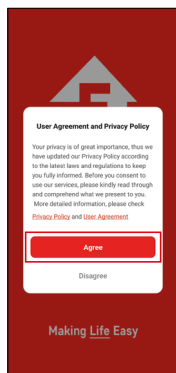

Öppna EMOS GoSmart och bekräfta sekretesspolicyn genom att trycka på Godkänn.

Välj "Sign Up" (registrering), ange en giltig e-postadress och välj ett lösenord. Om du redan har ett konto väljer du alternativet "Logga in".

Tryck på "+"-ikonen uppe till höger och välj "Lägg till enhet".

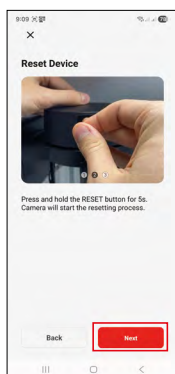
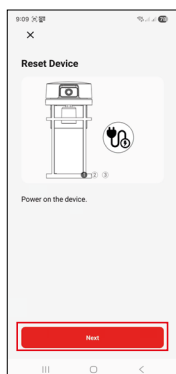

Välj nu kameran IP-1300 LANTERN från GoSmart-listan.

Följ anvisningarna i appen noggrant. Håll RESET-knappen intryckt i 5 sekunder. Använd alltid knappen "Nästa" för att gå vidare till nästa steg.

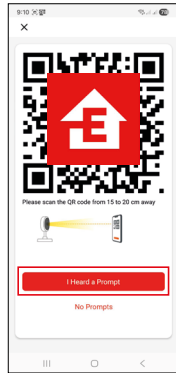
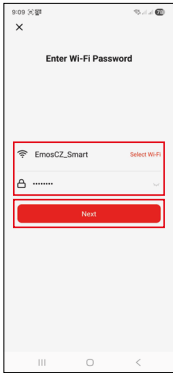

Ange uppgifterna för ditt hemnätverk. Du måste ange namn och lösenord. Dessa är skiftlägeskänsliga. Tryck sedan på knappen "Nästa".

En QR-kod visas på enhetens skärm.

Placera QR-koden framför kameraenhetens objektiv. Se upp för bländning och solljus.

Bekräfta att du hört en ljudsignal för lyckad parkoppling.

Enheten identifieras automatiskt. När enheten har hittats bekräftar du att du vill lägga till den i EMOS GoSmart-appen och trycker på knappen "Klar".

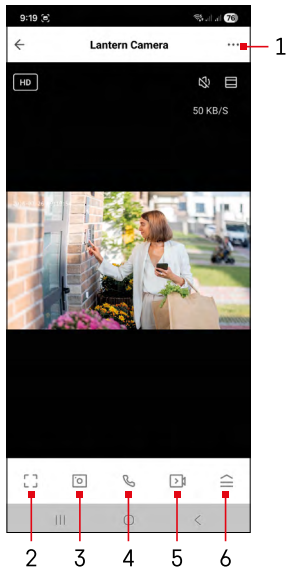

Ikoner och indikatorer

Beskrivning av indikatorerna i appen

- 1 – åtkomst till avancerade inställningar
- 2 – Helskärmsläge
- 3 – skapa en bild från live-flödet
- 4 – ringa ett samtal
- 5 – starta videoinspelningen
- 6 – öppna kamerans meny med hjälp av ljuset

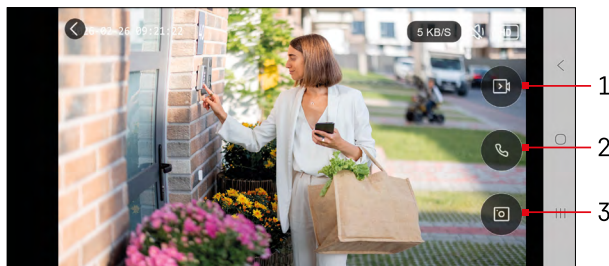





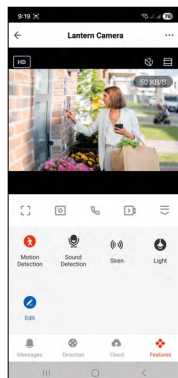
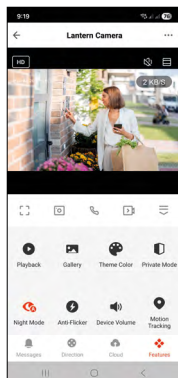

Helskärmsläge

- 1 – starta videoinspelningen
- 2 – ringa ett samtal
- 3 – skapa en bild från live-flödet



...	Avancerade inställningar (beskrivs närmare i nästa kapitel)
HD	Omkoppling för videokvalitet (HD/SD)
📶 98% 48 KB/S	Signalkvalitet och -hastighet
🔇	Tyst läge
📄	Zoom
📐	Helskrämsläge
📷	Ta bilder med appen och spara dem i mobilalbumet
🗣️	Tala
▶️	Spela in video med appen och spara den i mobilalbumet
☰	Öppna menyn
▶️	Spela upp video som sparats på SD-kortet
🎭	Visa videor och foton som tagits via appen
🎨	Ljust läge/mörkt läge
🏠	Privatläge – kameran slutar spela in
🌙	Inställningar för nattläge. Rekommenderad inställning är AUTO.
📍	Rörelsespårning – kameran följer automatiskt ett rörligt objekt
🚶	Rörelseavkänning – kameran meddelar dig om den upptäcker rörelse
🔗	Redigera ikoner + välj att lägga till en kontroll till en annan enhet
★	Positionsinställningar (beskrivs närmare i nästa kapitel)

	Manuella kamerarörelser
	Hantera och köp molnlagring
	Visa aviseringar (rörelseavkänning osv.)
	Dämpa flimmer under en märkbar tröskel
	Volyminställning
	Ljuddetektering – kameran meddelar dig om den upptäcker höga ljud (gråt, fall osv.)
	Slår på kamerans blix

Beskrivning av Avancerade inställningar

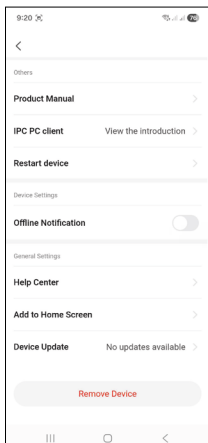
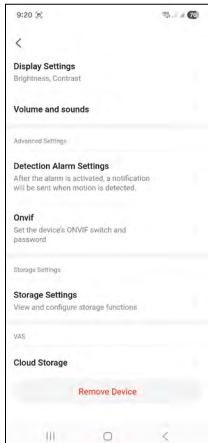
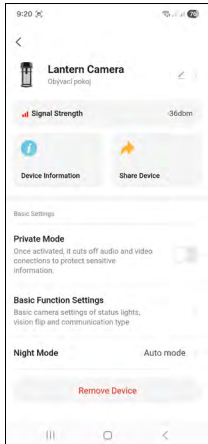

- **Signalstyrka** – Aktuell signalstyrka i dBm (Utmärkt ≥ -50 dBm, Bra -50 till -70 dBm, Tillräcklig -70 till -80 dBm, Dålig < -80 dBm)
- **Device Information** – Grundläggande information om enheten och dess ägare
- **Share Device** – Tillval för att välja att dela administreringen av enheten med en annan användare
- **Private Mode** – Inställningar för privat läge
- **Basic Function Settings** – Används för att slå på/av grundläggande enhetsfunktioner som att rotera skärmen automatiskt eller vattenstämpel med tid och datum. En annan viktig inställning är valet mellan envägs- eller tvåvägskommunikation.
- **Night Mode** – Inställningar för nattläge.
- **Display Settings** – Inställningar för ljusstyrka och kontrast
- **Volume and Sounds** – volyminställningar
- **Detection Alarm Settings** – larminställningar.
 - **Activity Area**– anger inom vilket område kameran ska detektera rörelser. Om kameran till exempel är riktad mot en väg och du inte vill få ett meddelande varje gång en bil åker förbi, så kan du ställa in vilket område som rörelseavkänningen ska fokusera på.
 - **Human Body Filtering** – Avkänning av mänskliga silhuetter. När den här funktionen är aktiverad ska enheten inte längre meddela dig om all rörelse, utan enbart om den upptäcker rörelse hos en mänsklig kropp.
 - **Motion Tracking** – Spåra ett objekt i rörelse. Om du aktiverar den här funktionen kommer kameran att spåra rörliga objekt och spela in hela rörelsesekvensen på ett SD-kort.
 - **Sound Detection** – Detektering baserad på ljud. När den här funktionen är aktiverad får du ett meddelande varje gång kameran upptäcker något ljud.
- **Onvif** – Grundinställningar för Onvif-funktionen för att ansluta kameran till externa webbläsare, till exempel NVR-system.
- **Storage Settings** – Inställningar för lagringsenheten
- **Cloud Storage** – Möjlighet att köpa standardmolnlagring eller en utökad version med AI
- **Product Manual** – Läs användarhandboken i PDF-format för enheten
- **IPC PC Client** – Visa webbläsarinformation för kameror
- **Restart Device** – Starta om enheten
- **Help Center** – visa vanliga frågor och lösningar på problem. Här finns också möjlighet att skicka frågor/förslag/feedback direkt till oss
- **Add to Home Screen** – lägg till ikonen för enheten på din telefons hemskärm. På så sätt behöver du inte längre öppna enheten via appen varje gång; du trycker bara på den nyss tillagda ikonen. I stället omdirigeras du direkt till fontänmenyn
- **Remove Device** – ta bort enheten och dess parkoppling. Ett viktigt steg om du vill byta ägare till enheten. När en enhet läggs till i appen, parkopplas enheten och kan inte överföras till ett annat konto om inte parkopplingen tas bort.

Spela in på ett SD-kort

En av de grundläggande funktionerna hos ett säkerhetssystem för hemmet är möjligheten att spela in på ett SD-kort.

Kameran stöder SD-kort med en maximal lagringskapacitet på 256 GB i FAT32-format. När kortet är fullt börjar data automatiskt att skrivas över.

Anvisningar om hur du aktiverar SD-kortsfunktionen:

1. Sätt i Micro SD-kortet i rätt kortplats.
2. Öppna enhetens avancerade inställningar och välj alternativet "Lagringsinställningar".
3. Formatera SD-kortet. OBS! stäng inte av appen eller avbryt processen medan kortet formateras.
4. Slå på PIR-detektorn och ställ in önskad känslighet. Du kan även aktivera/avaktivera igenkänning av människokroppar i inställningarna för att förhindra larm när kameran registrerar ett djur eller träd som rör sig. Du kan även använda alternativet Aktivitetsområde för att ange inom vilket område kameran ska upptäcka rörelser. (Om du till exempel inte vill att kameran ska meddela dig varje gång en bil kör förbi på vägen inom kamerans synfält).
5. När kameran upptäcker rörelse spelar den även in video i några sekunder. Du hittar videon under -ikonen





Felsökning – vanliga frågor

Det går inte att parkoppla enheterna. Vad ska jag göra?

- Se till att signalstyrkan är tillräcklig
- Ge appen alla behörigheter i inställningarna
- Kontrollera att du använder en uppdaterad version av mobilens operativsystem och den senaste versionen av appen

Jag hörs utifrån men ljud utifrån kommer inte in/ljud utifrån kommer in med jag hörs inte utifrån.

- Kontrollera att du har gett appen alla behörigheter på din enhet, särskilt åtkomst till mikrofonen.
- Ett annat potentiellt problem är envägskommunikation. Om den här ikonen  visas betyder det att enheten är inställd på envägskommunikation.
- Om du vill ändra inställningen går du till Inställningar för grundläggande funktioner och ställer in Samtalsläge till Tvåvägssamtal. Du hittar menyn i de avancerade inställningarna (se avsnittet "Beskrivning av avancerade inställningar").
- Ikonen för tvåvägskommunikation ser ut så här: 

Jag får inga aviseringar. Varför?

- Ge appen alla behörigheter i inställningarna
- Aktivera aviseringar i appens inställningar (Inställningar -> Appaviseringar)

Vilket SD-kort kan jag använda?

- Enheten stöder SD-kort med en maximal lagringskapacitet på 256 Gb och minst hastighetsklass 10 i FAT32-format.

Skrivs de äldsta inspelningarna över automatiskt när SD-kortets minne är fullt, eller måste jag radera dem manuellt?

- Ja, inspelningarna skrivs över automatiskt.

Vem får använda enheten?

- Enheten måste alltid ha en administratör (ägare)
- Administratören kan i sin tur dela enheten med andra personer i hushållet och tilldela dem behörigheter



GB | Safety information - Do not disassemble, modify, or repair the product or batteries (if the product contains batteries). - Contact a qualified technician if needed - Disconnect from power before cleaning. Clean only with a dry cloth. - Only use the original power cord and supply voltage listed on the label. - Never immerse the product or batteries (if the product contains batteries) in liquid. - Improper installation and/or use may cause electric shock or fire. Use only as intended.

CZ | Bezpečnostní pokyny - Výrobek ani baterie (pokud výrobek baterie obsahuje) nerozebírejte, neupravujte ani neopravujte. V případě potřeby se obraťte na kvalifikovaného technika. - Před čištěním odpojte přístroj od napájení. Čistěte pouze suchým hadříkem. - Používejte pouze originální napájecí kabel a napájecí napětí uvedené na štítku. - Nikdy neponořujte výrobek ani baterie (pokud výrobek baterie obsahuje) do kapaliny. - Nesprávná instalace nebo použití může způsobit úraz elektrickým proudem nebo požár. Používejte pouze v souladu s určením.

SK | Bezpečnostné pokyny - Výrobok ani batérie (ak výrobok obsahuje batérie) nerozoberajte, neupravujte ani neopravujte. V prípade potreby sa obráťte na kvalifikovaného technika. - Pred čistením odpojte prístroj od napájania. Čistite iba suchou handričkou. - Používajte iba originálny napájací kábel a napájacie napätie uvedené na štítku. - Nikdy neponořujte výrobok ani batérie (ak výrobok batérie obsahuje) do tekutiny. - Nesprávna inštalácia alebo použitie môže spôsobiť úraz elektrickým prúdom alebo požiar. Používajte len v súlade s určením.

PL | Instrukcje bezpieczeństwa - Nie rozbieraj, nie modyfikuj ani nie naprawiaj produktu ani baterii (jeśli produkt zawiera baterie). W razie potrzeby skontaktuj się z wykwalifikowanym technikiem. - Przed czyszczeniem odłącz urządzenie od zasilania. Czyść wyłącznie suchą szmatką. - Używaj wyłącznie oryginalnego kabla zasilającego i napięcia zasilania podanego na etykiecie. - Nigdy nie zanurzaj produktu ani baterii (jeśli produkt zawiera baterie) w płynach. - Nieprawidłowa instalacja lub użytkowanie może spowodować porażenie prądem elektrycznym lub pożar. Używaj wyłącznie zgodnie z przeznaczeniem.

HU | Biztonsági utasítások - Ne szerezle szét, ne módosítsa és ne javítsa a terméket vagy az akkumulátort (ha a termék akkumulátort tartalmaz). Szükség esetén forduljon szakképzett szakemberhez. - A tisztítás előtt válassza le a készüléket az áramellátásról. Csak száraz ruhával tisztítsa. - Csak az eredeti tápkábelt és a címkén feltüntetett tápfeszültséget használja. - Soha ne merítse a terméket vagy az akkumulátorokat (ha a termék akkumulátorokat tartalmaz) folyadékba. - A helytelen telepítés vagy használat áramütést vagy tüzet okozhat. Kizárólag rendeltetészerűen használja.

SI | Varnostna navodila - Izdelka in baterij (če izdelek vsebuje baterije) ne razstavljajte, ne spreminjajte in ne popravljajte. Po potrebi se obrnite na usposobljenega serviserja. - Pred čiščenjem odklopite napravo iz omrežja. Čistite samo s suho krpo. - Uporabljajte samo originalni napajalni kabel in napetost, navedeno na etiketi. - Izdelka ali baterij (če izdelek vsebuje baterije) nikoli ne potaplajte v tekočino. - Nepravilna namestitve ali uporaba lahko povzroči električni udar ali požar. Uporabljajte samo v skladu z namenom.

RS|HR|BA|ME | Sigurnosne upute - Ne rastavljajte, ne modificirajte niti popravljajte proizvod ili baterije (ako proizvod sadrži baterije). Ako je potrebno, obratite se kvalificiranom tehničaru. - Prije čišćenja isključite uređaj iz napajanja. Čistite samo suhom krpom. - Koristite samo originalni kabel za napajanje i napon napajanja navedeno na naljepnici. - Nikada ne uranjajte proizvod ili baterije (ako proizvod sadrži baterije) u tekućinu. - Nepravilna instalacija ili uporaba mogu uzrokovati strujni udar ili požar. Koristite samo prema namjeni.

DE | Sicherheitshinweise - Das Produkt und die Batterien (falls im Produkt enthalten) dürfen nicht zerlegt, verändert oder repariert werden. Wenden Sie sich bei Bedarf an einen qualifizierten Techniker. - Trennen Sie das Gerät vor der Reinigung von der Stromversorgung. Reinigen Sie das Gerät nur mit einem trockenen Tuch. - Verwenden Sie nur das Original-Netzkaabel und die auf dem Typenschild angegebene Netzspannung. - Tauchen Sie das Produkt oder die Batterien (falls im Produkt enthalten) niemals in Flüssigkeiten. - Eine unsachgemäße Installation oder Verwendung kann zu Stromschlägen oder Bränden führen. Verwenden Sie das Produkt nur bestimmungsgemäß.

UA | Інструкції з техніки безпеки - Не розбирайте, не модифікуйте та не ремонтуйте виріб або батареї (якщо виріб містить батареї). У разі необхідності зверніться до кваліфікованого технічного спеціаліста. - Перед чистенням від'єднайте прилад від джерела живлення. Чистіть тільки сухою ганчіркою. - Використовуйте тільки оригінальний кабель живлення та напругу живлення, зазначену на етикетці. - Ніколи не занурюйте виріб або батареї (якщо виріб містить батареї) у рідину. - Неправильна установка або використання може призвести до ураження електричним струмом або пожежі. Використовуйте тільки за призначенням.

RO|MD | Instrucțiuni de siguranță - Nu dezasmblați, modificați sau reparați produsul sau bateriile (dacă produsul conține baterii). Dacă este necesar, adresați-vă unui tehnician calificat. - Înainte de curățare,

deconectați aparatul de la sursa de alimentare. Curățați numai cu o cârpă uscată. - Utilizați numai cablul de alimentare original și tensiunea de alimentare indicată pe etichetă. - Nu scufundați niciodată produsul sau bateriile (dacă produsul conține baterii) în lichide. - Instalarea sau utilizarea incorectă poate provoca electrocutare sau incendiu. Utilizați numai în conformitate cu destinația prevăzută.

LT | Saugos instrukcijos - Negalima išardyti, modifikuoti ar remontuoti produkto ar baterijų (jei produktas turi baterijas). Jei reikia, kreipkitės į kvalifikuotą techniką. - Prieš valydami, atjunkite prietaisą nuo maitinimo. Valykite tik sausa šluoste. - Naudokite tik originalų maitinimo laidą ir maitinimo įtampą, nurodytą etiketėje. - Niekada nenaudokite produkto ar baterijų (jei produktas turi baterijas) skysčiuose. - Netinkamas montavimas ar naudojimas gali sukelti elektros smūgį ar gaisrą. Naudokite tik pagal paskirtį.

LV | Drošības instrukcijas - Nekādā gadījumā neizjauciet, nepārveidojiet vai nelabojiet izstrādājumu vai baterijas (ja izstrādājumā ir baterijas). Ja nepieciešams, sazinieties ar kvalificētu tehniķi. - Pirms tīrīšanas atvienojiet ierīci no strāvas padeves. Tīriet tikai ar sausu drānu. - Izmantojiet tikai oriģinālo strāvas vadu un uz etiķetes norādīto strāvas spriegumu. - Nekad nemērcējiet produktu vai baterijas (ja produktā ir baterijas) šķidrumā. - Nepareiza uzstādīšana vai lietošana var izraisīt elektriskās strāvas triecienu vai ugunsgrēku. Lietojiet tikai atbilstoši paredzētajam mērķim.

EE | Ohutusjuhised - Ärge toodet ega patareisid (kui toode sisaldab patareisid) lahti võtke, muutke ega parandage. Vajaduse korral pöörduge kvalifitseeritud tehniku poole. - Enne puhastamist ühendage seade vooluvõrgust lahti. Puhastage ainult kuiva lapiga. - Kasutage ainult originaalvoolikaablit ja toitepinget, mis on märgitud sildil. - Ärge kunagi kaste toodet ega patareisid (kui toode sisaldab patareisid) vedelikku. - Ebaõige paigaldamine või kasutamine võib põhjustada elektrilöögi või tulekahju. Kasutage ainult ettenähtud otstarbel.

BG | Инструкции за безопасност - Не разглобявайте, не променяйте и не ремонтирайте продукта или батериите (ако продуктът съдържа батерии). При необходимост се обърнете към квалифициран техник. - Преди почистване изключете уреда от захранването. Почиствайте само с суха кърпа. - Използвайте само оригиналния захранващ кабел и захранващото напрежение, посочено на етикета. - Никога не потапяйте продукта или батериите (ако продуктът съдържа батерии) в течност. - Неправилната инсталация или употреба може да доведе до токов удар или пожар. Използвайте само по предназначение.

FR|BE | Consignes de sécurité - Ne démontez pas, ne modifiez pas et ne réparez pas le produit ou les piles (si le produit en contient). Si nécessaire, contactez un technicien qualifié. - Débranchez l'appareil avant de le nettoyer. Nettoyez-le uniquement avec un chiffon sec. - Utilisez uniquement le câble d'alimentation d'origine et la tension d'alimentation indiquée sur l'étiquette. - Ne plongez jamais le produit ou les piles (si le produit en contient) dans un liquide. - Une installation ou une utilisation incorrecte peut entraîner un choc électrique ou un incendie. Utilisez uniquement conformément à l'usage prévu.

IT | Istruzioni di sicurezza - Non smontare, modificare o riparare il prodotto o le batterie (se presenti). Se necessario, rivolgersi a un tecnico qualificato. - Prima di pulire l'apparecchio, scollegarlo dall'alimentazione. Pulire solo con un panno asciutto. - Utilizzare solo il cavo di alimentazione originale e la tensione di alimentazione indicata sull'etichetta. - Non immergere mai il prodotto o le batterie (se presenti) in liquidi. - Un'installazione o un utilizzo non corretti possono causare scosse elettriche o incendi. Utilizzare solo per l'uso previsto.

NL | Veiligheidsinstructies - Het product en de batterijen (indien aanwezig) mogen niet worden gedemonsteerd, aangepast of gerepareerd. Neem indien nodig contact op met een gekwalificeerde technicus. - Koppel het apparaat los van de stroomvoorziening voordat u het reinigt. Reinig het apparaat alleen met een droge doek. - Gebruik alleen de originele voedingskabel en de op het typeplaatje aangegeven voedingsspanning. - Dompel het product of de batterijen (indien aanwezig) nooit onder in vloeistof. - Onjuiste installatie of gebruik kan elektrische schokken of brand veroorzaken.

Gebruik het product uitsluitend voor het beoogde doel.

ES | Instrucciones de seguridad - No desmonte, modifique ni repare el producto ni las pilas (si el producto contiene pilas). En caso necesario, póngase en contacto con un técnico cualificado. - Desconecte el aparato de la fuente de alimentación antes de limpiarlo. Límpielo únicamente con un paño seco. - Utilice únicamente el cable de alimentación original y la tensión de alimentación indicada en la etiqueta. - Nunca sumerja el producto ni las pilas (si el producto las contiene) en líquidos. - Una instalación o un uso incorrectos pueden provocar descargas eléctricas o incendios. Utilícelo únicamente para los fines previstos.

PT | Instruções de segurança - Não desmonte, modifique ou repare o produto nem as baterias (se o produto contiver baterias). Se necessário, contacte um técnico qualificado. - Desligue o aparelho da alimentação antes

de o limpar. Limpe apenas com um pano seco. - Utilize apenas o cabo de alimentação original e a tensão de alimentação indicada na etiqueta. - Nunca mergulhe o produto ou as baterias (se o produto contiver baterias) em líquidos. - A instalação ou utilização incorreta pode causar choque elétrico ou incêndio. Utilize apenas de acordo com a finalidade prevista.

GR | CY | Οδηγίες ασφαλείας - Μην αποσυναρμολογείτε, τροποποιείτε ή επισκευάζετε το προϊόν ή τις μπαταρίες (εάν το προϊόν περιέχει μπαταρίες). Εάν είναι απαραίτητο, απευθυνθείτε σε εξειδικευμένο τεχνικό. - Πριν από τον καθαρισμό, αποσυνδέστε τη συσκευή από την τροφοδοσία ρεύματος. Καθαρίζετε μόνο με ένα στεγνό πανί. - Χρησιμοποιείτε μόνο το αυθεντικό καλώδιο τροφοδοσίας και την τάση τροφοδοσίας που αναγράφεται στην ετικέτα. - Μην βυθίζετε ποτέ το προϊόν ή τις μπαταρίες (εάν το προϊόν περιέχει μπαταρίες) σε υγρά. - Η ακατάλληλη εγκατάσταση ή χρήση μπορεί να προκαλέσει ηλεκτροπληξία ή πυρκαγιά. Χρησιμοποιείτε μόνο σύμφωνα με τον προορισμό.

SE | Säkerhetsinstruktioner - Produkten eller batterierna (om produkten innehåller batterier) får inte demonteras, modifieras eller repareras. Kontakta en kvalificerad tekniker vid behov. - Koppla bort enheten från strömförsörjningen före rengöring. Rengör endast med en torr trasa. - Använd endast originalströmkabeln och den spänning som anges på etiketten. - Sänk aldrig ned produkten eller batterierna (om produkten innehåller batterier) i vätska. - Felaktig installation eller användning kan orsaka elstötar eller brand. Använd endast i enlighet med avsedd användning.

FI | Turvallisuusohteet - Älä pura, muokkaa tai korjaa tuotetta tai paristoja (jos tuote sisältää paristoja). Ota tarvittaessa yhteyttä pätevään teknikkoon. - Irrota laite virtalähteestä ennen puhdistusta. Puhdista vain kuivalla liinalla. - Käytä vain alkuperäistä virtajohtoa ja etiketissä ilmoitettua jännitettä. - Älä koskaan upota tuotetta tai paristoja (jos tuote sisältää paristoja) nesteeseen. - Väärä asennus tai käyttö voi aiheuttaa sähköiskun tai tulipalon. Käytä vain käyttötarkoituksen mukaisesti.

DK | Sikkerhedsinstruktioner - Produktet eller batterierne (hvis produktet indeholder batterier) må ikke adskilles, modificeres eller repareres. Kontakt en kvalificeret tekniker, hvis det er nødvendigt. - Frakobl apparatet fra strømforsyningen inden rengøring. Rengør kun med en tør klud. - Brug kun det originale netkabel og den netspænding, der er angivet på typeskiltet. - Produktet eller batterierne (hvis produktet indeholder batterier) må aldrig nedsænkes i væske. - Forkert installation eller brug kan forårsage elektrisk stød eller brand. Brug kun i overensstemmelse med det tilsligtede formål.

GB | Hereby, EMOS spol. s r.o., declares that the radio equipment type H4074 is in compliance with Directive 2014/53/EU. The full text of the EU declaration of conformity is available at the following internet address: <http://www.emos.eu/download>.

CZ | Tímto EMOS spol. s r.o. prohlašuje, že typ rádiového zařízení H4074 je v souladu se směrnicí 2014/53/EU. Úplné znění EU prohlášení o shodě je k dispozici na těchto internetových stránkách <http://www.emos.eu/download>. Zařízení lze provozovat na základě všeobecného oprávnění č. VO-R/10/05.2025-5 v platném znění.

SK | EMOS spol. s r.o. týmto vyhlasuje, že rádiové zariadenie typu H4074 je v súlade so smernicou 2014/53/EÚ. Úplné EÚ vyhlásenie o zhode je k dispozícii na tejto internetovej adrese: <http://www.emos.eu/download>.

PL | EMOS spol. s r.o. niniejszym oświadczam, że typ urządzenia radiowego H4074 jest zgodny z dyrektywą 2014/53/UE. Pełny tekst deklaracji zgodności UE jest dostępny pod następującym adresem internetowym: <http://www.emos.eu/download>

 Zgodnie z przepisami Ustawy o ZSEiE zabronione jest umieszczanie łącznie z innymi odpadami zużytego sprzętu oznakowanego symbolem przekreślonego kosza. Użytkownik, chcąc pozbyć się sprzętu elektronicznego i elektrycznego, jest zobowiązany do oddania go do punktu zbierania zużytego sprzętu. W sprzęcie nie znajdują się składniki niebezpieczne, które mają szczególnie negatywny wpływ na środowisko i zdrowie ludzi. Obecność w sprzęcie niebezpiecznych substancji, mieszanin oraz części składowych ma potencjalny (szkodliwy) wpływ dla środowiska i zdrowie ludzi.

HU | EMOS spol. s r.o. igazolja, hogy a H4074 típusú rádióberendezés megfelel a 2014/53/EU irányelvnek. Az EU-megfelelőségi nyilatkozat teljes szövege elérhető a következő internetes címen: <http://www.emos.eu/download>.

SI | EMOS spol. s r.o. potrjuje, da je tip radijske opreme H4074 skladen z Direktivo 2014/53/EU. Celotno besedilo izjave EU o skladnosti je na voljo na naslednjem spletnem naslovu: <http://www.emos.eu/download>

RS|HR|BA|ME | EMOS spol. s r.o. ovime izjavljuje da je radijska oprema tipa H4074 u skladu s Direktivom 2014/53/EU Cjeloviti tekst EU izjave o sukladnosti dostupan je na sljedećoj internetskoj adresi: <http://www.emos.eu/download>.

DE | Hiermit erklärt EMOS spol. s r.o., dass der Funkanlagentyp H4074 der Richtlinie 2014/53/EU entspricht. Der vollständige Text der EU-Konformitätserklärung ist unter der folgenden Internetadresse verfügbar: <http://www.emos.eu/download>.

UA | Цим підприємство EMOS spol. s r.o. проголошує, що тип радіобладнання H4074 відповідає Директивам 2014/53/EU. Повний текст ЄС проголошення про відповідність можна знайти на цьому сайті <http://www.emos.eu/download>.

RO|MD | Prin prezenta, EMOS spol. s r.o. declară că tipul de echipamente radio H4074 este în conformitate cu Directiva 2014/53/UE. Textul integral al declarației UE de conformitate este disponibil la următoarea adresă internet: <http://www.emos.eu/download>.

LT | Aš, EMOS spol. s r.o. patvirtinu, kad radijo įrenginių tipas H4074 atitinka Direktyvą 2014/53/ES. Visas ES atitikties deklaracijos tekstas prieinamas šiuo interneto adresu: <http://www.emos.eu/download>.

LV | Ar šo EMOS spol. s r.o. deklarē, ka radioiekārta H4074 atbilst Direktīvai 2014/53/ES. Pilns ES atbilstības deklarācijas teksts ir pieejams šādā interneta vietnē: <http://www.emos.eu/download>.

EE | Käesolevaga deklareerib EMOS spol. s r.o. et käesolev raadioseadme tüüp H4074 vastab direktiivi 2014/53/EL nõuetele. Eli vastavusdeklaratsiooni täielik tekst on kättesaadav järgmisel internetiaadressil: <http://www.emos.eu/download>.

BG | С настоящото EMOS spol. s r.o. декларира, че този тип радиосъоръжение H4074 е в съответствие с Директива 2014/53/ЕС. Цялостният текст на ЕС декларацията за съответствие може да се намери на следния интернет адрес: <http://www.emos.eu/download>.

FR|BE | Le soussigné, EMOS spol. s r.o., déclare que l'équipement radioélectrique du type H4074 est conforme à la directive 2014/53/UE. Le texte complet de la déclaration UE de conformité est disponible à l'adresse internet suivante: <http://www.emos.eu/download>.

IT | Il fabbricante, EMOS spol. s r.o. dichiara che il tipo di apparecchiatura radio H4074 è conforme alla direttiva 2014/53/UE. Il testo completo della dichiarazione di conformità UE è disponibile al seguente indirizzo Internet: <http://www.emos.eu/download>.

NL | Hierbij verklaar ik, EMOS spol. s r.o., dat het type radioapparatuur H4074 conform is met Richtlijn 2014/53/EU. De volledige tekst van de EU-conformiteitsverklaring kan worden geraadpleegd op het volgende internetadres: <http://www.emos.eu/download>.

ES | Por la presente, EMOS spol. s r.o. declara que el tipo de equipo radioeléctrico H4074 es conforme con la Directiva 2014/53/UE. El texto completo de la declaración UE de conformidad está disponible en la dirección Internet siguiente: <http://www.emos.eu/download>.

PT | O(a) abaixo assinado(a) EMOS spol. s r.o. declara que o presente tipo de equipamento de rádio H4074 está em conformidade com a Diretiva 2014/53/UE. O texto integral da declaração de conformidade está disponível no seguinte endereço de Internet: <http://www.emos.eu/download>.

GR|CY | Με την παρούσα ο/η EMOS spol. s r.o. δηλώνει ότι ο ραδιοεξοπλισμός H4074 πληροί την οδηγία 2014/53/ΕΕ. Το πλήρες κείμενο της δήλωσης συμμόρφωσης ΕΕ διατίθεται στην ακόλουθη ιστοσελίδα στο διαδίκτυο: <http://www.emos.eu/download>.

SE | Härmed försäkrar EMOS spol. s r.o. att denna typ av radioutrustning H4074 överensstämmer med direktiv 2014/53/EU. Den fullständiga texten till EU-försäkran om överensstämmelse finns på följande webbadress: <http://www.emos.eu/download>.

FI | EMOS spol. s r.o. vakuuttaa, että radiolaitetyypin H4074 on direktiivin 2014/53/EU mukainen. EU-vatimustenmukaisuusvakuutuksen täysimittainen teksti on saatavilla seuraavassa internetosoitteessa: <http://www.emos.eu/download>.

DK | Hermed erklærer EMOS spol. s r.o., at radioudstyrstypen H4074 er i overensstemmelse med direktiv 2014/53/EU. EU-overensstemmelseserklæringens fulde tekst kan findes på følgende internetadresse: <http://www.emos.eu/download>.