

H4074



FI | GoSmart IP-ulkokamera IP-1300 LANTERN 4 MPx



Sisällys

Ohjeet ja varoitukset	2
Pakkauksen sisältö.....	3
Tekniset tiedot.....	3
Laitteen kuvaus	4
Asentaminen ja kokoaminen	5
Laitteparin muodostaminen sovelluksen kanssa	7
Vianmäärityksen UKK.....	15

Ohjeet ja varoitukset



Lue käyttöohje ennen laitteen käyttöä.



Noudata käyttöohjeessa annettuja turvallisuusohjeita.



Älä hävitä sähkölaitteita lajittelemattomana yhdyskuntajätteenä, vaan käytä lajiteltujen jätteiden keräyspisteitä. Ota yhteys paikallisiin viranomaisiin saadaksesi ajan tasalla olevia tietoja keräyspisteistä. Jos sähkölaitteita sijoitetaan kaatopaikoille, vaarallisia aineita voi päästä pohjaveteen, kulkeutua ravintoketjuun ja vahingoittaa terveyttä.

Älä käytä laitteen ulkopintojen puhdistamiseen vettä tai kemikaaleja. Käytä aina kuivaa liinaa mekaanisten vaurioiden ja sähkövirran aiheuttamien vammojen välttämiseksi.

Älä liitä virtajohtoa pistokkeeseen märin tai kostein käsin; sähköiskuvaara.

Älä pura, korjaa tai muuta laitetta itse. Se voi aiheuttaa tulipalon, sähkövirrasta aiheutuvia vammoja tai pysyviä vaurioita.



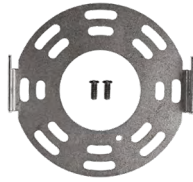

Pakkauksen sisältö

Kamera
Kameran kiinnike
Kiinnikkeet
Pikaopas

Tekniset tiedot

Virransyöttö: AC 110–220 V/50–60 Hz
Suurin valoteho: 100 W
Polttimon kanta: E27
Mitat: 130 × 195 × 290 mm
Paino: 2,5 kg
Resoluutio: 2 560 × 1 440
Anturi: MIS4001
Ääniviestintä: Kaksisuuntainen (täysduplexi)
Suurin liiketunnistusalue: 10 m
Liiketunnistuskulma: 110°
Yönäön suurin kantama: 10 m
Kameran moottoroidun panorointitoiminnon
liikealue: 220°
Kameran manuaalinen kallistuskulma: 35°
Säilytys: SD-kortti (enint. 256 Gt (FAT32),
pilvitalennus
Kotelon luokitus: IP44
Toimintalämpötila: -20 – +60 °C
Sovellus: EMOS GoSmart Android ja iOS
Liitäntä: 2,4 GHz:n Wi-Fi (IEEE 802.11b/g/n),
5 GHz:n Wi-Fi (IEEE 802.11b/g/n/ax)
Maksimi e.i.r.p. 2,4 GHz: 15,31 dBm
Maksimi e.i.r.p. 5 GHz: 12,9 dBm
Maksimi e.i.r.p. BLE: -1,27 dBm





Laitteen kuvaus

- 1 – Mikrofoni
- 2 - Linssi
- 3 – LED-valo
- 4 – Nollauspainike – Kun RESET-painiketta painetaan ja pidetään painettuna 5 s, laite palautuu tehdasasetuksiin.
- 5 – SD-korttiauikko



Asentaminen ja kokoaminen

Sijainnin valinta ja asennus

Valitse ensin huolellisesti paikka, johon valolla varustettu kamera asennetaan. Varmista, että Wi-Fi-signaali on riittävän vahva tässä paikassa. Kameran tarvitsevat vähintään 60-prosenttisen Wi-Fi-signaalin voimakkuuden, jotta videon ja äänen siirto on laadukasta. Muussa tapauksessa ilmoitukset voivat viivästyä ja kuvan ja äänen toisto voi päätkiä. Ennen asennuksen aloittamista varmista, että kameraa ja valaisinta yhdistävät johdot eivät ole jännitteellisiä. Suosittelemme, että katkaiset kyseisen virtapiirin suoraan virrankatkaisimesta. Tämän tehtävän tulee aina tehdä vain pätevän henkilön toimesta.

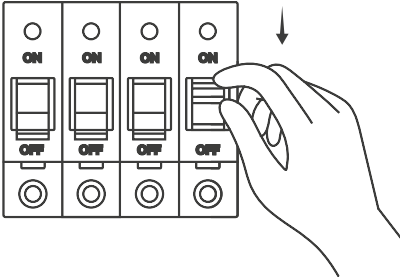

Suositlemme, että asennat valaisimen kanssa varustetun kytkentärasian seinään kamerasen puolelle. Johtojen käsittely ja liittäminen on sen jälkeen huomattavasti helpompaa. Kiinnitä pyöreä metallikiinnike seinään mukana toimitetuilla kiinnikkeillä. Jos asennat kamerasen ja valon eristettyyn polystyreenijulkisivuun, suosittelemme kiinnikkeen kiinnittämistä kemiallisilla ankkureilla, kun otetaan huomioon kamerasen ja valon kokonaispaino. Vie sitten virtajohto kiinnikkeen keskireiän läpi. Kamerassa on kolme johtoa. Liitä ensin kelta-vihreä suojajohtin. Älä unohda kytkeä maadoitusta. Kytke sitten sininen nollajohtin. Kytke lopuksi ruskea vaihejohtin.

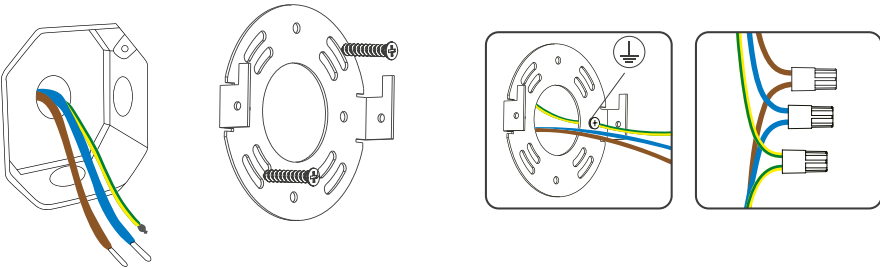

Kun kaikki johdot on kytketty, aseta kamera valoyksikön kanssa kiinnikkeeseen ja kiinnitä se painamalla sitä alaspäin. Kiinnitä sitten kamera ja valo paikalleen kahdella ruuvilla sivulta.

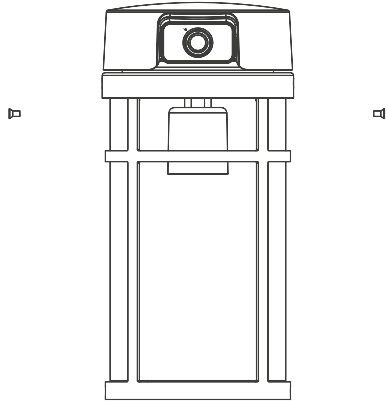
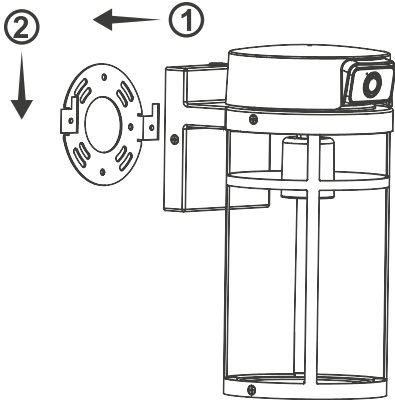

Voit nyt kiertää lampun paikalleen valaisimeen. Älä ylitä lampun suurinta sallittua tehoa, joka on 100 wattia. Valaisimella varustetussa kamerassa on E27-kierre.

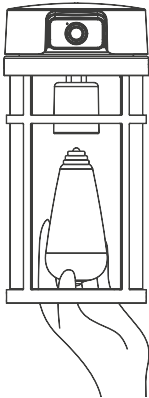

Kameran käyttöönotto valoa käyttäen

Liitä nyt kamera ja valo virtalähteeseen. Kytke virta päälle ja odota hetki, kunnes kamera siirtyy lähtöasentoon ja on valmis muodostamaan laiteparin EMOS GoSmart -sovelluksen kanssa. Poista sitten suojakalvo kameran objektiivistä.

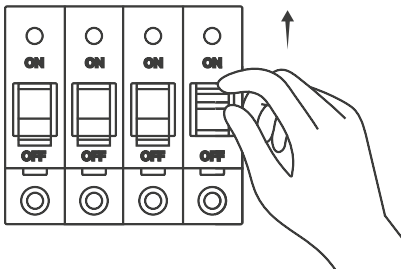

Laiteparin muodostaminen sovelluksen kanssa

EMOS GoSmart -sovelluksen asentaminen

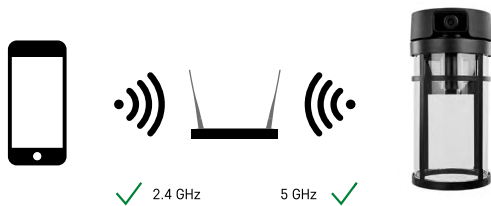

IP-1300 LANTERN on kaksikaistainen laite, joka voi olla yhteydessä Wi-Fi-reitittimeen sekä 2,4 GHz:n että 5 GHz:n taajuuksilla.



Sovellus on saatavana Androidille ja iOS:lle Google Play- ja App Store -kaupoissa. Lataa sovellus skannaamalla QR-koodi.

EMOS GoSmart -mobiilisovellus

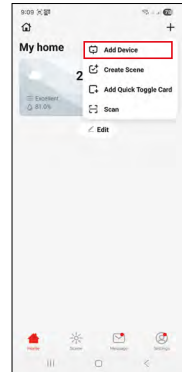
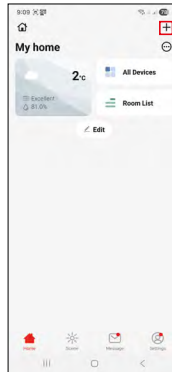
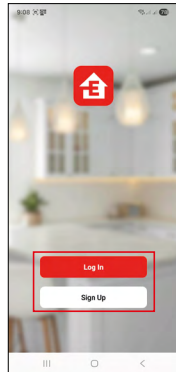
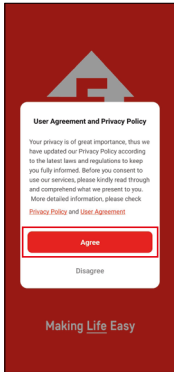

Ava EMOS GoSmart ja vahvista tietosuojakäytäntö napauttamalla hyväksyn.

Valitse vaihtoehto "Sign Up" (Rekisteröidy), syötä voimassa oleva sähköpostiosoite ja valitse salasana. Jos sinulla on jo tili, valitse vaihtoehto "Log In" (Kirjautu sisään).

Napauta oikeassa yläkulmassa olevaa "+"-kuvaketta ja valitse "Add Device" (Liitä laite).

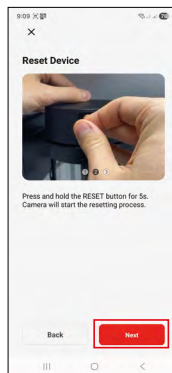
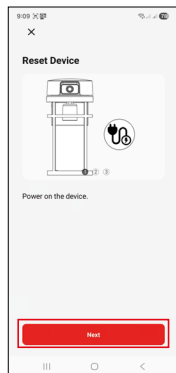

Valitse nyt GoSmart-luettelosta IP-1300 LANTERN -kamera.

Noudata sovelluksen ohjeita tarkasti. Paina ja pidä painettuna "RESET"- painiketta 5 sekunnin ajan. Siirry aina seuraavaan vaiheeseen napsauttamalla "Next" (Seuraava) -painiketta.

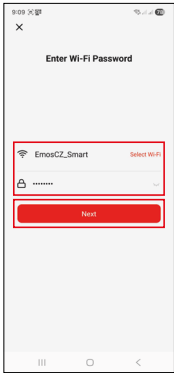

Syötä kotisi Wi-Fi-verkon tiedot. Sinun on annettava käyttäjätunnus ja salasana. Näissä kirjainkoko on merkittävä. Napauta sitten "Next" (seuraava)-painiketta.

QR-koodi ilmestyy laitteesi näyttöön.

Aseta QR-koodi kamerayksikön linssin eteen. Varo häikäisyä ja auringonvaloa.

Vahvista, että kuulet äänisignaalin merkinä pariliitoksen onnistumisesta.

Laite havaitaan automaattisesti. Kun laite on löydetty, vahvista, että haluat lisätä sen EMOS GoSmart -sovellukseen, ja napauta "Done" (Valmis) -painiketta.

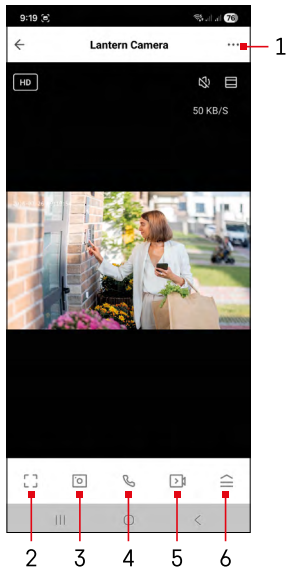

Kuvakkeet ja merkkivalot

Sovelluksen merkkivalojen kuvaus

- 1 – käytä edistyneitä asetuksia
- 2 – koko näytön tila
- 3 – luo valokuva reaaliaikaisesta videokuvasta
- 4 – aloita puhelu
- 5 – aloita videotallennus
- 6 – avaa valolla varustetun kameran valikko

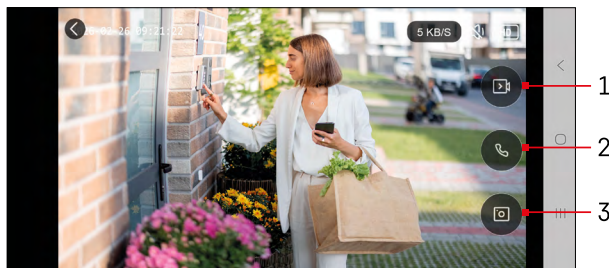





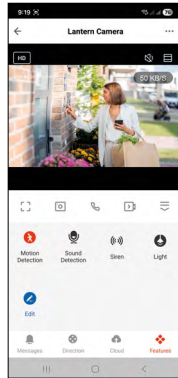
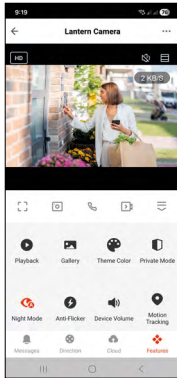

Koko näytön tila

- 1 – aloita videotallennus
- 2 – aloita puhelu
- 3 – luo valokuva reaaliaikaisesta videokuvasta



...	Edistyneet asetukset (kuvattu tarkemmin seuraavassa luvussa)
HD	Vaihda videolaatua (HD / SD)
📶 98% 48 KB/S	Signaalin laatu ja nopeus
🔇	Mykistys
📄	Zoom
📐	Koko näytön tila
📷	Kuvien ottaminen sovelluksella ja kuvien tallentaminen mobiilikansioon
🗣️	Puhu
📺	Videoiden tallentaminen sovelluksella ja videoiden tallentaminen mobiilikansioon
☰	Avaa valikko
▶️	SD-kortille tallennetun videon toistaminen
🎭	Sovelluksella kuvattujen videoiden ja kuvien tarkasteleminen
🎨	Vaalea tila / tumma tila
📷	Yksityistila – kamera lopettaa tallennuksen
🔴	Yötilan asetukset. Suositeltu asetus on AUTO.
📍	Liikkeen seuranta – kamera seuraa liikkuvaa kohdetta automaattisesti
🚶	Liiketunnistus – kamera ilmoittaa sinulle, jos se havaitsee mitään liikettä
🔧	Muokkaa kuvakkeita + mahdollisuus lisätä toisen laitteen ohjaaminen
★	Sijainnin asetukset (kuvattu tarkemmin seuraavassa luvussa)

	Kameran manuaalinen liike
	Pilvitalennustilan hallinta ja ostaminen
	Näytön ilmoitukset (liiketunnistus jne.)
	Estä välkkyminen havaittavan raja-arvon alapuolella
	Äänenvoimakkuuden asetus
	Äänentunnistus – kamera ilmoittaa, sinulle se tunnistaa mitään kovia ääniä (itku, puutoaminen jne.)
	Kytkee kameran valon päälle

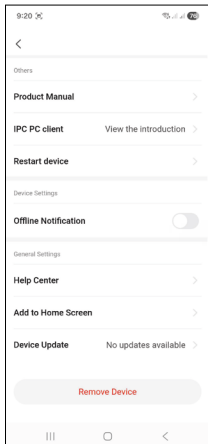
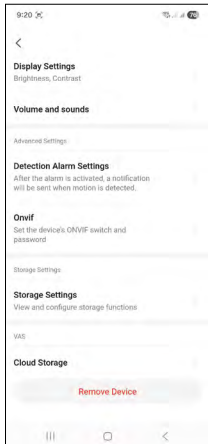
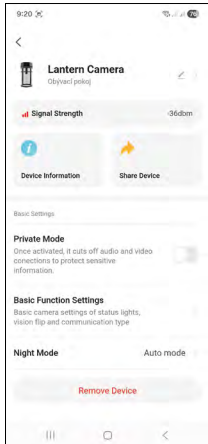

Kuvaus ja edistyneet asetukset

- **Signaalin voimakkuus** – Nykyinen signaalin voimakkuus dBm-yksikköinä (Erinomainen ≥ -50 dBm, Hyvä $-50 - -70$ dBm, Riittävä $-70 - -80$ dBm, Heikko < -80 dBm)
- **Laitteen tiedot** – perustiedot laitteesta ja sen omistajasta
- **Laitteen jakaminen** – vaihtoehto jakaa laitteen hallinta toisen käyttäjän kanssa
- **Yksityinen tila** – yksityisen tilan asetukset
- **Perustoimintojen asetukset** – voit kytkeä laitteen perustoiminnot päälle / pois päältä, kuten automaattinen näytön kierto ja vesileiman päivämäärä ja kellonaika. Tärkeä asetus on myös vaihtoehto, jossa valitaan joko yksi- tai kaksisuuntainen kommunikointi.
- **Yötila** – yötilan asetukset.
- **Näytön asetukset** – kirkkauden ja kontrastin asetukset
- **Äänivoimakkuus ja äänet** – äänivoimakkuuden asetukset
- **Tunnistushälytysasetukset** – hälytysasetukset.
 - **Aktiviteettialue** – asettaa alueen, jolla kamera havaitsee liikkeen. Jos kamerasi esimerkiksi on suunnattu tielle etkä halua saada ilmoitusta joka kerta kun auto ohittaa, voit määrittää, mihin alueeseen liiketunnistuksen tulee keskittyä.
 - **Ihmiskehon suodatus** – havaitsee ihmishahmot. Kun toiminto on otettu käyttöön, laitteen ei pitäisi enää ilmoittaa sinulle kaikista liikkeistä, vaan ainoastaan ihmiskehon havaituista liikkeistä.
 - **Liikkeen seuranta** – seuraa liikkuvaa kohdetta. Jos otat tämän toiminnon käyttöön, kamera seuraa liikkuvia kohteita ja tallentaa kodo liikesarjan SD-kortille.
 - **Äänen tunnistus** – äänipohjainen tunnistus. Kun tämä ominaisuus on otettu käyttöön, saat ilmoituksen aina, kun kamera havaitsee äänen.
- **Onvif** – Onvif-toiminnon perusasetukset laitteen yhdistämiseksi ulkoisiin katselujärjestelmiin, kuten NVR-järjestelmiin.
- **Tallennusasetukset** – tallennuslaitteen asetukset
- **Pilvitalennustila** – mahdollisuus ostaa tavallinen pilvitalennustila tai tekoälyllä varustettu laajennettu versio
- **Tuotekäsikirja** – tutustu laitteen PDF-käyttöoppaaseen
- **IPC PC -asiakasohjelma** – näytä kameroiden selaimen tiedot
- **Laitteen käynnistäminen uudelleen** – käynnistää laitteen uudelleen
- **Ohjekeskus** – näyttää usein kysytyt kysymykset ja niiden ratkaisut ja tarjoaa mahdollisuuden lähettää meille suoraan kysymyksiä/ehdotuksia/palautetta
- **Lisääminen aloitusnäyttöön** – lisää kuvakkeen puhelimesi aloitusnäyttöön. Näin sinun ei enää tarvitse avata laitetta sovelluksen kautta, vaan riittää, että napatat juuri lisättyä kuvaketta, jolloin sinut ohjataan suoraan lähdevalikkoon
- **Laitteen poistaminen** – poista laite ja laitepari. Tärkeä vaihe, jos haluat vaihtaa laitteen omistajaa. Kun laite on lisätty sovellukseen, laite on pariliitetty eikä sitä voi enää siirtää toiseen tiliin ilman pariliitoksen purkamista.

SD-kortille tallentaminen

Yksi kodin turvajärjestelmän ydintoiminnoista on kyky tallentaa SD-kortille.

Kamera tukee SD-kortteja, joiden kapasiteetti on enintään 256 Gt FAT32-muodossa. Kun kortti on täynnä, tiedot kirjoitetaan automaattisesti aikaisempien päälle.

Ohjeet SD-korttitoiminnon aktivointiin:

1. Aseta Micro SD -kortti sopivaan korttipaikkaan.
2. Avaa laitteen edistyneet asetukset ja valitse "Tallennusasetukset"-vaihtoehto.
3. Formatoi SD-kortti. HUOMIO: älä sammuta sovellusta tai keskeytä kortin formatointiprosessia.
4. Kytke PIR-tunnistin päälle ja määritä haluttu herkkyys. Voit myös ottaa käyttöön/poistaa käytöstä ihmiskehon tunnistuksen asetuksista estääksesi hälytykset aina, kun kamera rekisteröi eläimen tai puun liikkeen. Voit myös käyttää "Aktiivinen alue" -vaihtoehtoa määrittääksesi alueen, jolla kameran tulisi havaita liike. (Esimerkiksi jos et halua, että kamera ilmoittaa aina, kun tiellä ajaa auto, joka on kameran havaitsemisalueen sisällä).
5. Kun kamera havaitsee liikkeen, se tallentaa myös muutaman sekunnin videon, jonka löydät sitten kuvakkeen  kohdasta





Vianmäärityksen UKK

Laitteet eivät muodosta laiteparia. Mitä minun tulee tehdä?

- Varmista, että signaali on riittävän vahva
- Anna sovellukselle kaikki oikeudet asetuksissa
- Tarkista, että käytät mobiilikäyttöjärjestelmän päivitettyä versiota ja sovelluksen uusinta versiota

Minut kuullaan ulkopuolelta, mutta ääntä ulkopuolelta ei tule sisään / Ääni ulkopuolelta tulee sisään, mutta minua ei kuulla ulkopuolelta.

- Tarkista, että olet myöntänyt sovellukselle kaikki tarvittavat käyttöoikeudet laitteellasi, erityisesti mikrofonin käyttöoikeuden.
- Toinen mahdollinen ongelma on yksisuuntainen viestintä. Jos tämä kuvake  näytetään, se tarkoittaa, että laite on asetettu käyttämään yksisuuntaista viestintää.
- Jos haluat muuttaa asetusta, siirry kohtaan "Perustoimintojen asetukset" ja aseta "Puhetila" -asetuksen arvoksi "Kaksisuuntainen puhe". Löydät tämän valikon lisääsetuksista (katso luku "Lisäasetusten kuvaus").
- Kaksisuuntaisen viestinnän kuvake näyttää tältä: 

En saa ilmoituksia. Miksi?

- Anna sovellukselle kaikki oikeudet asetuksissa
- Ota ilmoitukset käyttöön sovelluksen asetuksissa (Asetukset -> Sovelluksen ilmoitukset)

Mitä SD-korttia voin käyttää?

- Laite tukee enintään 256 Gt:n SD-korttia ja formaatissa FAT32 vähimmäisnopeutta LUOKKA 10.

Kun SD-kortin muisti on täynnä, korvataanko vanhimmat tallenteet automaattisesti vai täytyykö ne poistaa manuaalisesti?

- Kyllä, tallenteet korvataan automaattisesti.

Kuka voi käyttää laitetta?

- Laitteella on oltava aina pääkäyttäjä (omistaja)
- Pääkäyttäjä voi sitten jakaa laitteen muiden perheenjäsenten kanssa ja antaa heille oikeudet



GB | Safety information - Do not disassemble, modify, or repair the product or batteries (if the product contains batteries). - Contact a qualified technician if needed - Disconnect from power before cleaning. Clean only with a dry cloth. - Only use the original power cord and supply voltage listed on the label. - Never immerse the product or batteries (if the product contains batteries) in liquid. - Improper installation and/or use may cause electric shock or fire. Use only as intended.

CZ | Bezpečnostní pokyny - Výrobek ani baterie (pokud výrobek baterie obsahuje) nerozebírejte, neopravujte ani neopravujte. V případě potřeby se obraťte na kvalifikovaného technika. - Před čištěním odpojte přístroj od napájení. Čistěte pouze suchým hadříkem. - Používejte pouze originální napájecí kabel a napájecí napětí uvedené na štítku. - Nikdy neponořujte výrobek ani baterie (pokud výrobek baterie obsahuje) do kapaliny. - Nesprávná instalace nebo použití může způsobit úraz elektrickým proudem nebo požár. Používejte pouze v souladu s určením.

SK | Bezpečnostné pokyny - Výrobok ani batérie (ak výrobok obsahuje batérie) nerozoberajte, neopravujte ani neopravujte. V prípade potreby sa obráťte na kvalifikovaného technika. - Pred čistením odpojte prístroj od napájania. Čistite iba suchou handričkou. - Používajte iba originálny napájací kábel a napájacie napätie uvedené na štítku. - Nikdy neponořujte výrobok ani batérie (ak výrobok batérie obsahuje) do tekutiny. - Nesprávna inštalácia alebo použitie môže spôsobiť úraz elektrickým prúdom alebo požiar. Používajte len v súlade s určením.

PL | Instrukcje bezpieczeństwa - Nie rozbieraj, nie modyfikuj ani nie naprawiaj produktu ani baterii (jeśli produkt zawiera baterie). W razie potrzeby skontaktuj się z wykwalifikowanym technikiem. - Przed czyszczeniem odłącz urządzenie od zasilania. Czyść wyłącznie suchą szmatką. - Używaj wyłącznie oryginalnego kabla zasilającego i napięcia zasilania podanego na etykiecie. - Nigdy nie zanurzaj produktu ani baterii (jeśli produkt zawiera baterie) w płynach. - Nieprawidłowa instalacja lub użytkowanie może spowodować porażenie prądem elektrycznym lub pożar. Używaj wyłącznie zgodnie z przeznaczeniem.

HU | Biztonsági utasítások - Ne szerezle szét, ne módosítsa és ne javítsa a terméket vagy az akkumulátort (ha a termék akkumulátort tartalmaz). Szükség esetén forduljon szakképzett szakemberhez. - A tisztítás előtt válassza le a készüléket az áramellátásról. Csak száraz ruhával tisztítsa. - Csak az eredeti tápkábelt és a címkén feltüntetett tápfeszültséget használja. - Soha ne merítse a terméket vagy az akkumulátorokat (ha a termék akkumulátorokat tartalmaz) folyadékba. - A helytelen telepítés vagy használat áramütést vagy tüzet okozhat. Kizárólag rendeltetészerűen használja.

SI | Varnostna navodila - Izdelka in baterij (če izdelek vsebuje baterije) ne razstavljajte, ne spreminjajte in ne popravljajte. Po potrebi se obrnite na usposobljenega serviserja. - Pred čiščenjem odklopite napravo iz omrežja. Čistite samo s suho krpo. - Uporabljajte samo originalni napajalni kabel in napetost, navedeno na etiketi. - Izdelka ali baterij (če izdelek vsebuje baterije) nikoli ne potaplajte v tekočino. - Nepravilna namestitve ali uporaba lahko povzroči električni udar ali požar. Uporabljajte samo v skladu z namenom.

RS|HR|BA|ME | Sigurnosne upute - Ne rastavljajte, ne modificirajte niti popravljajte proizvod ili baterije (ako proizvod sadrži baterije). Ako je potrebno, obratite se kvalificiranom tehničaru. - Prije čišćenja isključite uređaj iz napajanja. Čistite samo suhom krpom. - Koristite samo originalni kabel za napajanje i napon napajanja navedeno na naljepnici. - Nikada ne uranjajte proizvod ili baterije (ako proizvod sadrži baterije) u tekućinu. - Nepravilna instalacija ili uporaba mogu uzrokovati strujni udar ili požar. Koristite samo prema namjeni.

DE | Sicherheitshinweise - Das Produkt und die Batterien (falls im Produkt enthalten) dürfen nicht zerlegt, verändert oder repariert werden. Wenden Sie sich bei Bedarf an einen qualifizierten Techniker. - Trennen Sie das Gerät vor der Reinigung von der Stromversorgung. Reinigen Sie das Gerät nur mit einem trockenen Tuch. - Verwenden Sie nur das Original-Netzkaabel und die auf dem Typenschild angegebene Netzspannung. - Tauchen Sie das Produkt oder die Batterien (falls im Produkt enthalten) niemals in Flüssigkeiten. - Eine unsachgemäße Installation oder Verwendung kann zu Stromschlägen oder Bränden führen. Verwenden Sie das Produkt nur bestimmungsgemäß.

UA | Інструкції з техніки безпеки - Не розбирайте, не модифікуйте та не ремонтуйте виріб або батареї (якщо виріб містить батареї). У разі необхідності зверніться до кваліфікованого технічного спеціаліста. - Перед чистенням від'єднайте прилад від джерела живлення. Чистіть тільки сухою ганчіркою. - Використовуйте тільки оригінальний кабель живлення та напругу живлення, зазначену на етикетці. - Ніколи не занурюйте виріб або батареї (якщо виріб містить батареї) у рідину. - Неправильна установка або використання може призвести до ураження електричним струмом або пожежі. Використовуйте тільки за призначенням.

RO|MD | Instrucțiuni de siguranță - Nu dezasmblați, modificați sau reparați produsul sau bateriile (dacă produsul conține baterii). Dacă este necesar, adresați-vă unui tehnician calificat. - Înainte de curățare,

deconectați aparatul de la sursa de alimentare. Curățați numai cu o cârpă uscată. - Utilizați numai cablul de alimentare original și tensiunea de alimentare indicată pe etichetă. - Nu scufundați niciodată produsul sau bateriile (dacă produsul conține baterii) în lichide. - Instalarea sau utilizarea incorectă poate provoca electrocutare sau incendiu. Utilizați numai în conformitate cu destinația prevăzută.

LT | Saugos instrukcijos - Negalima išardyti, modifikuoti ar remontuoti produkto ar baterijų (jei produktas turi baterijas). Jei reikia, kreipkitės į kvalifikuotą techniką. - Prieš valydami, atjunkite prietaisą nuo maitinimo. Valykite tik sausa šluoste. - Naudokite tik originalų maitinimo laidą ir maitinimo įtampą, nurodytą etiketėje. - Niekada nenaudokite produkto ar baterijų (jei produktas turi baterijas) skysčiuose. - Netinkamas montavimas ar naudojimas gali sukelti elektros smūgį ar gaisrą. Naudokite tik pagal paskirtį.

LV | Drošības instrukcijas - Nekādā gadījumā neizjauciet, nepārveidojiet vai nelabojiet izstrādājumu vai baterijas (ja izstrādājumā ir baterijas). Ja nepieciešams, sazinieties ar kvalificētu tehniķi. - Pirms tīrīšanas atvienojiet ierīci no strāvas padeves. Tīriet tikai ar sausu drānu. - Izmantojiet tikai oriģinālo strāvas vadu un uz etiķetes norādīto strāvas spriegumu. - Nekad nemērcējiet produktu vai baterijas (ja produktā ir baterijas) šķidrumā. - Nepareiza uzstādīšana vai lietošana var izraisīt elektriskās strāvas triecienu vai ugunsgrēku. Lietojiet tikai atbilstoši paredzētajam mērķim.

EE | Ohutusjuhised - Ärge toodet ega patareisid (kui toode sisaldab patareisid) lahti võtke, muutke ega parandage. Vajaduse korral pöörduge kvalifitseeritud tehniku poole. - Enne puhastamist ühendage seade vooluvõrgust lahti. Puhastage ainult kuiva lapiga. - Kasutage ainult originaalvoolikaablit ja toitepinget, mis on märgitud sildil. - Ärge kunagi kaste toodet ega patareisid (kui toode sisaldab patareisid) vedelikku. - Ebaõige paigaldamine või kasutamine võib põhjustada elektrilöögi või tulekahju. Kasutage ainult ettenähtud otstarbel.

BG | Инструкции за безопасност - Не разглобявайте, не променяйте и не ремонтирайте продукта или батериите (ако продуктът съдържа батерии). При необходимост се обърнете към квалифициран техник. - Преди почистване изключете уреда от захранването. Почиствайте само с суха кърпа. - Използвайте само оригиналния захранващ кабел и захранващото напрежение, посочено на етикета. - Никога не потапяйте продукта или батериите (ако продуктът съдържа батерии) в течност. - Неправилната инсталация или употреба може да доведе до токов удар или пожар. Използвайте само по предназначение.

FR|BE | Consignes de sécurité - Ne démontez pas, ne modifiez pas et ne réparez pas le produit ou les piles (si le produit en contient). Si nécessaire, contactez un technicien qualifié. - Débranchez l'appareil avant de le nettoyer. Nettoyez-le uniquement avec un chiffon sec. - Utilisez uniquement le câble d'alimentation d'origine et la tension d'alimentation indiquée sur l'étiquette. - Ne plongez jamais le produit ou les piles (si le produit en contient) dans un liquide. - Une installation ou une utilisation incorrecte peut entraîner un choc électrique ou un incendie. Utilisez uniquement conformément à l'usage prévu.

IT | Istruzioni di sicurezza - Non smontare, modificare o riparare il prodotto o le batterie (se presenti). Se necessario, rivolgersi a un tecnico qualificato. - Prima di pulire l'apparecchio, scollegarlo dall'alimentazione. Pulire solo con un panno asciutto. - Utilizzare solo il cavo di alimentazione originale e la tensione di alimentazione indicata sull'etichetta. - Non immergere mai il prodotto o le batterie (se presenti) in liquidi. - Un'installazione o un utilizzo non corretti possono causare scosse elettriche o incendi. Utilizzare solo per l'uso previsto.

NL | Veiligheidsinstructies - Het product en de batterijen (indien aanwezig) mogen niet worden gedemonsteerd, aangepast of gerepareerd. Neem indien nodig contact op met een gekwalificeerde technicus. - Koppel het apparaat los van de stroomvoorziening voordat u het reinigt. Reinig het apparaat alleen met een droge doek. - Gebruik alleen de originele voedingskabel en de op het typeplaatje aangegeven voedingsspanning. - Dompel het product of de batterijen (indien aanwezig) nooit onder in vloeistof. - Onjuiste installatie of gebruik kan elektrische schokken of brand veroorzaken.

Gebruik het product uitsluitend voor het beoogde doel.

ES | Instrucciones de seguridad - No desmonte, modifique ni repare el producto ni las pilas (si el producto contiene pilas). En caso necesario, póngase en contacto con un técnico cualificado. - Desconecte el aparato de la fuente de alimentación antes de limpiarlo. Límpielo únicamente con un paño seco. - Utilice únicamente el cable de alimentación original y la tensión de alimentación indicada en la etiqueta. - Nunca sumerja el producto ni las pilas (si el producto las contiene) en líquidos. - Una instalación o un uso incorrectos pueden provocar descargas eléctricas o incendios. Utilícelo únicamente para los fines previstos.

PT | Instruções de segurança - Não desmonte, modifique ou repare o produto nem as baterias (se o produto contiver baterias). Se necessário, contacte um técnico qualificado. - Desligue o aparelho da alimentação antes

de o limpar. Limpe apenas com um pano seco. - Utilize apenas o cabo de alimentação original e a tensão de alimentação indicada na etiqueta. - Nunca mergulhe o produto ou as baterias (se o produto contiver baterias) em líquidos. - A instalação ou utilização incorreta pode causar choque elétrico ou incêndio. Utilize apenas de acordo com a finalidade prevista.

GR | CY | Οδηγίες ασφαλείας - Μην αποσυναρμολογείτε, τροποποιείτε ή επισκευάζετε το προϊόν ή τις μπαταρίες (εάν το προϊόν περιέχει μπαταρίες). Εάν είναι απαραίτητο, απευθυνθείτε σε εξειδικευμένο τεχνικό. - Πριν από τον καθαρισμό, αποσυνδέστε τη συσκευή από την τροφοδοσία ρεύματος. Καθαρίζετε μόνο με ένα στεγνό πανί. - Χρησιμοποιείτε μόνο το αυθεντικό καλώδιο τροφοδοσίας και την τάση τροφοδοσίας που αναγράφεται στην ετικέτα. - Μην βυθίζετε ποτέ το προϊόν ή τις μπαταρίες (εάν το προϊόν περιέχει μπαταρίες) σε υγρά. - Η ακατάλληλη εγκατάσταση ή χρήση μπορεί να προκαλέσει ηλεκτροπληξία ή πυρκαγιά. Χρησιμοποιείτε μόνο σύμφωνα με τον προορισμό.

SE | Säkerhetsinstruktioner - Produkten eller batterierna (om produkten innehåller batterier) får inte demonteras, modifieras eller repareras. Kontakta en kvalificerad tekniker vid behov. - Koppla bort enheten från strömförsörjningen före rengöring. Rengör endast med en torr trasa. - Använd endast originalströmkabeln och den spänning som anges på etiketten. - Sänk aldrig ned produkten eller batterierna (om produkten innehåller batterier) i vätska. - Felaktig installation eller användning kan orsaka elstötar eller brand. Använd endast i enlighet med avsedd användning.

FI | Turvallisuusohjeet - Älä pura, muokkaa tai korjaa tuotetta tai paristoja (jos tuote sisältää paristoja). Ota tarvittaessa yhteyttä pätevään teknikkoon. - Irrota laite virtalähteestä ennen puhdistusta. Puhdista vain kuivalla liinalla. - Käytä vain alkuperäistä virtajohtoa ja etiketissä ilmoitettua jännitettä. - Älä koskaan upota tuotetta tai paristoja (jos tuote sisältää paristoja) nesteeseen. - Väärä asennus tai käyttö voi aiheuttaa sähköiskun tai tulipalon. Käytä vain käyttötarkoituksen mukaisesti.

DK | Sikkerhedsinstruktioner - Produktet eller batterierne (hvis produktet indeholder batterier) må ikke adskilles, modificeres eller repareres. Kontakt en kvalificeret tekniker, hvis det er nødvendigt. - Frakobl apparatet fra strømforsyningen inden rengøring. Rengør kun med en tør klud. - Brug kun det originale netkabel og den netspænding, der er angivet på typeskiltet. - Produktet eller batterierne (hvis produktet indeholder batterier) må aldrig nedsænkes i væske. - Forkert installation eller brug kan forårsage elektrisk stød eller brand. Brug kun i overensstemmelse med det tilsligtede formål.

GB | Hereby, EMOS spol. s r.o., declares that the radio equipment type H4074 is in compliance with Directive 2014/53/EU. The full text of the EU declaration of conformity is available at the following internet address: <http://www.emos.eu/download>.

CZ | Tímto EMOS spol. s r.o. prohlašuje, že typ rádiového zařízení H4074 je v souladu se směrnicí 2014/53/EU. Úplné znění EU prohlášení o shodě je k dispozici na těchto internetových stránkách <http://www.emos.eu/download>. Zařízení lze provozovat na základě všeobecného oprávnění č. VO-R/10/05.2025-5 v platném znění.

SK | EMOS spol. s r.o. týmto vyhlasuje, že rádiové zariadenie typu H4074 je v súlade so smernicou 2014/53/EÚ. Úplné EÚ vyhlásenie o zhode je k dispozícii na tejto internetovej adrese: <http://www.emos.eu/download>.

PL | EMOS spol. s r.o. niniejszym oświadczam, że typ urządzenia radiowego H4074 jest zgodny z dyrektywą 2014/53/UE. Pełny tekst deklaracji zgodności UE jest dostępny pod następującym adresem internetowym: <http://www.emos.eu/download>

 Zgodnie z przepisami Ustawy o ZSEiE zabronione jest umieszczanie łącznie z innymi odpadami zużytego sprzętu oznakowanego symbolem przekreślonego kosza. Użytkownik, chcąc pozbyć się sprzętu elektronicznego i elektrycznego, jest zobowiązany do oddania go do punktu zbierania zużytego sprzętu. W sprzęcie nie znajdują się składniki niebezpieczne, które mają szczególnie negatywny wpływ na środowisko i zdrowie ludzi. Obecność w sprzęcie niebezpiecznych substancji, mieszanin oraz części składowych ma potencjalny (szkodliwy) wpływ dla środowiska i zdrowie ludzi.

HU | EMOS spol. s r.o. igazolja, hogy a H4074 típusú rádióberendezés megfelel a 2014/53/EU irányelvnek. Az EU-megfelelőségi nyilatkozat teljes szövege elérhető a következő internetes címen: <http://www.emos.eu/download>.

SI | EMOS spol. s r.o. potrjuje, da je tip radijske opreme H4074 skladen z Direktivo 2014/53/EU. Celotno besedilo izjave EU o skladnosti je na voljo na naslednjem spletnem naslovu: <http://www.emos.eu/download>

RS|HR|BA|ME | EMOS spol. s r.o. ovime izjavljuje da je radijska oprema tipa H4074 u skladu s Direktivom 2014/53/EU. Cjeloviti tekst EU izjave o sukladnosti dostupan je na sljedećoj internetskoj adresi: <http://www.emos.eu/download>.

DE | Hiermit erklärt EMOS spol. s r.o., dass der Funkanlagentyp H4074 der Richtlinie 2014/53/EU entspricht. Der vollständige Text der EU-Konformitätserklärung ist unter der folgenden Internetadresse verfügbar: <http://www.emos.eu/download>.

UA | Цим підприємство EMOS spol. s r.o. проголошує, що тип радіобладнання H4074 відповідає Директивам 2014/53/EU. Повний текст ЄС проголошення про відповідність можна знайти на цьому сайті <http://www.emos.eu/download>.

RO|MD | Prin prezenta, EMOS spol. s r.o. declară că tipul de echipamente radio H4074 este în conformitate cu Directiva 2014/53/UE. Textul integral al declarației UE de conformitate este disponibil la următoarea adresă internet: <http://www.emos.eu/download>.

LT | Aš, EMOS spol. s r.o. patvirtinu, kad radijo įrenginių tipas H4074 atitinka Direktyvą 2014/53/ES. Visas ES atitikties deklaracijos tekstas prieinamas šiuo interneto adresu: <http://www.emos.eu/download>.

LV | Ar šo EMOS spol. s r.o. deklarē, ka radioiekārta H4074 atbilst Direktīvai 2014/53/ES. Pilns ES atbilstības deklarācijas teksts ir pieejams šādā interneta vietnē: <http://www.emos.eu/download>.

EE | Käesolevaga deklareerib EMOS spol. s r.o. et käesolev raadioseadme tüüp H4074 vastab direktiivi 2014/53/EL nõuetele. ELi vastavusdeklaratsiooni täielik tekst on kättesaadav järgmisel internetiaadressil: <http://www.emos.eu/download>.

BG | С настоящото EMOS spol. s r.o. декларира, че този тип радиосъоръжение H4074 е в съответствие с Директива 2014/53/ЕС. Цялостният текст на ЕС декларацията за съответствие може да се намери на следния интернет адрес: <http://www.emos.eu/download>.

FR|BE | Le soussigné, EMOS spol. s r.o., déclare que l'équipement radioélectrique du type H4074 est conforme à la directive 2014/53/UE. Le texte complet de la déclaration UE de conformité est disponible à l'adresse internet suivante: <http://www.emos.eu/download>.

IT | Il fabbricante, EMOS spol. s r.o. dichiara che il tipo di apparecchiatura radio H4074 è conforme alla direttiva 2014/53/UE. Il testo completo della dichiarazione di conformità UE è disponibile al seguente indirizzo Internet: <http://www.emos.eu/download>.

NL | Hierbij verklaar ik, EMOS spol. s r.o., dat het type radioapparatuur H4074 conform is met Richtlijn 2014/53/EU. De volledige tekst van de EU-conformiteitsverklaring kan worden geraadpleegd op het volgende internetadres: <http://www.emos.eu/download>.

ES | Por la presente, EMOS spol. s r.o. declara que el tipo de equipo radioeléctrico H4074 es conforme con la Directiva 2014/53/UE. El texto completo de la declaración UE de conformidad está disponible en la dirección Internet siguiente: <http://www.emos.eu/download>.

PT | O(a) abaixo assinado(a) EMOS spol. s r.o. declara que o presente tipo de equipamento de rádio H4074 está em conformidade com a Diretiva 2014/53/UE. O texto integral da declaração de conformidade está disponível no seguinte endereço de Internet: <http://www.emos.eu/download>.

GR|CY | Με την παρούσα ο/η EMOS spol. s r.o. δηλώνει ότι ο ραδιοεξοπλισμός H4074 πληροί την οδηγία 2014/53/ΕΕ. Το πλήρες κείμενο της δήλωσης συμμόρφωσης ΕΕ διατίθεται στην ακόλουθη ιστοσελίδα στο διαδίκτυο: <http://www.emos.eu/download>.

SE | Härmed försäkrar EMOS spol. s r.o. att denna typ av radioutrustning H4074 överensstämmer med direktiv 2014/53/EU. Den fullständiga texten till EU-försäkran om överensstämmelse finns på följande webbadress: <http://www.emos.eu/download>.

FI | EMOS spol. s r.o. vakuuttaa, että radiolaitetyypin H4074 on direktiivin 2014/53/EU mukainen. EU-vatimustenmukaisuusvakuutuksen täysimittainen teksti on saatavilla seuraavassa internetosoitteessa: <http://www.emos.eu/download>.

DK | Hermed erklærer EMOS spol. s r.o., at radioudstyrstypen H4074 er i overensstemmelse med direktiv 2014/53/EU. EU-overensstemmelseserklæringens fulde tekst kan findes på følgende internetadresse: <http://www.emos.eu/download>.