

H4074



DK | GoSmart IP-udendørskamera IP-1300 LANTERN 4MPx



Indhold

Instruktioner og advarsel	2
Pakkens indhold	3
Tekniske specifikationer	3
Beskrivelse af enheden	4
Installation og samling	5
Parring med appen	7
Ofte stillede spørgsmål om fejlfinding	15

Instruktioner og advarsler



Læs brugsanvisningen, før du tager enheden i brug.



Følg de sikkerhedsforskrifter, der er angivet i brugsanvisningen.



Bortskaf ikke elektriske apparater som usorteret husholdningsaffald; brug indsamlingssteder for sorteret affald. Kontakt din kommune for at få opdaterede oplysninger om placeringen af miljøstationer. Hvis elektriske apparater deponeres på lossepladser, kan farlige stoffer sive ned i grundvandet, komme ind i fødekæden og skade dit helbred.

Rengør ikke enheden udvendigt med vand eller kemikalier. Brug altid en tør klud for at undgå mekaniske skader eller skader forårsaget af elektrisk strøm.

Sæt ikke strømkablet i stikkontakten, hvis du har våde eller fugtige hænder; risiko for elektrisk stød.

Adskil, reparer eller tilpas aldrig enheden selv. Det kan forårsage brand, personskade på grund af elektrisk strøm eller uoprettelig skade.





Pakkens indhold

Kamera
Kamerabeslag
Fastgørelselementer
Kvikguide

Tekniske specifikationer

Strømforsyning: AC 110-220 V/50-60 Hz

Maksimal lyseffekt: 100 W

Pæresokkel: E27

Mål: 130 × 195 × 290 mm

Vægt: 2,5 kg

Opløsning: 2.560 × 1.440

Sensor: MIS4001

Talekommunikation: Tovejs (fuld-dupleks)

Maks. bevægelsesdetektionsområde: 10 m

Bevægelsesdetekteringsvinkel: 110°

Maks. rækkevidde for nattesyn: 10 m

Område for kameraets motoriserede panorering:
220°

Manuelt kamerahældningsområde: 35°

Lagring: SD-kort (maks. 256 GB, FAT32),
cloud-lagring

Kapslingsklasse: IP44

Driftstemperatur: -20 °C – 60°C

APP: EMOS GoSmart til Android og iOS

Forbindelse: 2,4 GHz Wi-Fi (IEEE 802.11b/g/n),

5 GHz Wi-Fi (IEEE 802.11b/g/n/ax)

Maks. e.i.r.p. 2,4 GHz: 15,31 dBm

Maks. e.i.r.p. 5 GHz: 12,9 dBm

Maks. e.i.r.p. BLE: -1,27 dBm



Beskrivelse af enheden

- 1 – Mikrofon
- 2 - Linse
- 3 – LED-lys
- 4 – Knappen "Reset" – Hvis du trykker på knappen "RESET" og holder den inde i 5 sekunder, nulstilles enheden til fabriksindstillingerne.
- 5 – Port til SD-kort



Installation og samling

Valg af placering og installation

Vælg først omhyggeligt det sted, hvor lyskameraet skal monteres. Sørg for, at wi-fi-signalet er stærkt nok på dette sted. Kameraerne kræver en wi-fi-signalstyrke på mindst 60 % for at sikre video- og lydoverførsel i høj kvalitet. Ellers kan der opstå forsinkelser i notifikationerne, og billedet og lyden kan hakke. Før du fortsætter med installationen, skal du sikre dig, at ledningerne mellem kameraet og lygten ikke står under spænding. Vi anbefaler, at du slukker for det pågældende kredsløb direkte ved afbryderen. Denne opgave skal altid udføres af en fagmand.

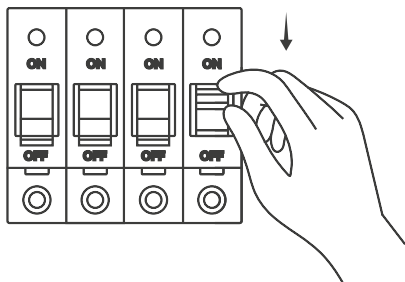

Vi anbefaler, at der monteres en samleåse i væggen under kameraet sammen med belysningen. Det gør det betydeligt nemmere at håndtere og tilslutte ledningerne. Skru det runde metalbeslag fast på væggen ved hjælp af de medfølgende skruer. Hvis du monterer lyskameraet på en facade af isoleret polystyren, anbefaler vi, at du bruger kemiske ankre til at fastgøre beslaget, da kameraet og lyset tilsammen vejer en del. Før derefter strømkablet gennem det midterste hul i beslaget. Kameraet er udstyret med tre ledninger. Tilslut først den gulgrønne jordleder. Husk at tilslutte jordforbindelsen. Tilslut derefter den blå nulleleder. Til sidst skal du tilslutte den brune faseledning.

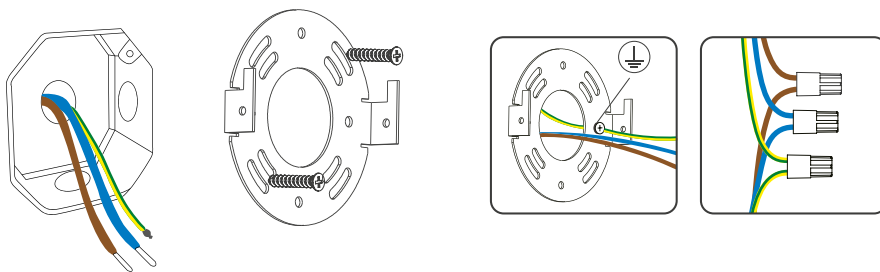

Når alle ledninger er tilsluttet, skal du sætte lyskameraet på beslaget og fastgøre det ved at trykke det nedad. Fastgør derefter kameraet og lygten med to skruer fra siden.

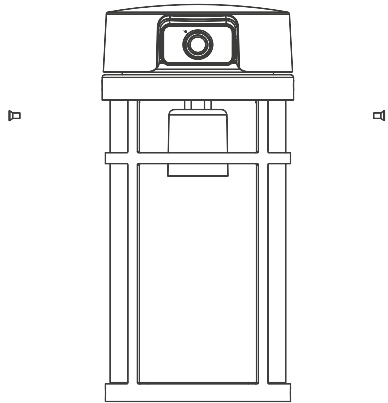
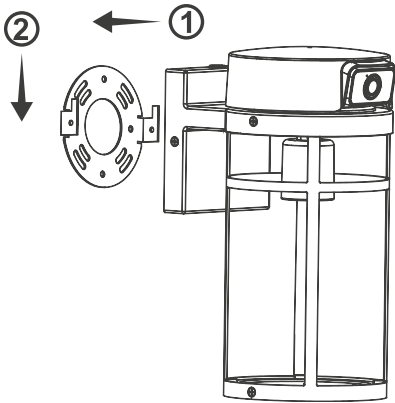

Du kan nu skrue pæren i lygten. Pæren må ikke overstige den maksimalt tilladte effekt på 100 W. Lygten har et E27-gevind.

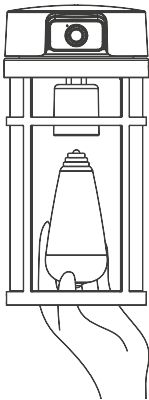

Ibrugtagning af lyskameraet

Slut nu lyskameraet til strømforsyningen. Tænd for afbryderen, og vent et øjeblik, indtil kameraet er kørt til sin udgangsposition og er klar til at blive parret med EMOS GoSmart-appen. Fjern derefter beskyttelsesfilmen fra kameranlinsen.

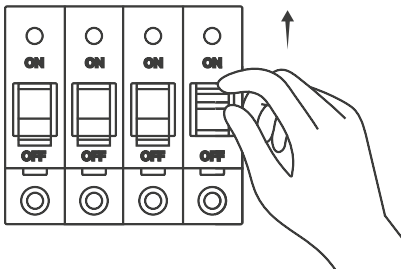

Parring med appen

Installation af EMOS GoSmart-appen

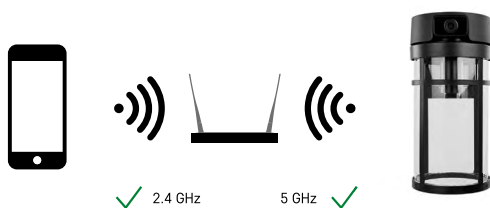

IP-1300 LANTERN er en dual-band-enhed og kan kommunikere med en wi-fi-router via både 2,4-GHz- og 5-GHz-netværk.



Appen kan hentes til Android og iOS i Google Play og App Store.
Download appen ved at scanne QR-koden.

EMOS GoSmart mobilapp

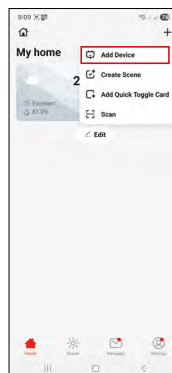
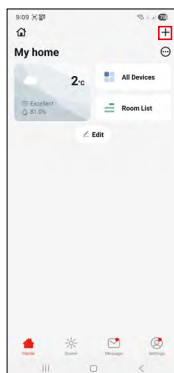
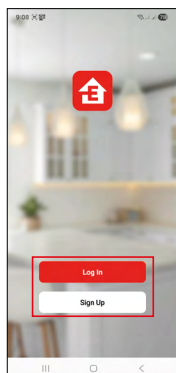
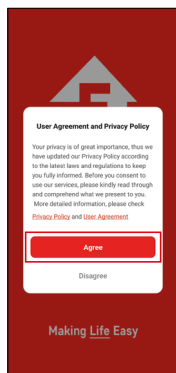

Åbn EMOS GoSmart, og bekræft politikken om beskyttelse af personoplysninger ved at trykke på "Agree" (acceptér).

Vælg "Sign Up", Indtast en gyldig e-mail-adresse, og vælg en adgangskode. Hvis du allerede har en konto, skal du vælge "Log In".

Tryk på "+"-ikonet øverst til højre, og vælg "Add device".

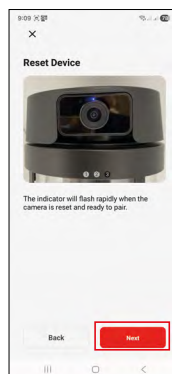
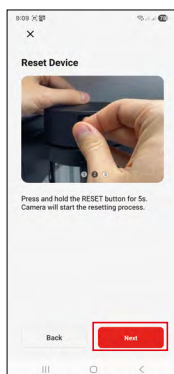
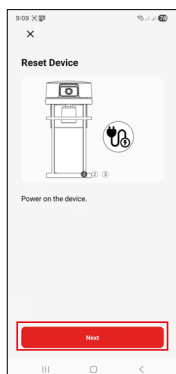

Vælg nu IP-1300 LANTERN-kameraet fra GoSmart-listen.

Følg anvisningerne i appen nøje. Hold knappen "RESET" inde i 5 sekunder. Brug altid knappen "Next" til gå videre til næste trin.

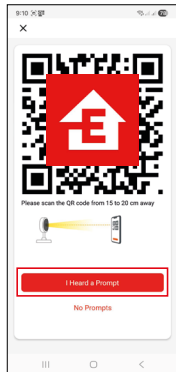
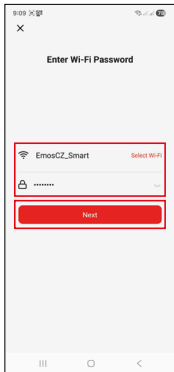

Indtast oplysningerne til dit private w-fi-netværk. Du skal indtaste navn og adgangskode. Der skelnes mellem store og små bogstaver. Tryk derefter på knappen "Next".
Der vises en QR-kode på skærmen på din enhed.
Placer QR-koden foran kameranlinen. Pas på genskin og sollys.
Bekræft, at du har hørt et lydssignal som tegn på vellykket parring.
Enheden registreres automatisk. Når enheden er fundet, skal du bekræfte, at du vil tilføje den til EMOS GoSmart-appen, og trykke på knappen "Done".

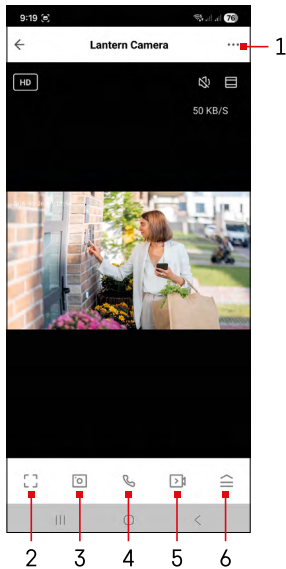

Ikoner og indikatorer

Beskrivelse af indikatorer i applikationen

- 1 – åbn avancerede indstillinger
- 2 – fuldskærmstilstand
- 3 – opret et billede fra live-feedet
- 4 – start et taleopkald
- 5 – start videooptagelse
- 6 – åbn kameramenuen ved at trykke på lysknappen

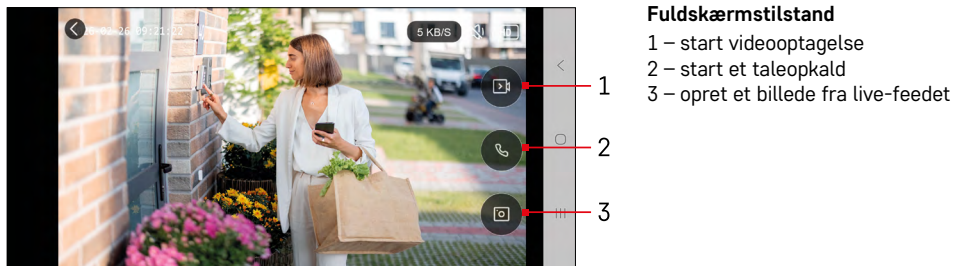





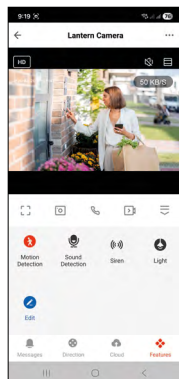
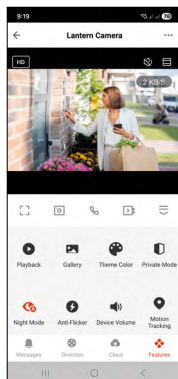

Fuldskærmstilstand

- 1 – start videooptagelse
- 2 – start et taleopkald
- 3 – opret et billede fra live-feedet



...	Avancerede indstillinger (beskrives mere detaljeret i næste kapitel)
HD	Knap til skift af videokvalitet (HD/SD)
📶 98% 48 KB/S	Signalkvalitet og hastighed
🔇	Lydløs
☰	Zoom
📐	Fuldskærmstilstand
📷	Tag billeder med appen, og gem dem i mobilalbummet
🎤	Tale
📹	Optag video med appen, og gem den i mobilalbummet
☰	Åbn menuen
▶	Afspil video gemt på SD-kortet
🎭	Se videoer og fotos taget med appen
🎨	Lys tilstand/mørk tilstand
📦	Private mode – kameraet stopper optagelsen
🌙	Indstillinger for natstilstand. Det anbefales at indstille til AUTO.
📍	Bevægelsessporing – kameraet følger automatisk et objekt i bevægelse
🚶	Bevægelsesregistrering – kameraet giver dig besked, hvis det registrerer bevægelse
🔧	Rediger ikoner + mulighed for at tilføje styring over en anden enhed
★	Positionsindstillinger (beskrives mere detaljeret i næste kapitel)

	Manuel kamerabevægelse
	Administration og indkøb af lagerplads i skyen
	Vis meddelelser (bevægelsesregistrering ...)
	Undertryk flimren under en registrerbar tærskel
	Lydstyrkeindstilling
	Lydregistrering – kameraet giver dig besked, hvis det registrerer høje lyde (gråd, fald ...)
	Tænder kameraets lys

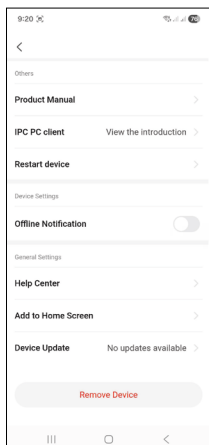
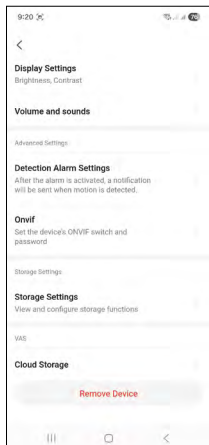
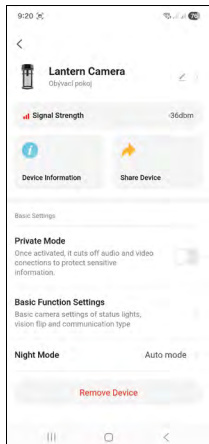

Beskrivelse af avancerede indstillinger

- **Signal Strength** – Aktuel signalstyrke i dBm (Fremragende >= -50 dBm, God -50 til -70 dBm, Tilstrækkelig -70 til -80 dBm, Dårlig < -80 dBm)
- **Device information** – Grundlæggende oplysninger om enheden og dens ejer
- **Share Device** – Mulighed for at dele administrationen af enheden med en anden bruger
- **Private Mode** – Indstillinger for privat tilstand
- **Basic Function Settings** – Mulighed for at slå enhedens basisfunktioner til/fra, herunder f.eks. automatisk skærmrotation eller vandmærke med tid og dato. En vigtig indstilling er også muligheden for at vælge mellem envejs- eller tovejskommunikation.
- **Night mode** – Indstillinger for nattilstand
- **Display Settings** – Indstilling af lysstyrke og kontrast
- **Volume and Sounds** – Indstillinger for lydstyrke
- **Detection Alarm Settings** – Alarmindstillinger
 - **Activity Area** – Indstiller den zone, hvor kameraet vil registrere bevægelse. Hvis dit kamera f.eks. er rettet mod en vej, og du ikke ønsker at få besked, hver gang en bil kører forbi, kan du indstille, hvilket område bevægelsesdetektoren skal fokusere på.
 - **Human Body Filtering** – registrering af menneskesilhuetter. . Når funktionen er aktiveret, skal enheden ikke længere give dig besked om al bevægelse, men kun hvis den registrerer en menneskekrop, der bevæger sig.
 - **Motion Tracking** – Spor et objekt i bevægelse. Hvis du aktiverer denne funktion, vil kameraet spore bevægelige objekter og optage hele bevægelsesforløbet på et SD-kort.
 - **Sound Detection** – Detektering baseret på lyd. Når denne funktion er aktiveret, modtager du en besked, hver gang kameraet registrerer en lyd.
- **Onvif** – Grundlæggende indstillinger for Onvif-funktionen til tilslutning af kameraet til eksterne visningsenheder som f.eks. NVR-systemer.
- **Storage Settings** – Indstillinger for lagerenheden
- **Cloud Storage** – Mulighed for at købe standard cloud-lagerplads eller en udvidet version med AI
- **Product Manual** – Se brugervejledningen i PDF-format til enheden
- **IPC PC Client** – Visning af webbrowseroplysninger for kameraer
- **Restart Device** – Genstarter enheden
- **Help Center** – Viser ofte stillede spørgsmål og deres afhjælpning og giver mulighed for at sende os spørgsmål/forslag/feedback direkte
- **Add to Home Screen** – Føjer enhedsikonet til startskærmen på din telefon. På den måde behøver du ikke længere åbne enheden via appen hver gang; du skal blot trykke på det ny tilføjede ikon, og du bliver omdirigeret direkte til springvandmenuen
- **Remove Device** – Fjern enheden, og afbryd parringen. Et vigtigt skridt, hvis du ønsker at skifte ejer af enheden. Når en enhed er føjet til appen, er den parret og kan ikke overføres til en anden konto, uden at parringen ophæves.

Optagelse på et SD-kort

En af kernefunktionerne i et sikkerhedssystem til hjemmet er muligheden for at optage på et SD-kort.

Kameraet understøtter SD-kort med en maksimal kapacitet på 256 GB i FAT32-format. Når kortet er fuldt, begynder data automatisk at blive overskrevet.

Anvisninger på, hvordan du aktiverer SD-kortfunktionen:

1. Sæt Micro SD-kortet i den relevante port.
2. Åbn enhedens avancerede indstillinger, og vælg "Hukommelsesindstillinger".
3. Formatér SD-kortet. BEMÆRK! Sluk ikke for appen, og afbryd ikke processen, mens kortet formateres.
4. Tænd PIR-sensoren, og indstil den ønskede følsomhed. Du kan også aktivere/deaktivere genkendelse af menneskekroppe i indstillingerne for at forhindre alarmer, når kameraet registrerer et dyr eller et træ, der bevæger sig. Du kan også bruge funktionen "Activity Area" til at udpege et område, hvor kameraet skal registrere bevægelse. (Hvis du f.eks. ikke ønsker, at kameraet skal give dig besked, når en bil passerer på en vej, der er inden for kameraets synsfelt).
5. Når kameraet registrerer bevægelse, optager det også et par sekunders video, som du kan finde under ikonet 





Ofte stillede spørgsmål om fejlfinding

Enhederne parres ikke. Hvad skal jeg gøre?

- Sørg for, at signalet er tilstrækkeligt stærkt
- Giv appen alle tilladelser i indstillingerne
- Kontrollér, at du bruger en opdateret version af det mobile operativsystem og den nyeste version af appen

Jeg kan høres udenfor, men lyden udefra kommer ikke ind/Lyden udefra kommer ind, men jeg kan ikke høres udenfor.

- Kontrollér, at du har givet appen alle tilladelser på din enhed, herunder især i forhold til mikrofonadgang.
- Et andet potentielt problem er envejskommunikation. Hvis dette ikon  vises, betyder det, at enheden er indstillet til envejskommunikation.
- Hvis du vil ændre indstillingen, skal du gå til basisfunktionsindstillinger og indstille taletilstand til tovejs-tale. Du kan finde denne menu under de avancerede indstillinger (se kapitlet "Beskrivelse af avancerede indstillinger").
- Ikonet for tovejskommunikation ser sådan ud: 

Jeg modtager ikke notifikationer. Hvorfor?

- Giv appen alle tilladelser i indstillingerne
- Slå notifikationer til i appens indstillinger (Indstillinger -> App-notifikationer)

Hvilket SD-kort kan jeg bruge?

- Enheden understøtter SD-kort op til en maksimal lagerkapacitet på 256 GB og en hastighed på mindst CLASS 10 i FAT32-format.

Når SD-kortets hukommelse er fuld, bliver de ældste optagelser så automatisk overskrevet, eller skal jeg slette dem manuelt?

- Ja, optagelser overskrives automatisk.

Hvem har lov til at bruge enheden?

- Enheden skal altid have en administrator (ejer)
- Administratoren kan derefter dele enheden med andre personer i husstanden og tildele dem rettigheder



GB | Safety information - Do not disassemble, modify, or repair the product or batteries (if the product contains batteries). - Contact a qualified technician if needed - Disconnect from power before cleaning. Clean only with a dry cloth. - Only use the original power cord and supply voltage listed on the label. - Never immerse the product or batteries (if the product contains batteries) in liquid. - Improper installation and/or use may cause electric shock or fire. Use only as intended.

CZ | Bezpečnostní pokyny - Výrobek ani baterie (pokud výrobek baterie obsahuje) nerozebírejte, neupravujte ani neopravujte. V případě potřeby se obraťte na kvalifikovaného technika. - Před čištěním odpojte přístroj od napájení. Čistěte pouze suchým hadříkem. - Používejte pouze originální napájecí kabel a napájecí napětí uvedené na štítku. - Nikdy neponořujte výrobek ani baterie (pokud výrobek baterie obsahuje) do kapaliny. - Nesprávná instalace nebo použití může způsobit úraz elektrickým proudem nebo požár. Používejte pouze v souladu s určením.

SK | Bezpečnostné pokyny - Výrobok ani batérie (ak výrobok obsahuje batérie) nerozoberajte, neupravujte ani neopravujte. V prípade potreby sa obráťte na kvalifikovaného technika. - Pred čistením odpojte prístroj od napájania. Čistite iba suchou handričkou. - Používajte iba originálny napájací kábel a napájacie napätie uvedené na štítku. - Nikdy neponořujte výrobok ani batérie (ak výrobok batérie obsahuje) do tekutiny. - Nesprávna inštalácia alebo použitie môže spôsobiť úraz elektrickým prúdom alebo požiar. Používajte len v súlade s určením.

PL | Instrukcje bezpieczeństwa - Nie rozbieraj, nie modyfikuj ani nie naprawiaj produktu ani baterii (jeśli produkt zawiera baterie). W razie potrzeby skontaktuj się z wykwalifikowanym technikiem. - Przed czyszczeniem odłącz urządzenie od zasilania. Czyść wyłącznie suchą szmatką. - Używaj wyłącznie oryginalnego kabla zasilającego i napięcia zasilania podanego na etykiecie. - Nigdy nie zanurzaj produktu ani baterii (jeśli produkt zawiera baterie) w płynach. - Nieprawidłowa instalacja lub użytkowanie może spowodować porażenie prądem elektrycznym lub pożar. Używaj wyłącznie zgodnie z przeznaczeniem.

HU | Biztonsági utasítások - Ne szerezle szét, ne módosítsa és ne javítsa a terméket vagy az akkumulátort (ha a termék akkumulátort tartalmaz). Szükség esetén forduljon szakképzett szakemberhez. - A tisztítás előtt válassza le a készüléket az áramellátásról. Csak száraz ruhával tisztítsa. - Csak az eredeti tápkábelt és a címkén feltüntetett tápfeszültséget használja. - Soha ne merítse a terméket vagy az akkumulátorokat (ha a termék akkumulátorokat tartalmaz) folyadékba. - A helytelen telepítés vagy használat áramütést vagy tüzet okozhat. Kizárólag rendeltetésszerűen használja.

SI | Varnostna navodila - Izdelka in baterij (če izdelek vsebuje baterije) ne razstavljajte, ne spreminjajte in ne popravljajte. Po potrebi se obrnite na usposobljenega serviserja. - Pred čiščenjem odklopite napravo iz omrežja. Čistite samo s suho krpo. - Uporabljajte samo originalni napajalni kabel in napetost, navedeno na etiketi. - Izdelka ali baterij (če izdelek vsebuje baterije) nikoli ne potaplajte v tekočino. - Nepravilna namestitve ali uporaba lahko povzroči električni udar ali požar. Uporabljajte samo v skladu z namenom.

RS|HR|BA|ME | Sigurnosne upute - Ne rastavljajte, ne modificirajte niti popravljajte proizvod ili baterije (ako proizvod sadrži baterije). Ako je potrebno, obratite se kvalificiranom tehničaru. - Prije čišćenja isključite uređaj iz napajanja. Čistite samo suhom krpom. - Koristite samo originalni kabel za napajanje i napon napajanja navedeno na naljepnici. - Nikada ne uranjajte proizvod ili baterije (ako proizvod sadrži baterije) u tekućinu. - Nepravilna instalacija ili uporaba mogu uzrokovati strujni udar ili požar. Koristite samo prema namjeni.

DE | Sicherheitshinweise - Das Produkt und die Batterien (falls im Produkt enthalten) dürfen nicht zerlegt, verändert oder repariert werden. Wenden Sie sich bei Bedarf an einen qualifizierten Techniker. - Trennen Sie das Gerät vor der Reinigung von der Stromversorgung. Reinigen Sie das Gerät nur mit einem trockenen Tuch. - Verwenden Sie nur das Original-Netzkaabel und die auf dem Typenschild angegebene Netzspannung. - Tauchen Sie das Produkt oder die Batterien (falls im Produkt enthalten) niemals in Flüssigkeiten. - Eine unsachgemäße Installation oder Verwendung kann zu Stromschlägen oder Bränden führen. Verwenden Sie das Produkt nur bestimmungsgemäß.

UA | Інструкції з техніки безпеки - Не розбирайте, не модифікуйте та не ремонтуйте виріб або батареї (якщо виріб містить батареї). У разі необхідності зверніться до кваліфікованого технічного спеціаліста. - Перед чистенням від'єднайте прилад від джерела живлення. Чистіть тільки сухою ганчіркою. - Використовуйте тільки оригінальний кабель живлення та напругу живлення, зазначену на етикетці. - Ніколи не занурюйте виріб або батареї (якщо виріб містить батареї) у рідину. - Неправильна установка або використання може призвести до ураження електричним струмом або пожежі. Використовуйте тільки за призначенням.

RO|MD | Instrucțiuni de siguranță - Nu dezasmblați, modificați sau reparați produsul sau bateriile (dacă produsul conține baterii). Dacă este necesar, adresați-vă unui tehnician calificat. - Înainte de curățare,

deconectați aparatul de la sursa de alimentare. Curățați numai cu o cârpă uscată. - Utilizați numai cablul de alimentare original și tensiunea de alimentare indicată pe etichetă. - Nu scufundați niciodată produsul sau bateriile (dacă produsul conține baterii) în lichide. - Instalarea sau utilizarea incorectă poate provoca electrocutare sau incendiu. Utilizați numai în conformitate cu destinația prevăzută.

LT | Saugos instrukcijos - Negalima išardyti, modifikuoti ar remontuoti produkto ar baterijų (jei produktas turi baterijas). Jei reikia, kreipkitės į kvalifikuotą techniką. - Prieš valydami, atjunkite prietaisą nuo maitinimo. Valykite tik sausa šluoste. - Naudokite tik originalų maitinimo laidą ir maitinimo įtampą, nurodytą etiketėje. - Niekada nenaudokite produkto ar baterijų (jei produktas turi baterijas) skysčiuose. - Netinkamas montavimas ar naudojimas gali sukelti elektros smūgį ar gaisrą. Naudokite tik pagal paskirtį.

LV | Drošības instrukcijas - Nekādā gadījumā neizjauciet, nepārveidojiet vai nelabojiet izstrādājumu vai baterijas (ja izstrādājumā ir baterijas). Ja nepieciešams, sazinieties ar kvalificētu tehniķi. - Pirms tīrīšanas atvienojiet ierīci no strāvas padeves. Tīriet tikai ar sausu drānu. - Izmantojiet tikai oriģinālo strāvas vadu un uz etiķetes norādīto strāvas spriegumu. - Nekad nemērcējiet produktu vai baterijas (ja produktā ir baterijas) šķidrumā. - Nepareiza uzstādīšana vai lietošana var izraisīt elektriskās strāvas triecienu vai ugunsgrēku. Lietojiet tikai atbilstoši paredzētajam mērķim.

EE | Ohutusjuhised - Ärge toodet ega patareisid (kui toode sisaldab patareisid) lahti võtke, muutke ega parandage. Vajaduse korral pöörduge kvalifitseeritud tehniku poole. - Enne puhastamist ühendage seade vooluvõrgust lahti. Puhastage ainult kuiva lapiga. - Kasutage ainult originaalvoolikaablit ja toitepinget, mis on märgitud sildil. - Ärge kunagi kaste toodet ega patareisid (kui toode sisaldab patareisid) vedelikku. - Ebaõige paigaldamine või kasutamine võib põhjustada elektrilöögi või tulekahju. Kasutage ainult ettenähtud otstarbel.

BG | Инструкции за безопасност - Не разглобявайте, не променяйте и не ремонтирайте продукта или батериите (ако продуктът съдържа батерии). При необходимост се обърнете към квалифициран техник. - Преди почистване изключете уреда от захранването. Почиствайте само с суха кърпа. - Използвайте само оригиналния захранващ кабел и захранващото напрежение, посочено на етикета. - Никога не потапяйте продукта или батериите (ако продуктът съдържа батерии) в течност. - Неправилната инсталация или употреба може да доведе до токов удар или пожар. Използвайте само по предназначение.

FR|BE | Consignes de sécurité - Ne démontez pas, ne modifiez pas et ne réparez pas le produit ou les piles (si le produit en contient). Si nécessaire, contactez un technicien qualifié. - Débranchez l'appareil avant de le nettoyer. Nettoyez-le uniquement avec un chiffon sec. - Utilisez uniquement le câble d'alimentation d'origine et la tension d'alimentation indiquée sur l'étiquette. - Ne plongez jamais le produit ou les piles (si le produit en contient) dans un liquide. - Une installation ou une utilisation incorrecte peut entraîner un choc électrique ou un incendie. Utilisez uniquement conformément à l'usage prévu.

IT | Istruzioni di sicurezza - Non smontare, modificare o riparare il prodotto o le batterie (se presenti). Se necessario, rivolgersi a un tecnico qualificato. - Prima di pulire l'apparecchio, scollegarlo dall'alimentazione. Pulire solo con un panno asciutto. - Utilizzare solo il cavo di alimentazione originale e la tensione di alimentazione indicata sull'etichetta. - Non immergere mai il prodotto o le batterie (se presenti) in liquidi. - Un'installazione o un utilizzo non corretti possono causare scosse elettriche o incendi. Utilizzare solo per l'uso previsto.

NL | Veiligheidsinstructies - Het product en de batterijen (indien aanwezig) mogen niet worden gedemonsteerd, aangepast of gerepareerd. Neem indien nodig contact op met een gekwalificeerde technicus. - Koppel het apparaat los van de stroomvoorziening voordat u het reinigt. Reinig het apparaat alleen met een droge doek. - Gebruik alleen de originele voedingskabel en de op het typeplaatje aangegeven voedingsspanning. - Dompel het product of de batterijen (indien aanwezig) nooit onder in vloeistof. - Onjuiste installatie of gebruik kan elektrische schokken of brand veroorzaken.

Gebruik het product uitsluitend voor het beoogde doel.

ES | Instrucciones de seguridad - No desmonte, modifique ni repare el producto ni las pilas (si el producto contiene pilas). En caso necesario, póngase en contacto con un técnico cualificado. - Desconecte el aparato de la fuente de alimentación antes de limpiarlo. Límpielo únicamente con un paño seco. - Utilice únicamente el cable de alimentación original y la tensión de alimentación indicada en la etiqueta. - Nunca sumerja el producto ni las pilas (si el producto las contiene) en líquidos. - Una instalación o un uso incorrectos pueden provocar descargas eléctricas o incendios. Utilícelo únicamente para los fines previstos.

PT | Instruções de segurança - Não desmonte, modifique ou repare o produto nem as baterias (se o produto contiver baterias). Se necessário, contacte um técnico qualificado. - Desligue o aparelho da alimentação antes

de o limpar. Limpe apenas com um pano seco. - Utilize apenas o cabo de alimentação original e a tensão de alimentação indicada na etiqueta. - Nunca mergulhe o produto ou as baterias (se o produto contiver baterias) em líquidos. - A instalação ou utilização incorreta pode causar choque elétrico ou incêndio. Utilize apenas de acordo com a finalidade prevista.

GR | CY | Οδηγίες ασφαλείας - Μην αποσυναρμολογείτε, τροποποιείτε ή επισκευάζετε το προϊόν ή τις μπαταρίες (εάν το προϊόν περιέχει μπαταρίες). Εάν είναι απαραίτητο, απευθυνθείτε σε εξειδικευμένο τεχνικό. - Πριν από τον καθαρισμό, αποσυνδέστε τη συσκευή από την τροφοδοσία ρεύματος. Καθαρίζετε μόνο με ένα στεγνό πανί. - Χρησιμοποιείτε μόνο το αυθεντικό καλώδιο τροφοδοσίας και την τάση τροφοδοσίας που αναγράφεται στην ετικέτα. - Μην βυθίζετε ποτέ το προϊόν ή τις μπαταρίες (εάν το προϊόν περιέχει μπαταρίες) σε υγρά. - Η ακατάλληλη εγκατάσταση ή χρήση μπορεί να προκαλέσει ηλεκτροπληξία ή πυρκαγιά. Χρησιμοποιείτε μόνο σύμφωνα με τον προορισμό.

SE | Säkerhetsinstruktioner - Produkten eller batterierna (om produkten innehåller batterier) får inte demonteras, modifieras eller repareras. Kontakta en kvalificerad tekniker vid behov. - Koppla bort enheten från strömförsörjningen före rengöring. Rengör endast med en torr trasa. - Använd endast originalströmkabeln och den spänning som anges på etiketten. - Sänk aldrig ned produkten eller batterierna (om produkten innehåller batterier) i vätska. - Felaktig installation eller användning kan orsaka elstötar eller brand. Använd endast i enlighet med avsedd användning.

FI | Turvallisuusohteet - Älä pura, muokkaa tai korjaa tuotetta tai paristoja (jos tuote sisältää paristoja). Ota tarvittaessa yhteyttä pätevään teknikkoon. - Irrota laite virtalähteestä ennen puhdistusta. Puhdista vain kuivalla liinalla. - Käytä vain alkuperäistä virtajohtoa ja etiketissä ilmoitettua jännitettä. - Älä koskaan upota tuotetta tai paristoja (jos tuote sisältää paristoja) nesteeseen. - Väärä asennus tai käyttö voi aiheuttaa sähköiskun tai tulipalon. Käytä vain käyttötarkoituksen mukaisesti.

DK | Sikkerhedsinstruktioner - Produktet eller batterierne (hvis produktet indeholder batterier) må ikke adskilles, modificeres eller repareres. Kontakt en kvalificeret tekniker, hvis det er nødvendigt. - Frakobl apparatet fra strømforsyningen inden rengøring. Rengør kun med en tør klud. - Brug kun det originale netkabel og den netspænding, der er angivet på typeskiltet. - Produktet eller batterierne (hvis produktet indeholder batterier) må aldrig nedsænkes i væske. - Forkert installation eller brug kan forårsage elektrisk stød eller brand. Brug kun i overensstemmelse med det tilsigtede formål.

GB | Hereby, EMOS spol. s r.o., declares that the radio equipment type H4074 is in compliance with Directive 2014/53/EU. The full text of the EU declaration of conformity is available at the following internet address: <http://www.emos.eu/download>.

CZ | Tímto EMOS spol. s r.o. prohlašuje, že typ rádiového zařízení H4074 je v souladu se směrnicí 2014/53/EU. Úplné znění EU prohlášení o shodě je k dispozici na těchto internetových stránkách <http://www.emos.eu/download>. Zařízení lze provozovat na základě všeobecného oprávnění č. VO-R/10/05.2025-5 v platném znění.

SK | EMOS spol. s r.o. týmto vyhlasuje, že rádiové zariadenie typu H4074 je v súlade so smernicou 2014/53/EÚ. Úplné EÚ vyhlásenie o zhode je k dispozícii na tejto internetovej adrese: <http://www.emos.eu/download>.

PL | EMOS spol. s r.o. niniejszym oświadczam, że typ urządzenia radiowego H4074 jest zgodny z dyrektywą 2014/53/UE. Pełny tekst deklaracji zgodności UE jest dostępny pod następującym adresem internetowym: <http://www.emos.eu/download>

 Zgodnie z przepisami Ustawy o ZSEiE zabronione jest umieszczanie łącznie z innymi odpadami zużytego sprzętu oznakowanego symbolem przekreślonego kosza. Użytkownik, chcąc pozbyć się sprzętu elektronicznego i elektrycznego, jest zobowiązany do oddania go do punktu zbierania zużytego sprzętu. W sprzęcie nie znajdują się składniki niebezpieczne, które mają szczególnie negatywny wpływ na środowisko i zdrowie ludzi. Obecność w sprzęcie niebezpiecznych substancji, mieszanin oraz części składowych ma potencjalny (szkodliwy) wpływ dla środowiska i zdrowie ludzi.

HU | EMOS spol. s r.o. igazolja, hogy a H4074 típusú rádióberendezés megfelel a 2014/53/EU irányelvnek. Az EU-megfelelőségi nyilatkozat teljes szövege elérhető a következő internetes címen: <http://www.emos.eu/download>.

SI | EMOS spol. s r.o. potrjuje, da je tip radijske opreme H4074 skladen z Direktivo 2014/53/EU. Celotno besedilo izjave EU o skladnosti je na voljo na naslednjem spletnem naslovu: <http://www.emos.eu/download>

RS|HR|BA|ME | EMOS spol. s r.o. ovime izjavljuje da je radijska oprema tipa H4074 u skladu s Direktivom 2014/53/EU Cjeloviti tekst EU izjave o sukladnosti dostupan je na sljedećoj internetskoj adresi: <http://www.emos.eu/download>.

DE | Hiermit erklärt EMOS spol. s r.o., dass der Funkanlagentyp H4074 der Richtlinie 2014/53/EU entspricht. Der vollständige Text der EU-Konformitätserklärung ist unter der folgenden Internetadresse verfügbar: <http://www.emos.eu/download>.

UA | Цим підприємство EMOS spol. s r.o. проголошує, що тип радіобладнання H4074 відповідає Директивам 2014/53/EU. Повний текст ЄС проголошення про відповідність можна знайти на цьому сайті <http://www.emos.eu/download>.

RO|MD | Prin prezenta, EMOS spol. s r.o. declară că tipul de echipamente radio H4074 este în conformitate cu Directiva 2014/53/UE. Textul integral al declarației UE de conformitate este disponibil la următoarea adresă internet: <http://www.emos.eu/download>.

LT | Aš, EMOS spol. s r.o. patvirtinu, kad radijo įrenginių tipas H4074 atitinka Direktyvą 2014/53/ES. Visas ES atitikties deklaracijos tekstas prieinamas šiuo interneto adresu: <http://www.emos.eu/download>.

LV | Ar šo EMOS spol. s r.o. deklarē, ka radioiekārta H4074 atbilst Direktīvai 2014/53/ES. Pilns ES atbilstības deklarācijas teksts ir pieejams šādā interneta vietnē: <http://www.emos.eu/download>.

EE | Käesolevaga deklareerib EMOS spol. s r.o. et käesolev raadioseadme tüüp H4074 vastab direktiivi 2014/53/EL nõuetele. Eli vastavusdeklaratsiooni täielik tekst on kättesaadav järgmisel internetiaadressil: <http://www.emos.eu/download>.

BG | С настоящото EMOS spol. s r.o. декларира, че този тип радиосъоръжение H4074 е в съответствие с Директива 2014/53/ЕС. Цялостният текст на ЕС декларацията за съответствие може да се намери на следния интернет адрес: <http://www.emos.eu/download>.

FR|BE | Le soussigné, EMOS spol. s r.o., déclare que l'équipement radioélectrique du type H4074 est conforme à la directive 2014/53/UE. Le texte complet de la déclaration UE de conformité est disponible à l'adresse internet suivante: <http://www.emos.eu/download>.

IT | Il fabbricante, EMOS spol. s r.o. dichiara che il tipo di apparecchiatura radio H4074 è conforme alla direttiva 2014/53/UE. Il testo completo della dichiarazione di conformità UE è disponibile al seguente indirizzo Internet: <http://www.emos.eu/download>.

NL | Hierbij verklaar ik, EMOS spol. s r.o., dat het type radioapparatuur H4074 conform is met Richtlijn 2014/53/EU. De volledige tekst van de EU-conformiteitsverklaring kan worden geraadpleegd op het volgende internetadres: <http://www.emos.eu/download>.

ES | Por la presente, EMOS spol. s r.o. declara que el tipo de equipo radioeléctrico H4074 es conforme con la Directiva 2014/53/UE. El texto completo de la declaración UE de conformidad está disponible en la dirección Internet siguiente: <http://www.emos.eu/download>.

PT | O(a) abaixo assinado(a) EMOS spol. s r.o. declara que o presente tipo de equipamento de rádio H4074 está em conformidade com a Diretiva 2014/53/UE. O texto integral da declaração de conformidade está disponível no seguinte endereço de Internet: <http://www.emos.eu/download>.

GR|CY | Με την παρούσα ο/η EMOS spol. s r.o. δηλώνει ότι ο ραδιοεξοπλισμός H4074 πληροί την οδηγία 2014/53/ΕΕ. Το πλήρες κείμενο της δήλωσης συμμόρφωσης ΕΕ διατίθεται στην ακόλουθη ιστοσελίδα στο διαδίκτυο: <http://www.emos.eu/download>.

SE | Härmed försäkrar EMOS spol. s r.o. att denna typ av radioutrustning H4074 överensstämmer med direktiv 2014/53/EU. Den fullständiga texten till EU-försäkran om överensstämmelse finns på följande webbadress: <http://www.emos.eu/download>.

FI | EMOS spol. s r.o. vakuuttaa, että radiolaitetyypin H4074 on direktiivin 2014/53/EU mukainen. EU-vatimustenmukaisuusvakuutuksen täysimittainen teksti on saatavilla seuraavassa internetosoitteessa: <http://www.emos.eu/download>.

DK | Hermed erklærer EMOS spol. s r.o., at radioudstyrstypen H4074 er i overensstemmelse med direktiv 2014/53/EU. EU-overensstemmelseserklæringens fulde tekst kan findes på følgende internetadresse: <http://www.emos.eu/download>.