

M0502

GB Laser Distance Meter	2
CZ Laserový měřič vzdálenosti	6
SK Laserový merač vzdialenosti	9
PL Laserowy miernik odległości	13
HU Lézeres távolságmérő	17
SI Laserski merilnik razdalje	21
RS HR BA ME Laserski daljinomjer	24
DE Laser-Entfernungsmesser	28
UA Лазерний далекомір	31
RO MD Telemetru cu laser	35
LT Lazerinis atstumų matuoklis	39
LV Lāzera tālmērs	42
EE Laser kaugusmõõtja	46
BG Лазерен измервател за разстояние	49
FR BE Télémètre laser	53
IT Distanziometro laser	57
NL Laserafstandmeter	61
ES Medidor láser de distancia	64
PT Medidor de distância a laser	68
GR CY Μετρητής απόστασης με λέιζερ	72
SE Laseravståndsmätare	76
FI Laseretäisyysmittari	80
DK Laserafstandsmåler	84

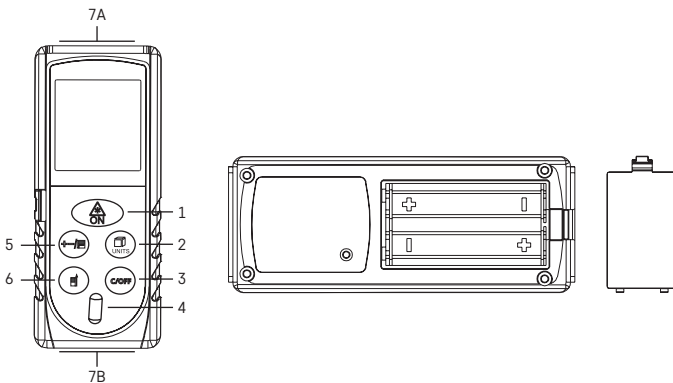

1

2

GB | Laser Distance Meter

The laser distance meter is designed to calculate surface, volume and to measure distance.

The device is only designed for personal use; not for use by professionals. Any other usage may lead to damage and injury.

The manufacturer takes no responsibility for damage caused due to tampering with the laser device and not following safety instructions.

Technical data:

Laser class: 2

Max. output power (P.max): <1 mW

Wavelength: 620–690 nm

Measuring distance: 0.05 m to 40 m

Measurement accuracy: ± 2 mm

Measuring units: m, ft, in, m^2 , ft^2 , m^3 , ft^3

Measuring time limit: 0.25 s

Automatic switch-off: after 3 minutes since the last press of a button

Laser beam switch-off when measuring:
after 30 seconds

Operating temperature: 0 °C to +40 °C

Storage temperature: -20 °C to +65 °C

Power supply: 2x 1.5 V AAA (not included)

Weight: 65 g (without battery)

Dimensions: 110 x 40 x 25 mm

Button description:

(see Fig. 1)

1 – ON button (turn on, measure)

2 – UNITS button (switch between meter functions)

3 – C/OFF button (reset values, turn off)

4 – water-level

5 – button for adding up/subtracting values, measurement memory

6 – button for changing measuring point

7A, 7B – measuring point

Note:

Never point the laser on persons or animals.

Never look directly into the laser, it can damage your eyes.

Inserting Batteries

(see Fig. 2)

Remove the battery cover at the rear of the meter.

Insert 2× 1.5 V AAA batteries. Always use alkaline batteries only, not rechargeable ones.

Replace the battery cover.

Turning the Device On/Off

Turn on the device by long pressing the ON button.



Turn off the device by long pressing the C/OFF button.

Distance Measurement/Changing Measuring Point

Long press the ON button.

An acoustic signal will sound and the screen will turn on.

Measurement starts in point 7B; the  icon will be displayed.

If you wish to change the measuring point to 7A, press the  button; the  icon will be displayed.

Hold the device horizontally in front of the wall towards which you wish to measure distance.

The device must point to the wall at a right angle.

To this end, use the water-level. The bubble in the water-level must be in the middle between the black lines.

The device will focus the laser on the wall; the  icon will be displayed.

Then, press the ON button again. The device will measure the distance and show the distance on the screen (the laser icon will disappear).

Changing Measuring Units

The default measuring unit is meter = m.

If you wish to change the measuring unit, repeatedly long press the  button.

You can set the following measuring units: m, ft, in.

Continuous Distance Measurement

Long press the ON button.

An acoustic signal will sound and the screen will turn on.

Again long press the ON button; the device will start measuring continuously and the  icon will be displayed.

The screen will display measured max. and min. values. The values will change as you move the device. The bottom portion will display the currently measured value; see the picture.

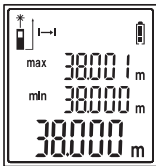

The device will emit an acoustic signal throughout the duration of continuous measurement.

You can temporarily pause continuous measurement by short pressing the ON button.

Long press the ON button if you wish to proceed with continuous measurement.

End continuous measurement by pressing the C/OFF button.

Adding Up/Subtracting Distances

You can add up or subtract measured distances.

1. Measure the first distance.
2. Repeatedly press the  button; "-" or "+" will be displayed based on whether you want to add up or subtract.
3. The measured distance will move to the top line.
4. Measure another distance.

Both measured distances will move to the top lines and the result of the addition/subtraction will be displayed on the bottom line.

You can then continue repeatedly adding up/subtracting by following steps 1 to 4.

Repeatedly press the C/OFF button if you want to delete the measured values.

Each press will delete one line of the value from the bottom line.

Example of screen when adding up

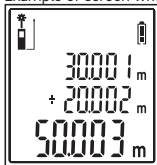

Example of screen when subtracting

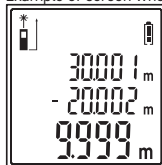

Measuring Surface

Turn on the device and short press the  button.

The screen will display the  icon.

1. Measure the first distance; the result will be displayed along with icon.
(If you want to repeat the measurement of the first distance, press C/OFF. The result will be erased and you can proceed again from step 1.)
2. Measure the second distance; the result will be displayed along with icon. The bottom line will display the total calculated surface area in m².



If you wish to add up/subtract the total results, press the  button after each total surface area result is displayed and repeat measurement in line with steps 1 and 2.

Erase all values on the screen by pressing the C/OFF button.

Measuring Volume

Turn on the device and 2× short press the  button.

The screen will display the  icon.

1. Measure the first distance; the result will be displayed along with icon.
(If you want to repeat the measurement of the first distance, press C/OFF. The result will be erased and you can proceed again from step 1.)
2. Measure the second distance; the result will be displayed along with icon.
(If you want to repeat the measurement of the second distance, press C/OFF. The result will be erased and you can proceed again from step 2.)



3. Measure the third distance; the result will be displayed, along with total volume in m^3 and the icon.



If you wish to add up/subtract the total results, press the button after each total volume result is displayed and repeat measurement in line with steps 1, 2 and 3.

Erase all values on the screen by pressing the C/OFF button.

Indirect Measurement (Pythagoras)

You can calculate distance between two points which are difficult to measure (obstacles, scaffolding, reflective surfaces) by applying Pythagoras' theorem.

Note:

Correct result is guaranteed only if the two measured distances are at a right angle (90°).

- Both measurements must be made from the same point.
- Always measure the longer distance first.

1. Turn on the device and 3× short press the button.
2. The screen will display a flashing section of the icon.
3. Measure the first distance and the result will be displayed on the screen.
4. Measure the second distance. Both results will be displayed in the top portion of the lines. The bottom line will display the calculated third distance.

Measurement Memory/Erasing Memory

The device automatically records 20 (0 to 19) last measured values.

Note:

Next measurement will overwrite the oldest measurement in the memory.

Long press the button; the icon and measurement number will be displayed.

Now repeatedly press the button; this will display the results of individual measurements and the type of measurement.

Repeatedly press the C/OFF button when in the mode showing measurement memory.

Each button press will erase the latest measurement.

Errors during Measurement

The following error codes may be displayed when measuring:

Error code	Likely cause	Solution
Err10	Flat batteries	Replace batteries
Err15	Measurement out of range	Shorten the measuring distance
Err16	Weak return laser signal	Use a brighter measuring point; hold the device steady in hand while measuring
Err18	Measuring point too bright	Use a darker measuring point
Err26	Value outside of the screen's display range	Repeat the measuring process, adjust measuring distance
Err08	Incorrect measuring procedure	Repeat the measuring process
Err00	Error in communication	Restart the device and repeat the measurement

Errors in measurement may also appear if:

- measurement is made in strong sunlight
- measuring point has poor reflectance or very rough surface
- temperature during measurement is outside of the operating temperature limits listed in the manual

CZ | Laserový měřič vzdálenosti

Laserový měřič vzdálenosti je určen k výpočtu ploch a objemů a k měření vzdálenosti.

Tento přístroj je určen jen pro soukromé účely.

Není určen k profesionálnímu použití. Jakékoli jiné použití může vést k poškození a zranění.

Za škody, způsobené manipulací na laserovém zařízení a při nedodržování bezpečnostních pokynů se nepřebírá zodpovědnost.

Technické informace:

Třída laseru: 2

Max.výstupní výkon (P.max): <1 mW

Vlnová délka: 620–690 nm

Měřicí vzdálenost: 0,05 m až 40 m

Přesnost měření: ±2 mm

Jednotky měření: m, ft, in, m², ft², m³, ft³

Časový limit měření: 0,25 s

Automatické vypnutí: po 3 minutách od posledního stisku tlačítka

Vypnutí laserového paprsku při zaměřování:
po 30 sekundách

Provozní teplota: 0 °C až +40 °C

Skladovací teplota: -20 °C až +65 °C

Napájení: 2× 1,5 V AAA (nejsou součástí)

Hmotnost: 65 g (bez baterie)

Rozměry: 110 × 40 × 25 mm

Popis tlačítek:

(viz obr. 1)

1 – tlačítko ON (zapnutí, měření)

2 – tlačítko UNITS (přepínání funkcí měřiče)

3 – tlačítko C/OFF (vynulování hodnot, vypnutí)

4 – vodováha

5 – tlačítko pro sčítání/odečítání hodnot,
paměť měření

6 – tlačítko pro změnu měřicího bodu
7A, 7B – měřicí bod

Upozornění:

Nikdy laser nesměřujte na osoby nebo zvířata.

Nikdy se nedívejte přímo do laseru, může poškodit oči.

Vložení baterie

(viz obr. 2)

Na zadní straně měřiče sejměte bateriový kryt.

Vložte 2× 1,5 V AAA baterie. Používejte vždy pouze alkalické baterie, nepoužívejte nabíjecí baterie.

Nasadte zpět bateriový kryt.

Zapnutí/vypnutí přístroje

Dlouhým stiskem tlačítka ON přístroj zapnete.



Dlouhým stiskem tlačítka C/OFF přístroj vypnete.

Měření vzdálenosti/Změna měřicího bodu

Stiskněte dlouze tlačítko ON.

Zazní zvukový signál a displej se zapne.

Měření začíná v bodu 7B, bude zobrazena ikona .

Pokud chcete změnit bod měření na 7A, stiskněte tlačítko , bude zobrazena ikona .

Držte přístroj vodorovně před stěnou, k níž chcete měřit vzdálenost.

Přístroj musí ukazovat na stěnu v pravém úhlu.
Použijte k tomu vodováhu, bublinka ve vodovázce musí být uprostřed mezi černými čárkami.

Přístroj zaměří laser na stěnu, bude zobrazena ikona .
Potom znovu stisknete tlačítko ON, přístroj změní vzdálenost a zobrazí hodnotu na displeji (ikona laseru zmizí).

Změna jednotky měření

Výchozí nastavení měřicí jednotky je metr = m.

Pokud chcete změnit měřicí jednotku, stisknete opakovaně dlouze tlačítko .
Můžete nastavit následující jednotky měření: m, ft, in.

Kontinuální měření vzdálenosti

Stisknete dlouze tlačítko ON.

Zazní zvukový signál a displej se zapne.

Potom znovu stisknete dlouze tlačítko ON, přístroj začne měřit kontinuálně, bude zobrazena ikona .

Na displeji se zobrazí naměřené hodnoty max a min, které se budou průběžně měnit, tak jak budete pohybovat s přístrojem. V dolní části bude zobrazena aktuálně naměřená hodnota viz obrázek.

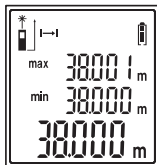

Po celou dobu kontinuálního měření bude přístroj vydávat akustický signál.
Kontinuální měření můžete dočasně přerušit krátkým stiskem tlačítka ON.

Pokud chcete pokračovat v kontinuálním měření, stisknete dlouze tlačítko ON.

Kontinuální měření ukončíte stiskem tlačítka C/OFF.

Sčítání/odečítání vzdálenosti

Naměřené vzdálenosti můžete sčítat nebo odečítat.

1. Změřte první vzdálenost.
2. Stisknete opakovaně tlačítko , zobrazí se „-“ nebo „+“ podle toho, jestli chcete odečítat nebo sčítat.
3. Naměřená vzdálenost se přenesou do horního řádku.
4. Změřte další vzdálenost.

Obě naměřené vzdálenosti se přesunou na horní řádky a výsledek odečítání/sčítání bude zobrazen na dolním řádku.

Následně můžete opakovaně pokračovat v odečítání/sčítání viz bod 1 až 4.

Pokud chcete naměřené hodnoty smazat, stisknete opakovaně tlačítko C/OFF.

Každé stisknutí smaže jeden řádek hodnoty od spodního řádku.

Příklad zobrazení displeje při sčítání

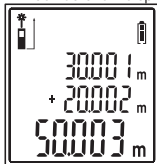

Příklad zobrazení displeje při odečítání

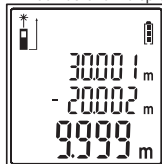



Měření ploch

Zapněte přístroj a stiskněte krátce tlačítko .

Na displeji bude zobrazena ikona .

1. Změřte první vzdálenost, bude zobrazen výsledek a ikona. (Pokud chcete zopakovat měření první vzdálenosti, stiskněte tlačítko C/OFF. Výsledek se smaže a postupujte znovu podle bodu 1.) 

2. Změřte druhou vzdálenost, bude zobrazen výsledek a ikona. Na spodním řádku bude zobrazen celkový výpočet plochy v m². 

Pokud chcete celkové výsledky sčítat/odečítat stiskněte po každém zobrazení celkového výpočtu plochy tlačítko  a zopakujte měření podle bodu 1, 2.

Stisknutím tlačítka C/OFF smažete všechny hodnoty na displeji.

Měření objemu

Zapněte přístroj a stiskněte 2× krátce tlačítko .

Na displeji bude zobrazena ikona .

1. Změřte první vzdálenost, bude zobrazen výsledek a ikona. (Pokud chcete zopakovat měření první vzdálenosti, stiskněte tlačítko C/OFF. Výsledek se smaže a postupujte znovu podle bodu 1.) 

2. Změřte druhou vzdálenost, bude zobrazen výsledek a ikona. (Pokud chcete zopakovat měření druhé vzdálenosti, stiskněte tlačítko C/OFF. Výsledek se smaže a postupujte znovu podle bodu 2.) 

3. Změřte třetí vzdálenost, bude zobrazen výsledek, celkový objem v m³ a ikona. 

Pokud chcete celkové výsledky sčítat/odečítat stiskněte po každém zobrazení celkového výpočtu objemu tlačítko  a zopakujte měření podle bodu 1, 2, 3.

Stisknutím tlačítka C/OFF smažete všechny hodnoty na displeji.



Nepřímé měření (Pythagoras)

Výpočet délky pomocí Pythagorovy věty pomáhá pro zjištění vzdáleností mezi dvěma špatně měřitelnými body (lešení, překážky, reflexní plochy).

Upozornění:

Správný výsledek je zaručen pouze v případě, že mezi dvěma měřenými vzdálenostmi bude pravý úhel (90°).

- Obě měření musí vycházet ze stejného bodu.
- Delší vzdálenost měřte vždy první.

1. Zapněte přístroj a stiskněte 3× krátce tlačítko .
2. Na displeji bude zobrazena blikající část ikony .
3. Změřte první vzdálenost, výsledek se zobrazí na displeji.
4. Změřte druhou vzdálenost, oba výsledky budou zobrazeny v horní části řádků a na dolním řádku bude zobrazena vypočítaná hodnota třetí vzdálenosti.

Paměť měření/vymazání paměti

Přístroj automaticky zaznamenává 20 (0 až 19) posledních hodnot měření.

Upozornění:

Následující měření přepisuje měření nejstarší.

Stiskněte dlouze tlačítko , zobrazí se ikona  s číslem měření.

Nyní opakovaně stiskněte tlačítko , budou se zobrazovat výsledky jednotlivých měření a druh měření.

V režimu zobrazení paměti měření opakovaně stiskněte tlačítko C/OFF.

Každým stiskem tlačítka bude vymazáno poslední měření.

Chyby při měření

Při měření se můžou na displeji zobrazit následující chybové kódy:

Číslo chyby	Pravděpodobná příčina	Odstranění příčiny
Err10	Vybité baterie	Vyměňte baterie
Err15	Měření mimo rozsah	Zkraťte vzdálenost měření
Err16	Slabý zpětný laserový signál	Použijte světlejší bod měření; při měření držte přístroj pevně v ruce
Err18	Příliš světlý bod měření	Použijte tmavší bod měření
Err26	Hodnota mimo rozsah zobrazení displeje	Zopakujte postup měření, upravte vzdálenost měření
Err08	Špatný postup měření	Zopakujte postup měření
Err00	Chyba v komunikaci	Restartujte přístroj, opakujte měření

Chyby v měření se mohou vyskytnout také když:

- měření probíhá za silného slunečního záření
- měřící bod má špatnou odrazivost nebo má velmi drsný povrch
- teplota během měření je mimo provozní teplotu uvedenou v návodu

SK | Laserový merač vzdálenosti

Laserový merač vzdálenosti je určený na výpočet ploch a objemov a na meranie vzdáleností.

Tento prístroj je určený len na súkromné účely.

Nie je určený na profesionálne použitie. Akékoľvek iné použitie môže viesť k poškodeniu a zraneniu.

Za škody spôsobené manipuláciou na laserovom zariadení a pri nedodržovaní bezpečnostných pokynov sa nepreberá zodpovednosť.

Technické info:

Trieda lasera: 2

Max. výstupný výkon (P,max): <1 mW

Vlnová dĺžka: 620–690 nm

Meracia vzdialenosť: 0,05 m až 40 m

Presnosť merania: ±2 mm

Jednotky merania: m, ft, in, m², ft², m³, ft³

Časový limit merania: 0,25 s

Automatické vypnutie: po 3 minútach od posledného stlačenia tlačidla

Vypnutie laserového lúča pri zameriavaní:
po 30 sekundách

Prevádzková teplota: 0 °C až +40 °C

Skladovacia teplota: -20 °C až +65 °C

Napájanie: 2 × 1,5 V AAA (nie sú súčasťou)

Hmotnosť: 65 g (bez batérií)

Rozmery: 110 × 40 × 25 mm

Popis tlačidiel:

(pozri obr. 1)

- 1 – tlačidlo ON (zapnutie, meranie)
- 2 – tlačidlo UNITS (prepínanie funkcií merača)
- 3 – tlačidlo C/OFF (vynulovanie hodnôt, vypnutie)
- 4 – vodováha

- 5 – tlačidlo pre sčítanie/odčítanie hodnôt, pamäť merania
- 6 – tlačidlo pre zmenu meracieho bodu
- 7A, 7B – merací bod

Upozornenie:

Nikdy laser nesmerujte na osoby alebo zvieratá.

Nikdy sa nepozerajte priamo do lasera, môže poškodiť oči.

Vloženie batérii

(pozri obr. 2)

Na zadnej strane merača zložte batériový kryt.

Vložte 2× 1,5 V AAA batérie. Používajte vždy len alkalické batérie, nepoužívajte nabijacie batérie.

Nasadte späť batériový kryt.

Zapnutie/vypnutie prístroja

Dlhým stlačením tlačidla ON prístroj zapnete.

Dlhým stlačením tlačidla C/OFF prístroj vypnete.

Meranie vzdialenosti/Zmena meracieho bodu

Stlačte dlhšie tlačidlo ON.

Zaznie zvukový signál a displej sa zapne.

Meranie začína v bode 7B, bude zobrazená ikona .

Ak chcete zmeniť bod merania na 7A, stlačte tlačidlo , bude zobrazená ikona .

Držte prístroj vodorovne pred stenou, ku ktorej chcete merať vzdialenosť.

Prístroj musí ukazovať na stenu v pravom uhle.

Použite na to vodováhu, bublinka vo vodováhe musí byť uprostred medzi čiernymi čiarkami.

Prístroj zameria laser na stenu, bude zobrazená ikona .

Potom znovu stlačte tlačidlo ON, prístroj zmeria vzdialenosť a zobrazí hodnotu na displeji (ikona laseru zmizne).

Zmena jednotky merania

Východiskové nastavenie meracej jednotky je meter = m.

Ak chcete zmeniť meraciu jednotku, stlačte opakovane dlhšie tlačidlo .

Môžete nastaviť nasledujúce jednotky merania: m, ft, in.

Kontinuálne meranie vzdialenosti

Stlačte dlhšie tlačidlo ON.

Zaznie zvukový signál a displej sa zapne.

Potom znovu stlačte dlhšie tlačidlo ON, prístroj začne merať kontinuálne, bude zobrazená ikona .

Na displeji sa zobrazia namerané hodnoty max a min, ktoré sa budú priebežne meniť, tak ako budete pohybovať s prístrojom. V dolnej časti bude zobrazená aktuálne nameraná hodnota vid' obrázok.

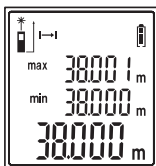

Po celú dobu kontinuálneho merania bude prístroj vydávať akustický signál.

Kontinuálne meranie môžete dočasne prerušiť krátkym stlačením tlačidla ON.

Ak chcete pokračovať v kontinuálnom meraní, stlačte dlhšie tlačidlo ON. Kontinuálne meranie ukončíte stlačením tlačidla C/OFF.

Sčítanie/odčítanie vzdialeností

Namerané vzdialenosti môžete sčítať alebo odčítat'.

1. Zmerajte prvú vzdialenosť.
2. Stlačte opakovane tlačidlo , zobrazí sa „-“ alebo „+“ podľa toho, či chcete odčítat' alebo sčítat'.
3. Nameraná vzdialenosť sa prenese do horného riadku.
4. Zmerajte ďalšiu vzdialenosť.

Obe namerané vzdialenosti sa presunú na horne riadky a výsledok odčítanie/sčítanie bude zobrazený na dolnom riadku.

Následne môžete opakovane pokračovať v odčítaní/sčítaní pozri bod 1 až 4.

Ak chcete namerané hodnoty zmazať, stlačte opakovane tlačidlo C/OFF.

Každé stlačenie zmaže jeden riadok hodnoty od spodného riadku.

Príklad zobrazenia displeja pri sčítaní

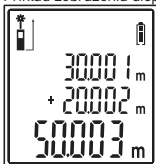

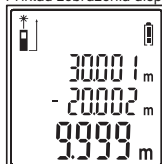

Príklad zobrazenia displeja pri odčítaní



Meranie plôch

Zapnite prístroj a stlačte krátko tlačidlo .

Na displeji bude zobrazená ikona .

1. Zmerajte prvú vzdialenosť, bude zobrazený výsledok a ikona. (Ak chcete zopakovať meranie prvej vzdialenosti, stlačte tlačidlo C/OFF. Výsledok sa zmaže a postupujte znova podľa bodu 1.) 
2. Zmerajte druhú vzdialenosť, bude zobrazený výsledok a ikona. Na spodnom riadku bude zobrazený celkový výpočet plochy v m². 

Ak chcete celkové výsledky sčítat'/odčítat' stlačte po každom zobrazení celkového výpočtu plochy tlačidlo  a zopakujte merania podľa bodu 1, 2.

Stlačením tlačidla C/OFF zmažete všetky hodnoty na displeji.

Meranie objemu

Zapnite prístroj a stlačte 2× krátko tlačidlo .

Na displeji bude zobrazená ikona



1. Zmerajte prvú vzdialenosť, bude zobrazený výsledok a ikona. (Ak chcete zopakovať meranie prvej vzdialenosti, stlačte tlačidlo C/OFF. Výsledok sa zmaže a postupujte znova podľa bodu 1.)



2. Zmerajte druhú vzdialenosť, bude zobrazený výsledok a ikona. (Ak chcete zopakovať meranie druhej vzdialenosti, stlačte tlačidlo C/OFF. Výsledok sa zmaže a postupujte znova podľa bodu 2.)



3. Zmerajte tretiu vzdialenosť, bude zobrazený výsledok, celkový objem v m³ a ikona.



Ak chcete celkové výsledky sčítať/odčítať stlačte po každom zobrazení celkového výpočtu objemu tlačidlo  a zopakujte merania podľa bodu 1, 2, 3. Stlačením tlačidla C/OFF zmažete všetky hodnoty na displeji.



Nepriame meranie (Pytagoras)

Výpočet dĺžky pomocou Pytagorovej vety pomáha pre zistenie vzdialeností medzi dvoma zle merateľnými bodmi (lešenia, prekážky, reflexné plochy).

Upozornenie:

Správny výsledok je zaručený len v prípade, že medzi dvoma meraniami vzdialenosťami bude pravý uhol (90°).

- Obe merania musia vychádzať z rovnakého bodu.
- Dlhšiu vzdialenosť merajte vždy prvú.

1. Zapnite prístroj a stlačte 3× krátko tlačidlo .
2. Na displeji bude zobrazená blikajúca časť ikony .
3. Zmerajte prvú vzdialenosť, výsledok sa zobrazí na displeji.
4. Zmerajte druhú vzdialenosť, obidva výsledky budú zobrazené v hornej časti riadkov a na dolnom riadku bude zobrazená vypočítaná hodnota tretej vzdialenosti.

Pamäť meraní/vymazanie pamäte

Prístroj automaticky zaznamenáva 20 (0 až 19) posledných hodnôt meraní.

Upozornenie:

Nasledujúce meranie prepisuje meranie najstaršie.

Stlačte dlhšie tlačidlo , zobrazí sa ikona  s číslom merania.

Teraz opakovane stlačte tlačidlo , budú sa zobrazovať výsledky jednotlivých meraní a druh merania. V režime zobrazenia pamäti meraní opakovane stlačte C/OFF.

Každým stlačením tlačidla bude vymazané posledné meranie.

Chyby pri meraní

Pri meraní sa môžu na displeji zobraziť nasledujúce chybové kódy:

Číslo chyby	Pravdepodobná príčina	Odstránenie príčiny
Err10	Vybité batérie	Vymeňte batérie
Err15	Meranie mimo rozsahu	Skráťte vzdialenosť merania
Err16	Slabý spätný laserový signál	Použite svetlejší bod merania; pri meraní držte prístroj pevne v ruke

Číslo chyby	Pravdepodobná príčina	Odstránenie príčiny
Err18	Príliš svetlý bod merania	Použite tmavší bod merania
Err26	Hodnota mimo rozsahu zobrazenie displeja	Zopakujte postup merania, upravte vzdialenosť merania
Err08	Zlý postup merania	Zopakujte postup merania
Err00	Chyba v komunikácii	Reštartujte prístroj, opakujte meranie

Chyby v meraní sa môžu vyskytnúť tiež keď:

- meranie prebieha za silného slnečného žiarenia
- merací bod má zlú odrazivosť alebo má veľmi drsný povrch
- teplota počas merania je mimo prevádzkových teplôt uvedenú v návode

PL | Laserowy miernik odległości

Laserowy miernik odległości jest przeznaczony do obliczania pola powierzchni, objętości i do mierzenia odległości. Ten przyrząd jest przeznaczony wyłącznie do celów prywatnych.

Nie jest przeznaczony do zastosowań profesjonalnych. Jakiegokolwiek inne zastosowanie może prowadzić do uszkodzeń albo do obrażeń ciała.

Za szkody spowodowane manipulacjami w urządzeniu laserowym i nieprzebrzeganiem zaleceń bezpieczeństwa nie przyjmuje się żadnej odpowiedzialności.

Informacje techniczne:

Klasa lasera: 2

Maksymalna moc wyjściowa (P max.): <1 mW

Długość fali: 620–690 nm

Mierzona odległość: 0,05 m do 40 m

Dokładność pomiaru: ±2 mm

Jednostki pomiaru: m, ft (stopy), in (cale), m², ft², m³, ft³

Limit czasowy pomiaru: 0,25 s

Automatyczne wyłączenie: po 3 minutach od ostatniego naciśnięcia przycisku

Wyłączenie promienia laserowego przy pomiarze: po 30 sekundach

Temperatura pracy: 0 °C do +40 °C

Temperatura przechowywania: -20 do +65 °C

Zasilanie: 2× 1,5 V AAA (nie ma w komplecie)

Ciężar: 65 g (bez baterii)

Wymiary: 110 × 40 × 25 mm

Opis przycisków:

(patrz rys. 1)

- 1 – przycisk ON (włączenie, pomiar)
- 2 – przycisk UNITS (przełączanie funkcji miernika)
- 3 – przycisk C/OFF (zerowanie wartości, wyłączenie)

- 4 – poziomicza
- 5 – przycisk do dodawania/odejmowania wartości, pamięć pomiaru
- 6 – przycisk do zmiany punktu pomiaru
- 7A, 7B – punkt pomiaru

Ostrzeżenie

Lasera nigdy nie kierujemy na osoby albo na zwierzęta.

Nigdy nie patrzmy prosto do lasera, bo grozi to uszkodzeniem oczu.

Wkładanie baterii

(patrz rys. 2)

Z tylnej ścianki miernika zdejmujemy osłonę pojemnika na baterie.

Wkładamy 2 baterie 1,5 V AAA. Stosujemy wyłącznie alkaliczne baterie, nie korzystamy z baterii przystosowanych do ładowania.

Montujemy z powrotem osłonę pojemnika na baterie.

Włączenie/wyłączenie urządzenia



Urządzenie włącza się dłuższym naciśnięciem przycisku ON.
Urządzenie wyłącza się dłuższym naciśnięciem przycisku C/OFF.

Mierzenie odległości/Zmiana punktu pomiaru

Naciskamy długo przycisk ON.

Słychać sygnał dźwiękowy i wyświetlacz włącza się.

Pomiar rozpoczyna się w punkcie 7B, zostanie wyświetlona ikona .

Jeżeli chcemy zmienić punkt pomiaru na 7A, naciskamy przycisk , zostanie wyświetlona ikona .

Przyrząd trzymamy poziomo przed ścianą, do której chcemy zmierzyć odległość.

Przyrząd musi być skierowany na ścianę pod kątem prostym.

W tym celu korzystamy z poziomicy, pęcherzyk w poziomicy musi się znajdować pomiędzy czarnymi kreskami.

Lasery przyrządu kierujemy na ścianę, zostanie wyświetlona ikona .

Potem znowu naciskamy przycisk ON, przyrząd mierzy odległość i wyświetla wartość na wyświetlaczu (ikona lasera znika).

Zmiana jednostki pomiarowej

Wyjściowym ustawieniem jednostki pomiarowej jest metr = m.

Jeżeli chcemy zmienić jednostkę pomiarową naciskamy kolejno i długo przycisk .

Możemy ustawić następujące jednostki pomiarowe m, ft, in.

Ciągły pomiar odległości

Naciskamy długo przycisk ON.

Słychać sygnał dźwiękowy i wyświetlacz włącza się.

Potem znowu naciskamy długo przycisk ON, przyrząd rozpoczyna pomiar ciągły, zostanie wyświetlona ikona .

Na wyświetlaczu pojawiają się zmierzone wartości maks. i min., które będą się zmieniać na bieżąco podczas poruszania się z przyrządem. W dolnej części będzie wyświetlana aktualnie zmierzona wartość, patrz rysunek.

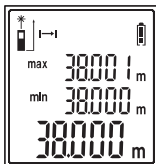

Przez cały czas pomiaru ciągłego przyrząd będzie wytwarzać sygnał akustyczny.

Pomiar ciągły możemy chwilowo przerwać krótkim naciśnięciem przycisku ON.

Jeżeli chcemy kontynuować pomiar ciągły, naciskamy dłużej przycisk ON.

Pomiar ciągły kończymy naciśnięciem przycisku C/OFF.

Dodawanie/odejmowanie odległości

Zmierzone odległości można dodawać albo odejmować.

1. Mierzymy pierwszą odległość.

2. Naciskamy kilkakrotnie przycisk , pojawia się „-” albo „+” zgodnie z tym, czy chcemy odejmować albo dodawać.

3. Zmierzona odległość zostaje przeniesiona do górnego wiersza.

4. Mierzymy następną odległość.

Obie zmierzone odległości zostają przeniesione do górnego wiersza, a wynik odejmowania/dodawania będzie wyświetlony w dolnym wierszu.

Potem możemy dalej kontynuować odejmowanie/dodawanie, patrz punkt 1 do 4. Jeżeli chcemy skasować zmierzone wartości, naciskamy kilkakrotnie przycisk C/OFF. Każde naciśnięcie kasuje od dołu jeden wiersz z wartościami.

Przykładowy obraz na wyświetlaczu przy dodawaniu

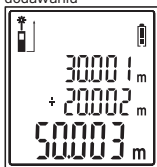

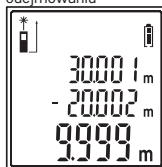

Przykładowy obraz na wyświetlaczu przy odejmowaniu



Mierzenie pola powierzchni

Włączamy przyrząd i krótko naciskamy przycisk .

Na wyświetlaczu pojawi się ikona .



1. Mierzymy pierwszą odległość, będzie wyświetlany wynik i ikona. (Jeżeli chcemy powtórzyć pomiar pierwszej odległości, naciskamy przycisk C/OFF. Wynik zostanie skasowany, a my postępujemy zgodnie z punktem 1.) 
2. Mierzymy drugą odległość, będzie wyświetlany wynik i ikona. W dolnym wierszu będzie wyświetlone obliczone całkowite pole powierzchni w m². 

Jeżeli chcemy te całkowite wyniki dodać/odjąć, to po każdym wyświetleniu wyniku obliczenia powierzchni całkowitej naciskamy przycisk  i powtarzamy pomiar zgodnie z punktami 1., 2. Naciśnięciem przycisku C/OFF kasujemy wszystkie wartości na wyświetlaczu.

Mierzenie objętości

Włączamy przyrząd i naciskamy 2x krótko przycisk .

Na wyświetlaczu będzie widoczna ikona .

1. Mierzymy pierwszą odległość, będzie wyświetlany wynik i ikona. (Jeżeli chcemy powtórzyć pomiar pierwszej odległości, naciskamy przycisk C/OFF. Wynik zostanie skasowany, a my postępujemy ponownie zgodnie z punktem 1.) 
2. Mierzymy drugą odległość, będzie wyświetlany wynik i ikona. (Jeżeli chcemy powtórzyć pomiar drugiej odległości, naciskamy przycisk C/OFF. Wynik zostanie skasowany, a my postępujemy ponownie zgodnie z punktem 2.) 
3. Mierzymy trzecią odległość, zostanie wyświetlony wynik, całkowita objętość w m³ i ikona. 

Jeżeli chcemy te całkowite wyniki dodać/odjąć, to po każdym wyświetleniu wyniku całkowitego wyniku objętości naciskamy przycisk  i powtarzamy pomiar zgodnie z punktami 1., 2., 3. Naciśnięciem przycisku C/OFF kasujemy wszystkie wartości na wyświetlaczu.



Poiar pośredni (wzór Pitagorasa)

Obliczenie długości za pomocą wzoru Pitagorasa pomaga przy ustaleniu odległości pomiędzy dwoma punktami o utrudnionym pomiarze (rusztowania, przeszkody, powierzchnie odbijające światło).

Uwaga:

Poprawny wynik można uzyskać tylko w przypadku, gdy między dwiema odległościami zostanie zachowany kąt prosty (90°).

- Oba pomiary muszą wychodzić z tego samego punktu.
- Większą odległość mierzymy zawsze, jako pierwszą.



1. Włączamy przyrząd i 3x krótko naciskamy przycisk .
2. Na wyświetlaczu pojawi się migająca część ikony .
3. Mierzmy pierwszą odległość, wynik pojawia się na wyświetlaczu
4. Mierzmy drugą odległość, oba wyniki będą umieszczone w górnym wierszu, a w dolnym wierszu zostanie przedstawiona obliczona wartość trzeciej odległości.

Pamięć pomiaru/kasowanie pamięci

Przyrząd automatycznie zapisuje 20 (0 do 19) ostatnich wyników pomiarów

Uwaga

Kolejny nowy pomiar jest zapisywany na miejscu najstarszego z poprzednich pomiarów.

Naciskamy długo przycisk , wyświetli się ikona  z numerem pomiaru.

Teraz kilkakrotnie naciskamy przycisk , będą się pojawiać wyniki poszczególnych pomiarów i informacja o rodzaju pomiaru.

W trybie wyświetlania pamięci pomiarów kilkakrotnie naciskamy przycisk C/OFF.

Każde naciśnięcie przycisku kasuje ostatni pomiar.



Błędy przy pomiarach

Przy pomiarach na wyświetlaczu mogą się pojawić następujące kody błędów:

Kod błędu	Prawdopodobna przyczyna	Usunięcie przyczyny
Err10	Rozładowane baterie	Wymienić baterie
Err15	Pomiar poza zakresem	Zmniejszyć odległość pomiaru
Err16	Słaby laserowy sygnał powrotny	Skorzystać z jaśniejszego punktu pomiarowego; stabilnie trzymać przyrząd w ręce przy pomiarze
Err18	Zbyt jasny punkt pomiarowy	Skorzystać z ciemniejszego punktu pomiarowego
Err26	Wartość poza zakresem wyświetlania	Powtórzyć pomiar, zmienić odległość pomiaru
Err08	Błędna procedura pomiaru	Powtórzyć pomiar
Err00	Błąd komunikacji	Restartować przyrząd, powtórzyć pomiar

Błędy przy pomiarach mogą się pojawić również, gdy:

- pomiar odbywa się przy silnym świetle słonecznym
- punkt pomiarowy ma zły współczynnik odbicia albo jest bardzo chropowatą powierzchnią
- temperatura podczas pomiaru jest poza zakresem temperatury pracy, podanym w instrukcji

 Zgodnie z przepisami Ustawy o ZSEiE zabronione jest umieszczanie łącznie z innymi odpadami zużytego sprzętu oznakowanego symbolem przekreślonego kosza. Użytkownik, chcąc  pozbyć się sprzętu elektronicznego i elektrycznego, jest zobowiązany do oddania go do punk-

tu zbirania zużytego sprzętu. W sprzęcie nie znajdują się składniki niebezpieczne, które mają szczególnie negatywny wpływ na środowisko i zdrowie ludzi. Obecność w sprzęcie niebezpiecznych substancji, mieszanin oraz części składowych ma potencjalny (szkodliwy) wpływ dla środowisko i zdrowie ludzi.

HU | Lézeres távolságmérő

A lézeres távolságmérőt felület-, térfogat- és távolságmérésre tervezték.

A készülék kizárólag otthoni használatra készült; szakmai célokra nem alkalmas. Más jellegű felhasználása kárt okozhat vagy személyi sérüléshez vezethet.

A gyártó nem vállal felelősséget az olyan károkért, amelyek a lézerekészülék nem rendeltetésszerű használatából, módosításából vagy az alábbi biztonsági utasítások megszegéséből erednek.

Műszaki adatok:

Lézerbiztonsági osztály: 2

Maximális kimeneti teljesítmény (P_{max}):

<1 mW

Hullámhossz: 620–690 nm

Mérési hatótávolság: 0,05 m és 40 m között

Mérési pontosság: ±2 mm

Mértékegységek: m, ft, in, m², ft², m³, ft³

Mérési időkorlát: 0,25 mp

Automatikus kikapcsolás: az utolsó gombnyomást követő 3 perc után

A lézernyaláb méréskor kikapcsol: 30 másodperc után

Működési hőmérséklet: 0 °C és +40 °C között

Tárolási hőmérséklet: -20 °C és +65 °C között

Tápellátás: 2 db 1,5 V AAA elem (nem tartozék)

Súly: 65 g (elem nélkül)

Méret: 110 × 40 × 25 mm

Gombok ismertetése:

(lásd az 1. ábrát)

1 – ON (BE) gomb (bekapcsolás, mérés)

2 – UNITS (EGYSÉGEK) gomb (váltás a mérési funkciók között)

3 – C/OFF (NULLÁZÓ/KI) gomb (értékek nullázása, kikapcsolás)

4 – vízmérték

5 – összeadó/kivonó gomb, mérési memória

6 – mérési pont-módosító gomb

7A, 7B – mérési pont

Megjegyzés:

Soha ne célozzon a lézerrel emberekre vagy állatokra!

Soha ne nézzen egyenesen a lézernyaládba, mert az szemsérülést okozhat!

Elemek behelyezése

(lásd az 2. ábrát)

Vegye le a mérő hátsó burkolatát.

Helyezze be a 2 db AAA 1,5 V-os elemet. Csak alkálielemeket használjon! Ne használjon újratölthető elemeket!

Tegye vissza az elemtartó fedelét.

A készülék bekapcsolása/kikapcsolása

A készüléket az ON (BE) gombot hosszabb ideig nyomva tartva kapcsolhatja be.



A készüléket a C/OFF (NULLÁZÓ/KI) gombot hosszabb ideig nyomva tartva kapcsolhatja ki.

Távolságmérés/Mérési pont váltása

Nyomja meg hosszan az ON (BE) gombot.

Ekkor hangjelzés hallható, és a képernyő bekapcsol.

A mérés a 7B ponton kezdődik; megjelenik a  ikon.

Ha szeretné a mérési pontot 7A-ra változtatni, nyomja meg a  gombot; megjelenik a  ikon. Tartsa a készüléket vízszintesen azzal a falal szemben, amelynek a távolságát meg kívánja mérni. Fontos, hogy a készülék a megfelelő szögben nézzen a fal felé. Ennek megállapításához használja a vízmértéket. A vízmérték buborékjának a fekete vonalak között kell lennie.

A készülék a falra fókuszálja a lézernyalábot; megjelenik a  ikon. Ekkor nyomja meg ismét az ON (BE) gombot. A készülék leméri a távolságot, és megjeleníti az adatot a képernyőn (a lézer ikon eltűnik).

Mértékegységek közötti váltás

Az alapértelmezett mértékegység a méter = m.

Ha szeretne más mértékegységet használni, azt a  gomb többszöri hosszabb lenyomásával teheti meg.

Az alábbi mértékegységeket lehet beállítani: m, ft, in.

Folyamatos távolságmérés

Nyomja meg hosszan az ON (BE) gombot.

Ekkor hangjelzés hallható, és a képernyő bekapcsol.

Ekkor nyomja meg ismét az ON (BE) gombot: a készülék megkezdja a folyamatos mérést, és a kijelzőn megjelenik a  ikon.

A képernyőn megjelennek a maximum és minimum mért értékek. Az értékek annak megfelelően változnak, ahogy Ön mozgatja a készüléket. Az alsó részen az aktuálisan mért távolság látható; lásd az ábrán.

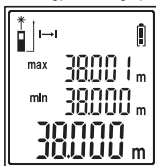

A készülék a folyamatos mérés során folyamatos hangjelzést ad.

A folyamatos mérést ideiglenesen megszakíthatja az ON (BE) gomb rövid megnyomásával.

A folytatáshoz nyomja meg ismét, immár hosszabban az ON (BE) gombot.

A folyamatos mérést a C/OFF (NULLÁZÓ/KI) gombbal kapcsolhatja ki.

A készülék a folyamatos mérés során folyamatos hangjelzést ad.

A folyamatos mérést ideiglenesen megszakíthatja az ON (BE) gomb rövid megnyomásával.

A folytatáshoz nyomja meg ismét, immár hosszabban az ON (BE) gombot.

A folyamatos mérést a C/OFF (NULLÁZÓ/KI) gombbal kapcsolhatja ki.

Távolságok hozzáadása/kivonása

A mért távolságértékeket összeadhatja vagy kivonhatja őket egymásból.

1. Mérje le az első távolságot.
2. Nyomja meg többször a  gombot; megjelenik a „-” vagy a „+” ikon, attól függően, hogy összeadni vagy kivonni szeretne.
3. A mért távolság a felső sorba ugrik.
4. Mérjen le egy másik távolságot.

Mindkét távolság a felső sorokba ugrik, és az összeadás vagy kivonás eredménye megjelenik az alsó sorban.

Az összeadást/kivonást a fenti lépéseket (1–4.) megismételve tovább folytathatja.

Ha egy lemert távolságértéket szeretne kitörölni, nyomja meg a C/OFF (NULLÁZÓ/KI) gombot.

Minden megnyomáskor az alsó sorból egy értéket töröl a készülék.

Példa: összeadás a kijelzőn

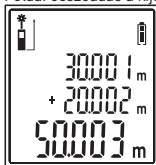

Példa: kivonás a kijelzőn

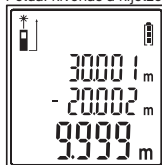

Felület mérése

Kapcsolja be a készüléket, majd nyomja meg röviden a  gombot.

A kijelzőn megjelenik a  ikon.

1. Mérje le az első távolságot; az eredmény megjelenik a ikon mellett.
(Ha meg kívánja ismételni az első érték mérését, először törölje az értéket a C/OFF (NULLÁZÓ/KI) gombbal. Az eredmény kitörölődik, és Ön megismételheti az első lépést.)



2. Mérje le a második távolságot; az eredmény megjelenik a ikon mellett.
Az alsó sorban megjelenik a kiszámított felületérték négyzetméterben (m²).



Ha szeretne a végeredményhez újabbat hozzáadni vagy abból kivonni, nyomja meg a  gombot minden egyes újabb, az 1. és 2. lépéssel végzett felületmérés után.

A képernyőről minden adatot törölhet a C/OFF (NULLÁZÓ/KI) gombbal.

Térfogat mérése

Kapcsolja be a készüléket, majd nyomja meg kétszer röviden a  gombot.

A kijelzőn megjelenik a  ikon.

1. Mérje le az első távolságot; az eredmény megjelenik a ikon mellett.
(Ha meg kívánja ismételni az első érték mérését, először törölje az értéket a C/OFF (NULLÁZÓ/KI) gombbal. Az eredmény kitörölődik, és Ön megismételheti az első lépést.)



2. Mérje le a második távolságot; az eredmény megjelenik a ikon mellett.
(Ha meg kívánja ismételni a második érték mérését, először törölje az értéket a C/OFF (NULLÁZÓ/KI) gombbal. Az eredmény kitörölődik, és Ön megismételheti a második lépést.)



3. Mérje le a harmadik távolságot; a kijelzőn megjelenik a harmadik távolságérték és a végleges térfogat köbméterben (m³), valamint a ikon.



Ha szeretne a végeredményhez újabbat hozzáadni vagy abból kivonni, nyomja meg a  gombot minden egyes újabb, az 1., 2. és 3. lépéssel végzett térfogatmérés után.

A képernyőről minden adatot törölhet a C/OFF (NULLÁZÓ/KI) gombbal.



Közvetett mérés (Pitagorasz)

A Pitagorasz-tétel segítségével lemérheti a távolságot két olyan pont között, amelyek között valamilyen okból (akadályok, állványzat, csillógó felületek stb.) nehezen megoldható a mérés.

Megjegyzés:

A mérési eredmény csak akkor lesz pontos, ha a két távolságot egymáshoz képest megfelelő szögben (90°) méri le.

- Tehát mindkét mérést ugyanarról a ponttól kell elvégezni.
- Mindig a hosszabb távolságot mérje le először.



1. Kapcsolja be a készüléket, majd nyomja meg háromszor röviden a  gombot.
2. A kijelzőn megjelenik és villogni kezd a  ikon egyik szakasza.
3. Mérje le az első távolságot. Ekkor az eredmény megjelenik a kijelzőn.
4. Mérje le a második távolságot. Mindkét eredmény a felső sorokba ugrik. Az alsó sorban megjelenik a kiszámított harmadik távolság.

Mérési memória/Memória törlése

A készülék automatikusan rögzíti a 20 (0–19) legutoljára mért értéket.

Megjegyzés:

A következő mérés eredménye felülírja a memóriában található legrégebben mért értéket.

Nyomja meg hosszan a  gombot; megjelenik a kijelzőn a  ikon és a mérési eredmény sorszáma. Ezután nyomja meg többször a  gombot; ekkor megjelennek az egyedi mérések és azok típusának adatai.

Nyomja meg egymás után többször a C/OFF (NULLÁZÓ/KI) gombot ebben az üzemmódban, tehát amikor a mérési memória látszik.

A gomb minden megnyomásakor törlődik a legrégebbi mérési adat.

Mérési hibák

Az alábbi hibakódok jelenhetnek meg mérés közben:

Hibakód	Valószínű ok	Megoldás
Err10	Lemerült elemek	Cseréljen elemet
Err15	A mérés hatótávolságon kívül esik	Mérje le a távolságot közelebről
Err16	Gyenge visszavert lézerjel	Keressen egy jobb fényvisszaverő képességű mérési pontot; tartsa a készüléket stabilan mérés közben
Err18	Túl fényes mérési pont	Keressen egy sötétebb mérési pontot
Err26	Az érték nem fér ki a kijelzőre	Ismételje meg a mérést, módosítsa a mérési távolságot
Err08	Helytelen mérési folyamat	Ismételje meg a mérést
Err00	Kommunikációs hiba	Indítsa újra a készüléket, és ismételje meg a mérést

Mérési hibát okozat továbbá:

- túl erős napfényben végzett mérés
- a mérési pont fényvisszaverő képessége túl gyenge vagy a felülete túlzottan egyenetlen
- mérés során a környezeti hőmérséklet a készülék útmutatójában jelzett üzemi hőmérséklet-tartományon kívül esik

SI | Laserski merilnik razdalje

Laserski merilnik razdalje je namenjen za izračun površin in prostornin ter za merjenje razdalj.

Ta aparat je predviden le za zasebne zamene.

Ni predviden za poklicno uporabo. Kakršnakoli druga uporaba lahko vodi do poškodovanja in poškodb. Za škode, povzročene z manipulacijo na laserskem aparatu in pri ob neupoštevanju varnostnih navodil, ne prevzemamo odgovornosti.

Tehnični podatki:

Razred laserja: 2

Max. izhodna moč (P.max): <1 mW

Valovna dolžina: 620–690 nm

Merilno območje: 0,05 m do 40 m

Merilna točnost: ±2 mm

Enote merjenja: m, ft, in, m², ft², m³, ft³

Časovni limit merjenja: 0,25 s

Avtomatski izklop: po 3 minutah od zadnjega pritiska na tipko

Izklop laserskega žarka pri merjenju:
po 30 sekundah

Delovna temperatura: 0 °C do +40 °C

Skladiščna temperatura: -20 °C do +65 °C

Napajanje: 2 × 1,5 V AAA (nista priloženi)

Teža: 65 g (brez baterij)

Dimenzije: 110 × 40 × 25 mm

Opis tipk:

(glej sliko 1)

1 – tipka ON (vklop, merjenje)

2 – tipka UNITS (preklop funkcij merilnika)

3 – tipka C/OFF (izbris vrednosti, izklop)

4 – vodna tehtnica

5 – tipka za seštevanje/odštevanje vrednosti,
pomnilnik meritev

6 – tipka za spremembo merilne točke

7A, 7B – merilna točka

Opozorilo:

Z laserjem nikoli ne ciljajte proti osebam ali živalim.

Nikoli ne glejte neposredno v laser, lahko poškoduje oči.

Vstavitev baterij

(glej sliko 2)

Na zadnji strani merilnika snemite pokrov prostora za baterije.

Vstavite 2 × 1,5 V AAA bateriji. Vedno uporabljajte alkalne baterije, ne uporabljajte polnilnih baterij. Pokrov namestite nazaj.

Vklop/izklop aparata

Z dolgim pritiskom na tipko ON aparat vklopite.



Z dolgim pritiskom na tipko C/OFF aparat izklopite.

Merjenje razdalje/Sprememba merilne točke

Pritisnite dolgo na tipko ON.

Oglasi se zvočni signal in zaslon se vklopi.

Merjenje se začne na točki 7B, prikazana bo ikona .

Če želite merilno točko spremeniti na 7A, pritisnite na tipko , prikazana bo ikona .

Aparat držite horizontalno pred steno, do katere želite razdaljo izmeriti.

Aparat mora kazati na steno v pravem kotu.

Za to uporabite vodno tehtnico, mehurček v vodni tehtnici mora biti na sredini med črnima črticama.

Aparat laser nameri na steno. Prikazana bo ikona .

Nato pritisnite ponovno na tipko ON, aparat izmeri razdaljo in vrednost prikaže na zaslonu (ikona laserja izgine).

Sprememba enote merjenja

Izhodna nastavitvev merilne enote je meter = m.

Če želite enoto merjenja spremeniti, pritisnite večkrat dolgo na tipko .

lahko nastavite naslednje enote merjenja: m, ft, in.

Ponavljajoče meritve razdalje

Pritisnite dolgo na tipko ON.

Oglasi se zvočni signal in zaslon se vklopi.

Nato pritisnite ponovno dolgo na tipko ON, aparat začne meriti kontinuirano, prikazana bo ikona . Na zaslonu se prikažeta namerjeni vrednosti max in min, ki se bosta sproti menjali tako, kot boste aparat premikali. V spodnjem delu bo prikazana trenutno namerjena vrednost, glej sliko.

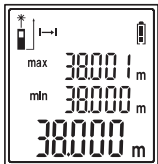

Cel čas ponavljajočih meritev bo aparat oddajal akustični signal.

Ponavljajoče meritev lahko začasno prekinete s kratkim pritiskom na tipko ON.

Če želite s ponavljajočo meritvijo nadaljevati, pritisnite dolgo na tipko ON. Ponavljajoče meritev boste končali s pritiskom na tipko C/OFF.

Seštevanje/odštevanje razdalj

Namerjene razdalje lahko seštevate ali odštevate.

1. Izmerite prvo razdaljo.
2. Pritisnite večkrat na tipko , prikaže se „-“ ali „+“ odvisno od tega, ali želite seštevati ali odštevati.
3. Namerjena razdalja se prenese v zgornjo vrstico.
4. Izmerite naslednjo razdaljo.

Obe namerjeni razdalji se preneseta na zgornji vrstici in rezultat odštevanja/seštevanja se prikaže na spodnji vrstici.

Nato lahko večkrat nadaljujete z odštevanjem/seštevanjem, glej točko 1 do 4.

Če želite namerjene vrednosti izbrisati, pritisnite večkrat na tipko C/OFF.

Vsak pritisk izbriše eno vrstico vrednosti iz spodnje vrstice.

Primer prikaza zaslona pri seštevanju

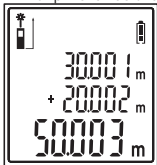

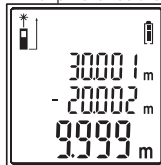

Primer prikaza zaslona pri odštevanju



Merjenje površin

Aparat vklopite in pritisnite na kratko na tipko .

Na zaslonu bo prikazana ikona .



1. Izmerite prvo razdaljo, prikazana bosta rezultat in ikona. (Če želite merjenje prve razdalje ponoviti, pritisnite na tipko C/OFF. Rezultat se izbriše in postopek ponovite v skladu s točko 1.)	
2. Izmerite drugo razdaljo, prikazana bosta rezultat in ikona. V spodnji vrstici bo prikazan skupni izračun površine v m ² .	

Če želite skupne rezultate seštevati/odštevati, pritisnite po vsakem prikazu skupnega izračuna površine na tipko  in merjenje ponovite skladno s točkama 1, 2. S pritiskom na tipko C/OFF vse vrednosti na zaslonu izbrišete.

Merjenje prostornine

Aparat vklopite in pritisnite 2× na kratko na tipko .

Na zaslonu bo prikazana ikona .

1. Izmerite prvo razdaljo, prikazana bosta rezultat in ikona. (Če želite merjenje prve razdalje ponoviti, pritisnite na tipko C/OFF. Rezultat se izbriše in postopek ponovite v skladu s točko 1.)	
2. Izmerite drugo razdaljo, prikazana bosta rezultat in ikona. (Če želite merjenje druge razdalje ponoviti, pritisnite na tipko C/OFF. Rezultat se izbriše in postopek ponovite v skladu s točko 2.)	
3. Izmerite tretjo razdaljo, prikazani bodo rezultat, skupna prostornina v m ³ in ikona.	

Če želite skupne rezultate seštevati/odštevati, pritisnite po vsakem prikazu skupnega izračuna prostornine na tipko  in merjenje ponovite skladno s točkami 1, 2, 3. S pritiskom na tipko C/OFF vse vrednosti na zaslonu izbrišete.



Posredno merjenje (Pitagora)

Izračun dolžine s pomočjo Pitagorova izreka pomaga ugotoviti razdaljo med dvema slabo merljivima točkama (gradbeni oder, ovire, odsevne površine).

Opozorilo:

Pravilen rezultat je zagotovljen le v primeru, da bo med dvema merjenima razdaljama pravi kot (90°).

- Obe meritve morata izhajati z iste točke.
- Daljšo razdaljo merite vedno prvo.



1. Aparat vklopite in pritisnite 3× na kratko na tipko .
2. Na zaslonu bo prikazan utripajoč del ikone .
3. Izmerite prvo razdaljo, rezultat se prikaže na zaslonu.
4. Izmerite drugo razdaljo, oba rezultata bosta prikazana v zgornjem delu vrstic in v spodnji bo prikazana izračunana vrednost tretje razdalje.

Pomnilnik meritev/izbris pomnilnika

Aparat avtomatsko shrani 20 (0 do 19) zadnjih vrednosti meritev.

Opozorilo:

Naslednje meritev prepíše najstarejšo meritev.

Pritisnite dolgo na tipko , prikaže se ikona  s številko merjenja.

Zdaj pritisnite večkrat na tipko , prikazovali se bodo rezultati posameznih meritev in vrsta meritev.

V načinu prikaza pomnilnika meritev pritisnite večkrat na tipko C/OFF.
Z vsakim pritiskom na tipko se izbrše zadnja meritev.

Napake pri meritvah

Pri meritvah se na zaslonu lahko prikažejo naslednje kode napak:

Številka napake	Verjeten vzrok	Odstranitev vzroka
Err10	Izpraznjeni bateriji	Bateriji zamenjajte
Err15	Merjenje izven območja	Skrajšajte razdaljo merjenja
Err16	Šibek povratni laserski signal	Uporabite svetlejšo merilno točko; pri meritvi držite aparat trdno v roki
Err18	Presvetla merilna točka	Uporabite temnejšo merilno točko
Err26	Vrednost izven območja prikaza zaslona	Postopek meritve ponovite, uredite razdaljo merjenja
Err08	Napačen postopek meritve	Postopek meritve ponovite
Err00	Napaka v komunikaciji	Napravo vnovično zaženite, meritev ponovite

Napake pri meritvah se lahko pojavijo tudi, če:

- meritev poteka pri močni sončni svetlobi
- ima merilna točka slabo odsevnost ali ima zelo hrapavo površino
- je temperatura med merjenjem izven delovne temperature, navedene v navodilih

RS|HR|BA|ME | Laserski daljinomjer

Laserski daljinomjer namenjen je za izračun površine, volumena te mjerjenje udaljenosti.

Uređaj je namenjen isključivo za osobnu upotrebu; nije namenjen za profesionalnu upotrebu. Svaka druga vrsta upotrebe može prouzročiti štetu i osobne ozljede.

Proizvođač ne snosi odgovornost za štete prouzročene nepravilnim rukovanjem laserskim uređajem te one nastale kao posljedica nepridržavanja sigurnosnih uputa.

Tehnički podaci:

Klasa lasera: 2

Maks. izlazna snaga (P. maks.): <1 mW

Valna duljina: 620–690 nm

Udaljenost koja se može mjeriti: 0,05 m do 40 m

Točnost pri mjerenju: ±2 mm

Mjerne jedinice: m, ft, in, m², ft², m³, ft³

Granično vrijeme mjerenja: 0,25 s

Automatsko isključenje: 3 minute nakon posljednjeg pritiskanja gumba

Isključenje laserske zrake prilikom mjerenja:
nakon 30 sekundi

Radna temperatura: 0 °C do +40 °C

Temperatura skladištenja: -20 °C do +65 °C

Napajanje: 2 baterije AAA od 1,5 V

(nisu priložene)

Težina: 65 g (bez baterije)

Dimenzije: 110 × 40 × 25 mm

Opis gumba:

(vidi Sl. 1)

- 1 – Gumb ON (za uključivanje, mjerenje)
- 2 – Gumb UNITS (za precabivanje između funkcija mjerača)
- 3 – Gumb C/OFF (za resetiranje vrijednosti i isključenje)

- 4 – libela
- 5 – gumb za zbrajanje / oduzimanje vrijednosti, memoriju mjerenja
- 6 – gumb za promjenu točke mjerenja
- 7A, 7B – mjerna točka

Napomena:

**Nikada nemojte usmjeravati laser prema ljudima ili životinjama.
Nikada nemojte gledati izravno u laser jer vam može oštetiti oči.**

Umetanje baterija

(vidi Sl. 2)

Uklonite poklopac odjeljka za baterije na poledini mjerača.

Umetnite 2 baterije od 1,5 V AAA. Upotreblijavajte isključivo alkalne baterije, nikako one s mogućnošću punjenja.

Vratite poklopac odjeljka za baterije.

Uključivanje/isključivanje uređaja

Uređaj uključite dugim pritiskom gumba ON.



Uređaj isključite dugim pritiskom gumba C/OFF.

Mjerenje udaljenosti/Promjena mjerne točke

Dulje držite pritisnut gumb ON.

Aktivirat će se zvučni signal i uključit će se zaslon.

Mjerenje započinje u točki 7B; prikazuje se ikona .

Ako mjernu točku želite promijeniti u 7A, pritisnite gumb . Prikazuje se ikona .

Držite uređaj vodoravno ispred zida do kojeg želite izmjeriti udaljenost.

Uređaj mora biti usmjeren prema zidu pod pravim kutom.

Do tog trenutka rabite libelu. Mjehurić zraka u libeli mora biti u sredini između crnih linija.

Uređaj će usmjeriti lasersku zraku prema zidu. Prikazuje se ikona .

Zatim ponovno pritisnite gumb ON. Uređaj će izmjeriti udaljenost i očitano vrijednost prikazati na zaslonu (ikona lasera nestaje).

Promjena mjernih jedinica

Zadana mjerna jedinica je metar = m.

Ako želite promijeniti mjernu jedinicu, više puta na dulje pritisnite gumb .

Možete postaviti sljedeće mjerne jedinice: m, ft, in.

Neprekidno mjerenje udaljenosti

Dulje držite pritisnut gumb ON.

Aktivirat će se zvučni signal i uključit će se zaslon.

Ponovno na dulje pritisnite gumb ON. Uređaj započinje neprekidno mjerenje i prikazuje se ikona .

Na zaslonu se prikazuju maks. i min. izmjerene vrijednosti. Vrijedno se mijenjaju kako pomičete uređaj.

Na donjem se dijelu prikazuje trenutnačno izmjerena vrijednost. Pogledajte sliku.

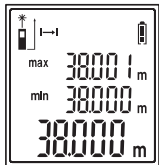

Uređaj za vrijeme neprekidnog mjerenja emitira zvučni signal.

Neprekidno mjerenje možete privremeno zaustaviti kratkim pritiskom gumba ON.

Ako želite nastaviti s neprekidnim mjerenjem, na dulje pritisnite gumb ON.

Neprekidno mjerenje prekida se pritiskom na gumb C/OFF.

Zbrajanje / oduzimanje udaljenosti

Izmjerene udaljenosti možete zbrajati ili oduzimati.

1. Izmjerite prvu udaljenost.
2. Više puta zaredom pritisnite gumb . Prikazat će se „-“ ili „+“, ovisno o tome želite li vrijednosti zbrojiti ili oduzeti.
3. Izmjerena se udaljenost prebacuje u gornji redak.
4. Izmjerite drugu udaljenost.

Obje izmjerene udaljenosti prebacuju se u gornje retke, a rezultat zbrajanja / oduzimanja prikazuje se u donjem retku.

Nakon toga možete nastaviti sa zbrajanjem/oduzimanjem ponavljanjem koraka od 1 do 4.

Ako želite izbrisati izmjerene vrijednosti, više puta zaredom pritisnite gumb C/OFF.

Svakim pritiskom na gumb briše se jedan redak vrijednosti iz donjeg retka.

Primjer prikaza na zaslonu prilikom zbrajanja

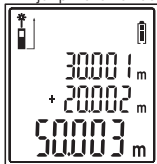

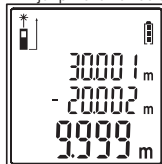

Primjer prikaza na zaslonu prilikom oduzimanja



Mjerenje površine

Uključite uređaj i nakratko pritisnite gumb .

Na zaslonu se prikazuje ikona .

1. Izmjerite prvu udaljenost. Prikazuje se rezultat zajedno s ikonom. (Ako želite ponoviti mjerenje prve udaljenosti, pritisnite C/OFF. Rezultat će se izbrisati i možete ponoviti mjerenje od koraka 1.) 
2. Izmjerite drugu udaljenost. Prikazuje se rezultat zajedno s ikonom. U donjem se retku prikazuje ukupna izračunata površina u m². 



Ako želite zbrajati / oduzimati ukupne rezultate, pritisnite gumb  nakon svakog prikaza ukupne izmjerene površine i ponovite mjerenje prema uputama iz koraka 1 i 2.

Izbrišite sve vrijednosti na zaslonu pritiskanjem gumba C/OFF.

Mjerenje volumena

Uključite uređaj i 2 puta nakratko pritisnite gumb .

Na zaslonu se prikazuje ikona .

1. Izmjerite prvu udaljenost. Prikazuje se rezultat zajedno s ikonom. (Ako želite ponoviti mjerenje prve udaljenosti, pritisnite C/OFF. Rezultat će se izbrisati i možete ponoviti mjerenje od koraka 1.) 
2. Izmjerite drugu udaljenost. Prikazuje se rezultat zajedno s ikonom. (Ako želite ponoviti mjerenje druge udaljenosti, pritisnite C/OFF. Rezultat će se izbrisati i možete ponoviti mjerenje od koraka 2.) 
3. Izmjerite treću udaljenost. Prikazuje se rezultat zajedno s ukupnim volumenom u m³ te ikona. 

Ako želite zbrzati/oduzimati ukupne rezultate, pritisnite gumb  nakon svakog prikaza ukupno izmjerjenog volumena i ponovite mjerenje prema uputama iz koraka 1, 2 i 3. Izbrišite sve vrijednosti na zaslonu pritiskanjem gumba C/OFF.



Indirektno mjerenje (Pitagora)

Možete izračunati udaljenost između dvije točke koje se teško mjere (prepreke, skele, reflektirajuće površine) primjenom Pitagorinog poučka.

Napomena:

Točan je rezultat zajamčen samo ako su dvije mjerene udaljenosti pod pravim kutom (90°).

- Oba se mjerenja trebaju izvršiti iz iste točke.
- Uvijek prvo mjerite veću udaljenost.



1. Uključite uređaj i 3 puta nakratko pritisnite gumb .
2. Na zaslonu treperi dio ikone .
3. Izmjerite prvu udaljenost i rezultat će se prikazati na zaslonu.
4. Izmjerite drugu udaljenost. Oba rezultata prikazat će se u gornjem dijelu redaka. U donjem će se retku prikazati izračunata treća udaljenost.

Memorija mjerenja/brisanje memorije

Uređaj automatski bilježi 20 (0 do 19) posljednjih izmjerenih vrijednosti.

Napomena:

Sljedeće se mjerenje upisuje preko najstarijeg mjerenja u memoriji.

Dulje držite pritisnut gumb . Prikazuje se ikona  zajedno s brojem mjerenja.

Zatim više puta zaredom pritisnite gumb . Tada će se prikazati rezultati pojedinačnih mjerenja i vrsta mjerenja.

Više puta zaredom pritisnite gumb C/OFF dok je uređaj u načinu rada za prikaz memorije mjerenja. Svakim pritiskom gumba briše se posljednje mjerenje.

Greške prilikom mjerenja

Sljedeći se kodovi grešaka mogu prikazati prilikom mjerenja:

Kod greške	Vjerojatni uzrok	Rješenje
Err10	Prazne baterije	Zamijenite baterije
Err15	Mjerenje izvan raspona	Skratite udaljenost mjerenja
Err16	Slab povratni signal lasera	Upotrijebite svjetliju mjernu točku. Držite uređaj čvrsto u ruci tijekom mjerenja
Err18	Mjerna točka je previše svijetla	Upotrijebite tamniju mjernu točku
Err26	Vrijednost je izvan raspona prikaza zaslona	Ponovite postupak mjerenja i prilagodite mjernu udaljenost
Err08	Neispravan postupak mjerenja	Ponovite postupak mjerenja
Err00	Greška u komunikaciji	Ponovno pokrenite uređaj i ponovite mjerenje

Greške u mjerenju mogu se pojaviti i u sljedećim slučajevima:

- ako se mjerenje obavlja na snažnoj sunčevoj svjetlosti
- ako mjerna točka ima slabo reflektiranje ili je njena površina iznimno gruba
- ako je temperatura prilikom mjerenja izvan graničnih vrijednosti radne temperature navedenih u priručniku

DE | Laser-Entfernungsmesser

Der Laser-Entfernungsmesser ist dafür bestimmt, um die Flächen und die Umfänge zu berechnen und zur Messung von Entfernungen. Dieses Gerät ist nur für den privaten Gebrauch bestimmt.

Es ist nicht für eine gewerbliche Verwendung bestimmt. Jegliche andere Verwendungsarten können zur Beschädigung und zu Verletzungen führen.

Für Schäden, die durch die Handhabung des Lasergerätes und bei Nicht-Einhaltung der Sicherheits-hinweise auftreten, wird keine Haftung übernommen.

Technische Informationen:

Laserklasse: 2

Max. Ausgangsleistung (P max.): <1 mW

Wellenlänge: 620–690 nm

Messbare Entfernung: 0,05 m bis 40 m

Messgenauigkeit: ±2 mm

Messeinheiten: m, ft, in, m², ft², m³, ft³

Zeitlimit während des der Messung: 0,25 s

Automatisches Ausschalten: nach 3 Minuten nachdem zuletzt die Taste gedrückt wurde

Ausschalten des Laserstrahls bei der Vermesung: nach 30 Sekunden

Betriebstemperatur: 0 °C bis +40 °C

Lagerungstemperatur: -20 bis +65 °C

Versorgung: 2× 1,5 V AAA (sind nicht im Lieferumfang enthalten)

Gewicht: 65 g (ohne Batterie)

Maße: 110 × 40 × 25 mm

Beschreibung der Drücker:

(siehe Abb. 1)

- 1 – Taste ON (Anschalten, Messung)
- 2 – Taste UNITS (Umschalten der Messfunktion)
- 3 – Taste C/OFF (Zurücksetzen der Werte auf Null, Ausschalten)

- 4 – Wasserwaage
- 5 – Taste für das Addieren/Subtrahieren der Werte, Messspeicher
- 6 – Taste für die Änderung des Messpunktes 7A, 7B – Messpunkt

Hinweise:

Richten Sie den Laser niemals auf Menschen oder auf Tiere.

Schauen Sie niemals direkt in den Laserstrahl, dies könnte die Augen beschädigen.

Einlegen der Batterien

(siehe Abb. 2)

An der Rückseite des Messgerätes nehmen Sie die Batteriefachabdeckung ab.

Legen Sie die 2× AAA 1,5-V-Batterien ein. Es dürfen nur alkalische Batterien verwendet werden. Die Verwendung von wiederaufladbaren Batterien sollte vermieden werden.

Setzen Sie wieder die Batteriefachabdeckung ein.

Anschalten/Ausschalten des Gerätes

Durch ein langes Drücken auf die ON-Taste schalten Sie das Gerät an.

Durch das Drücken auf die C/OFF-Taste schalten Sie das Gerät aus.

Messen der Entfernung/Änderung des Messpunktes

Drücken Sie lange die ON-Taste.

Es ertönt ein Tonsignal und das Display schaltet sich an.

Die Messung beginnt am Punkt 7B, sie wird durch das Symbol  angezeigt.

Falls Sie den Messpunkt auf 7A ändern möchten, drücken Sie die Taste , es wird das Symbol

 angezeigt.

Halten Sie das Gerät waagrecht gegen die Wand, an der Sie die Entfernung messen möchten. Das Gerät muss im rechten Winkel zur Wand zeigen.

Verwenden Sie dazu die Wasserwaage. Die Blase muss sich in der Mitte zwischen den schwarzen Strichen befinden.

Das Gerät richtet den Laser an der Wand aus. Es wird das Symbol  angezeigt.

Danach drücken Sie erneut die ON-Taste. Das Gerät misst die Entfernung und zeigt den Wert auf dem Display an (das Laser-Symbol verschwindet).

Änderung der Messeinheiten

Die voreingestellte Messeinheit sind Meter = m

Falls Sie die Messeinheit ändern möchten, drücken Sie wiederholt lange die Taste .

Sie können die folgenden Messeinheiten einstellen: m, ft, in.

Kontinuierliche Entfernungsmessung

Drücken Sie lange die ON-Taste.

Es ertönt ein Tonsignal und das Display schaltet sich an.

Danach drücken Sie lange die ON-Taste. Das Gerät beginnt kontinuierlich zu messen. Es wird das Symbol  angezeigt.

Auf dem Display erscheinen die gemessenen Max.- und Min.-Werte, die sich laufend ändern werden, je nachdem, wie Sie das Gerät bewegen werden. Im unteren Bereich wird der aktuell gemessene Wert angezeigt (s. Abb.).

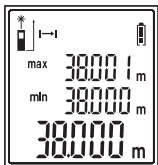

Für die gesamte Dauer des kontinuierlichen Messens wird das Gerät ein akustisches Signal ausgeben.

Die kontinuierliche Messung können Sie zeitweilig unterbrechen, indem Sie kurz die ON-Taste drücken.

Falls Sie mit der kontinuierlichen Messung fortfahren möchten, drücken Sie lange die ON-Taste.

Die kontinuierliche Messung beenden Sie, indem Sie die Taste C/OFF drücken.

Addieren/Subtrahieren der Entfernung

Die gemessene Entfernung können Sie addieren oder subtrahieren.

1. Messen Sie die erste Entfernung.
2. Drücken Sie wiederholt die Taste  -es erscheint „-“ oder „+“ je nachdem, ob Sie addieren oder subtrahieren möchten.
3. Die gemessene Entfernung wird in die obere Reihe übertragen.
4. Messen Sie eine weitere Entfernung.

Beide gemessenen Entfernungen schieben sich in die obere Reihe und das Ergebnis des Subtrahierens/Addierens wird in der unteren Reihe angezeigt.

Danach können Sie wiederholt mit dem Subtrahieren/Addieren fortfahren, siehe Punkt 1 bis 4.

Falls Sie die gemessenen Werte löschen möchten, drücken Sie wiederholt die Taste C/OFF.

Jeder Tastendruck löscht eine Wertereihe aus der unteren Reihe.



Beispiel einer Displayanzeige beim Addieren

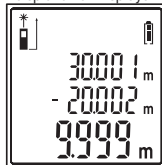

Beispiel einer Displayanzeige beim Subtrahieren



Messfläche

Schalten Sie das Gerät an und drücken Sie kurz die Taste .
Auf dem Display wird das Symbol  angezeigt.



1. Messen Sie die erste Entfernung. Es wird ein Ergebnis angezeigt und das Symbol. (Falls Sie das Messen der ersten Entfernung wiederholen möchten, drücken Sie die Taste C/OFF. Das Ergebnis wird gelöscht und Sie verfahren wie unter Punkt 1 beschrieben.)
2. Messen Sie die zweite Entfernung. Es wird das Ergebnis und das Symbol angezeigt. In der unteren Reihe wird die gesamte Berechnung der Fläche in m² angezeigt.



Falls Sie die gesamte Berechnung addieren/subtrahieren möchten, drücken Sie nach der Anzeige der gesamten Flächenberechnung die Taste  und wiederholen Sie die Messung entsprechend der Punkte 1, 2.

Wenn Sie die Taste C/OFF drücken, löschen Sie alle Werte auf dem Display.

Umfangmessung

Schalten Sie das Gerät an und drücken Sie kurz die Taste 2 .
Auf dem Display wird das Symbol  angezeigt.

1. Messen Sie die erste Entfernung. Es wird ein Ergebnis angezeigt und das Symbol. (Falls Sie das Messen der ersten Entfernung wiederholen möchten, drücken Sie die Taste C/OFF. Das Ergebnis wird gelöscht und Sie verfahren wie unter Punkt 1 beschrieben.)
2. Messen Sie die zweite Entfernung. Es wird das Ergebnis und das Symbol angezeigt. (Falls Sie das Messen der ersten Entfernung wiederholen möchten, drücken Sie die Taste C/OFF. Das Ergebnis wird gelöscht und Sie verfahren wie unter Punkt 2 beschrieben.)
3. Messen Sie die dritte Entfernung. Es wird das Ergebnis angezeigt, der Gesamtumfang in m³ und das Symbol.



Falls Sie die gesamte Berechnung addieren/subtrahieren möchten, drücken Sie nach der Anzeige der gesamten Umfangsberechnung die Taste  und wiederholen Sie die Messung entsprechend der Punkte 1, 2, 3.

Wenn Sie die Taste C/OFF drücken, löschen Sie alle Werte auf dem Display.



Indirekte Messung (Pythagoras)

Die Berechnung der Länge mithilfe des Pythagoras-Satzes hilft bei der Berechnung der Entfernung zwischen zwei schlecht messbaren Punkten (Gerüste, Hindernisse, bewegliche Flächen).

Hinweise:

Ein richtiges Ergebnis ist nur dann garantiert, wenn zwischen den zwei gemessenen Entfernungen ein rechter Winkel (90°) sein wird.

- Beide Messungen müssen von demselben Punkt ausgehen.
- Die Entfernung der Länge messen Sie immer zuerst.

1. Schalten Sie das Gerät an und drücken Sie kurz 3× Taste .
2. Auf dem Display wird der blinkende Teil des Symbols  angezeigt.



- Messen Sie die erste Entfernung. Das Ergebnis wird auf dem Display angezeigt.
- Messen Sie die zweite Entfernung. Beide Ergebnisse werden im oberen Teil der Reihe angezeigt und im unteren Teil der Reihe wird der berechnete Wert der dritten Entfernung angezeigt.

Messspeicher/Löschen des Speichers

Das Gerät zeichnet automatisch die letzten 20 (0 bis 19) gemessenen Werte auf.

Hinweise:

Die darauffolgende Messung überschreibt die vorhergehende Messung.

Drücken Sie lange die Taste , es erscheint das Symbol  mit der Nummer der Messung.

Nun drücken Sie wiederholt die Taste , es werden die Ergebnisse der einzelnen Messungen und die Art der Messung angezeigt.

Im Anzeigemodus für den Messspeicher drücken Sie wiederholt die Taste C/OFF.

Mit jedem Tastendruck wird die letzte Messung gelöscht.

Fehler bei der Messung

Während der Messung können auf dem Display folgende Fehlercodes erscheinen:

Fehlernummer	Mögliche Ursache	Beseitigung der Ursache
Err10	Entladene Batterie	Tauschen Sie die Batterie aus
Err15	Messung außerhalb des Bereiches	Verkürzen Sie die Entfernung der Messung
Err16	Schwaches Rückgabesignal des Lasers	Verwenden Sie einen helleren Messpunkt, während der Messung halten Sie das Gerät fest in der Hand
Err18	Zu heller Messpunkt	Verwenden Sie einen dunkleren Messpunkt,
Err26	Der Wert liegt außerhalb des Darstellungsbereiches des Displays	Wiederholen Sie die Messung. Korrigieren Sie die Entfernung der Messung
Err08	Schlechtes Messverfahren	Wiederholen Sie das Messverfahren
Err00	Kommunikationsfehler	Starten Sie das Gerät erneut, wiederholen Sie die Messung

Fehler beim Messen können auftreten, wenn:

- die Messung bei starker Sonneneinstrahlung erfolgt,
- der Messpunkt ein schlechtes Reflexionsvermögen oder eine sehr raue Oberfläche hat,
- die Temperatur während der Messung außerhalb der Betriebstemperatur, wie in dieser Bedienungsanleitung aufgeführt ist, liegt.

UA | Лазерний далекомір

Лазерний вимірвач відстані використовується для розрахунку площі та об'єму, а також для вимірювання відстаней. Цей пристрій призначений виключно для особистого користування. Він не призначений для професійного використання. Будь-яке інше використання може призвести до його пошкодження і травм.

Не несемо відповідальність за шкоду, заподіяну маніпуляцією з лазерним обладнанням та недотримання інструкцій з техніки безпеки не.

Технічна інформація:

Клас лазера: 2

Макс. вихідна потужність (Р.макс): <1 мВт

Довжина хвилі: 620–690 нм

Вимірювання відстані: від 0,05 м до 40 м

Точність вимірювання: ± 2 мм

Одиниці виміру: м, фути, дюйми, м², фути², м³ фути³

Ліміт часу: 0,25 сек.

Автоматичне вимикання: через 3 хвилини від останнього натискання кнопки

Вимкнення спрямованого лазерного променя: через 30 секунд

Робоча температура: від 0 °С до +40 °С

Температура зберігання: від -20 °С до +65 °С

Живлення: 2 × 1,5 В батарейки AAA (не входять у комплект)

Вага: 65 г (без батарей)

Розміри: 110 × 40 × 25 мм

Описання кнопок:

(див мал. 1)

1 – кнопка ON (вмикання, вимірювання)

2 – кнопка UNITS (перемикання функції вимірювача)

3 – кнопка C/OFF (скидання значення, вимкнення)

4 – спиртний рівень

5 – кнопка для додавання / віднімання параметрів, пам'ять вимірювання

6 – кнопка для зміни точки вимірювання
7A, 7B – точка вимірювання

Попередження:

Ніколи не направляйте лазер на людей або тварин.

Ніколи не дивіться прямо на лазерний промінь, може пошкодити очі.

Вставлення батарейки

(див мал. 2)

На задній стороні вимірювача, зніміть кришку батарейного відсіку.

Вставте 2 батарейки по 1,5 В AAA. Завжди використовуйте лужні батарейки, не використовуйте зарядні батарейки. Знову закрийте кришку батарейного відсіку.

Вмикання/Вимкнення пристрою

Натисніть та притримайте кнопку ON пристрій ввімкнеться.



Довгим стисненням кнопки C/OFF пристрій вимкнеться.

Вимірювання відстані/Зміна точки вимірювання

Натисніть та притримайте кнопку ON.

Залунає звуковий сигнал і дисплей ввімкнеться.

Вимірювання починається в точці 7B, буде зображена іконка .

Якщо хочете змінити точку вимірювання на 7A, стисніть кнопку , буде зображена іконка .

Тримайте пристрій горизонтально біля стіни, до якої ви хочете виміряти відстань

Пристрій повинен вказувати на стіну під прямим кутом.

Використовуйте спиртовий рівень, бульбашка на спиртовому рівні повинна бути по центру між чорними рисками.

Пристрій направить лазер на стіну, буде зображена іконка .

Потім знову стисніть кнопку ON, пристрій вимірює відстань і відображає значення на дисплеї (іконка лазера зникне).

Зміна одиниці вимірювання

Початкове налаштування вимірюючої одиниці метр = м.

Якщо хочите змінити вимірюючу одиницю, повторно стисніть та довше притримайте кнопку .

Можете налаштувати слідуючі одиниці вимірювання: м, фут, дюйма.

Континуальне вимірювання відстані

Стисніть та довше притримайте кнопку ON.

Зазвучить звуковий сигнал і ввімкнеться дисплей.

Потім знову стисніть і притримайте довше кнопку ON, пристрій почне вимірювати континуально, буде зображена іконка .

На дисплей зобразяться макс і мін параметри, які будуть поступово змінюватися, а то так як ви будете рухатися з пристроєм. У нижній частині буде зображатися поточно виміряні параметри див. малюнок.

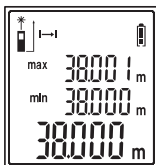

Протягом усього континуального вимірювання, пристрій буде видавати звуковий сигнал.

Континуальне вимірювання можете тимчасово перервати коротким стисненням на кнопку ON.

Якщо хочете продовжити континуальне вимірювання, стисніть і довше притримайте кнопку ON.

Континуальне вимірювання закінчите стисненням кнопки C/OFF.

Додавання/відрахування відстані

Виміряні відстані додаються або віднімаються.

1. Виміряйте першу відстань.
2. Повторно стисніть кнопку , зобразиться "-" або "+" в залежності від того, якщо хочете відрахувати чи додавати.
3. Виміряна відстань перенесеться в верхній рядок.
4. Виміряйте наступну відстань.

Обидві наміряні відстані пересунуться на верхні рядки, а результат відрахування / додавання буде відображатися в нижньому рядку.

Після цього можете повторно продовжити з відрахуванням/додаванням див. пункт від 1 до 4.

Якщо хочете видалити виміряні параметри, повторно стисніть кнопку C/OFF.

Кожне натискання на кнопку видаляс один рядок параметрів з нижнього рядку.

Приклад зображення на дисплеї при додаванні

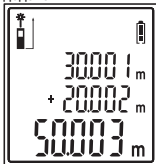

Приклад зображення на дисплеї при відрахуванні

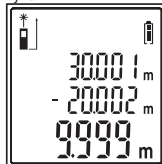

Вимірювання площі

Увімкніть пристрій і коротко натисніть на кнопку .

На дисплеї буде зображена кнопка .

1. Виміряйте першу відстань, буде зображений висновок і іконка. (Якщо хочете повторити вимірювання першої відстані, стисніть кнопку C/OFF. Висновок анулюється і далі дійте згідно пункту 1.)



-
2. Виміряйте другу відстань, буде показаний результат і іконка. На нижньому рядку відобразиться загальна площа розрахунку в м².



Якщо хочете загальні висновки додавати/віднімати після кожного відображення обчислення загальної поверхні стисніть кнопку і повторіть вимірювання, зазначені в пункті 1, 2. Натисніть кнопку C/OFF для видалення всіх значень на дисплеї.

Вимірювання об'єму

Увімкніть пристрій і коротко натисніть на кнопку 2 рази .

На дисплеї зобразиться іконка

-
1. Змініть першу відстань, буде зображений висновок і іконка. Виміряйте першої відстані, результат буде відображатися і значок. (Якщо ви хочете повторити перший вимір відстані, натисніть кнопку C/OFF. Результат анулюється і знову дійте згідно пункту 1)
-
2. Виміряйте другу відстань, то зобразиться результат та іконка. (Якщо ви хочете повторити вимір другої відстані, натисніть кнопку C/OFF. Результат анулюється і знову дійте згідно пункта 2.)
-
3. Виміряйте третю відстань зобразиться результат, загального обсягу в кубічних метрах і іконка.



Якщо хочете загальні результати додавати/віднімати, то після після кожного зображення загального підсумку об'єму, стисніть кнопку і повторіть вимірювання відповідно до пункту 1, 2, 3. Натисніть кнопку C/OFF анулюйте всі значення на дисплеї.

Непряме вимірювання (Піфагор)

Розрахунок довжини з допомогою Піфагора дозволяє визначити відстань між двома погано вимірюваними точками (риштовання, бар'єри, рефлексна поверхня).

Увага:

Правильний результат гарантований тільки тоді, коли між двома вимірних відрізками буде прямий кут (90°).

- Обидва вимірювання повинні виходити з тої ж самої точці.
- Більшу відстань завжди вимірюйте в першу чергу.

1. Ввімкніть пристрій та 3x коротко стисніть кнопку .
2. На дисплеї зобразиться мигаюча частина іконки
3. Виміряйте першу відстань, на дисплеї зобразиться
4. Виміряйте другу відстань, обидва результату будуть зображені у верхньому рядку і в нижньому рядку буде відображатися розрахункове значення третьої відстані.

Пам'ять вимірювання/анулювання пам'яті

Пристрій автоматично записує 20 (0–19) останні виміряні значення.

Увага:

Наступне вимірювання переписує давніші вимірювання.

Стисніть та притримайте довше кнопку з числом.

Потім повторно стисніть кнопку з числом, зобразяться результати окремих вимірювань і тип вимірювання. У режимі зображення пам'яті вимірювання кілька разів стисніть кнопку C/OFF.

Кожним стисканням кнопки анулюється останнє вимірювання.

Помилки при вимірюванні

При вимірюванні на дисплеї можуть зображатися наступні коди помилок:

Номер помилки	Правдоподібна причина	Відсторонення причини
Err10	Розряджена батарейка	Замініть батарею
Err15	Вимірювання поза діапазону	Скоротіть відстань вимірювання
Err16	Слабкий зворотний лазерний сигнал	Використовуйте світлішу тоску вимірювання; при вимірюванні надійно тримайте пристрій в руці
Err18	Занадто світла точка вимірювання	Використовуйте темнішу точку вимірювання
Err26	Значення мимо діапазону зображення дисплея	Повторіть процедуру вимірювання, дзмініть відстань вимірювання
Err08	Погана процедура вимірювання	Повторіть процедуру вимірювання
Err00	Помилка у зв'язку	Перезавантажте пристрій, повторіть вимірювання

Помилки вимірювання можуть також виникати в наступних випадках:

- Вимірювання відбувається при сильному сонячному світлі.
- Точка вимірювання має погане відображення або має дуже грубу поверхню.
- Температура під час вимірювання знаходиться за межами робочої температури, зазначеної в інструкції

RO|MD | Telemetru cu laser

Telemetrul cu laser este destinat pentru calculul suprafețelor și volumului și pentru măsurarea distanței.

Acest aparat este destinat în exclusivitate pentru utilizare privată.

Nu este destinat pentru utilizare profesională. Orice altă utilizare poate să ducă la deteriorare și vătămare.

Pentru pagubele provocate prin intervenții la telemetrul cu laser și nerespectarea indicațiilor de siguranță nu ne asumăm responsabilitatea.

Informații tehnice:

Clasa laser: 2

Putere de ieșire max. (P_{max}): <1 mW

Lungimea de undă: 620–690 nm

Distanța de măsurare: 0,05 m la 40 m

Precizia măsurării: ±2 mm

Unități de măsură: m, ft, in, m², ft², m³, ft³

Limita temporară de măsurare: 0,25 s

Oprire automată: după 3 minute de la ultima apăsare a butonului

Întreruperea razei laser în timpul măsurării:
după 30 secunde

Temperatura de funcționare: 0 °C la +40 °C

Temperatura de depozitare: -20 °C la +65 °C

Alimentarea: 2× 1,5 V AAA (nu sunt incluse)

Greutatea: 65 g (fără baterii)

Dimensiuni: 110 × 40 × 25 mm

Descrierea butoanelor:

(vezi ilustr. 1)

1 – butonul ON (pornire, măsurare)

2 – butonul UNITS (comutarea funcțiilor telemetrului)

3 – butonul C/OFF (ștergerea valorilor, oprirea)
4 – boloboc
5 – buton pentru adunarea/scăderea valorilor,
memoria măsurării

6 – buton pentru modificarea punctului de
măsurare
7A, 7B – punctul de măsurare

Atenționare:

Nu orientați în niciun caz laserul spre persoane ori animale.

Nu priviți în niciun caz direct în laser, ar putea afecta ochii.

Introducerea bateriilor

(vezi ilustr. 2)

Pe partea din spate a telemetrului îndepărtați capacul bateriilor.

Introduceți bateriile 2x 1,5 V AAA. Folosiți doar baterii alcaline, nu folosiți baterii reîncărcabile.

Montați înapoi capacul bateriilor.

Pornirea/oprirea aparatului

Prin apăsare lungă a butonului ON porniți aparatul.



Prin apăsare lungă a butonului C/OFF opriți aparatul.

Măsurarea distanței/Modificarea punctului de măsurare

Apăsăți lung butonul ON.

Se aude semnalul sonor și ecranul se activează.

Măsurarea începe în punctul 7B, va fi afișată pictograma .

Dacă doriți să modificați punctul de măsurare la 7A, apăsați butonul , va fi afișată pictograma .

Țineți aparatul orizontal în fața peretelui spre care doriți să măsurați distanța.

Aparatul trebuie să fie orientat perpendicular spre perete.

Folosiți în acest scop bolobocul, bula în boloboc trebuie să fie la mijloc între liniuțele negre.

Aparatul orientează laserul spre perete, va fi afișată pictograma .

Apoi reapăsăți butonul ON, aparatul măsoară distanța și afișează valoarea pe ecran (pictograma laserului dispare).

Modificarea unității de măsură

Setarea inițială a unității de măsură este metrul = m.

Dacă doriți să modificați unitatea de măsură, apăsați repetat lung butonul .

Puteți seta următoarele unități de măsură: m, ft, in.

Măsurarea continuă a distanței

Apăsăți lung butonul ON.

Va suna semnalul sonor și ecranul se activează.

Apoi reapăsăți lung butonul ON, aparatul începe să măsoare continuu, va fi afișată pictograma .

Pe ecran se afișează valorile max și min măsurate, care se vor modifica continuu, după cum veți deplasa aparatul. În partea de jos va fi afișată valoarea măsurată actualmente, vezi ilustrația.

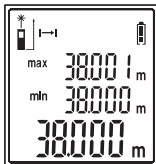

Pe toată durata măsurării continue aparatul va emite semnal acustic. Măsurarea continuă o puteți întrerupe temporar prin apăsarea scurtă a butonului ON.

Dacă doriți să continuați măsurarea continuă, apăsați lung butonul ON. Măsurarea continuă o încheiați prin apăsarea butonului C/OFF.

Adunarea/scăderea distanțelor

Distanțele măsurate le puteți aduna ori scădea.

1. Măsurați prima distanță.
2. Apăsați repetat butonul , se afișează "-" sau "+" în funcție dacă doriți să scădeți ori să adunați.
3. Distanța măsurată se transferă în rândul de sus.
4. Măsurați distanța următoare.

Ambele distanțe măsurate se transferă în rândul de sus, iar rezultatul scăderii/adunării va fi afișat în rândul de jos.

Apoi puteți continua repetat scăderea/adunarea, vezi punctul 1 la 4.

Dacă doriți să ștergeți valorile măsurate, apăsați repetat butonul C/OFF.

Fiecare apăsare șterge un rând de valori de la rândul de jos.

Exemplu de afișare pe ecran la adunare

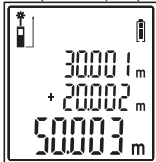

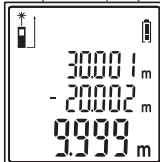

Exemplu de afișare pe ecran la scădere



Măsurarea suprafețelor

Porniți aparatul și apăsați scurt butonul .

Pe ecran va fi afișată pictograma .

1. Măsurați prima distanță, va fi afișat rezultatul și pictograma. (Dacă doriți să repetați măsurarea primei distanțe, apăsați butonul C/OFF. Rezultatul se șterge și procedați din nou conform punctului 1.) 
2. Măsurați a doua distanță, va fi afișat rezultatul și pictograma. Pe rândul de jos va fi afișat calculul total al suprafeței în m². 



Dacă doriți că adunați/scădeți rezultatele totale, apăsați după fiecare afișare a calculului total al suprafeței butonul  și repetați măsurarea conform punctului 1, 2.

Prin apăsarea butonului C/OFF ștergeți toate valorile pe ecran.

Măsurarea volumului

Porniți aparatul și apăsați de 2x scurt butonul .

Pe ecran va fi afișată pictograma .

1. Măsurați prima distanță, va fi afișat rezultatul și pictograma. (Dacă doriți să repetați măsurarea primei distanțe, apăsați butonul C/OFF. Rezultatul se șterge și procedați din nou conform punctului 1.) 
2. Măsurați a doua distanță, va fi afișat rezultatul și pictograma. (Dacă doriți să repetați măsurarea celei de-a doua distanțe, apăsați butonul C/OFF. Rezultatul se șterge și procedați din nou conform punctului 2.) 

3. Măsurați a treia distanță, va fi afișat rezultatul, volumul total în m³ și pictograma.



Dacă doriți că adunați/scădeți rezultatele totale, apăsați după fiecare afișare a calculului total al volumului butonul și repetați măsurarea conform punctului 1, 2, 3. La apăsarea butonului C/OFF ștergeți toate valorile pe ecran.

Măsurarea indirectă (Pythagoras)

Calculul distanței cu ajutorul teoremei lui Pitagora ajută la stabilirea distanței dificil de măsurat dintre două puncte (obstacole, suprafețe reflectorizante).

Atenționare:

Rezultatul corect este garantat numai în caz că între două distanțe măsurate va fi unghi drept (90°).

- Ambele măsurători trebuie să pornească din același punct.
- Măsurați întotdeauna mai întâi distanța mai mare.

1. Porniți aparatul și apăsați de 3x scurt butonul .
2. Pe ecran va fi afișată clipind parțial pictograma .
3. Măsurați prima distanță, rezultatul va fi afișat pe ecran.
4. Măsurați a doua distanță, ambele rezultate vor fi afișate în rândurile de sus iar pe rândul de jos va fi afișată valoarea calculată a celei de-a treia distanțe.

Memoria măsurării/ștergerea memoriei

Aparatul înregistrează automat 20 (0 la 19) din ultimele valori măsurate.

Atenționare:

Măsurarea următoare transcrie măsurătoarea cea mai veche.

Apăsați lung butonul , se afișează pictograma cu numărul măsurării.

Acum apăsați repetat butonul , vor fi afișate rezultatele măsurătorilor individuale și tipul măsurării. În regimul afișării memoriei apăsați repetat butonul C/OFF.

Cu fiecare apăsare a butonului va fi ștearsă ultima măsurare.

Erori la măsurare

În timpul măsurării pot să se afișeze pe ecran următoarele coduri de eroare:

Numărul erorii	Cauza probabilă	Eliminarea cauzei
Err10	Baterii descărcate	Înlocuiți bateriile
Err15	Măsurare în afara intervalului	Reduceți distanța de măsurare
Err16	Semnal laser retur slab	Folosiți punctul de măsurare mai luminat; la măsurare țineți aparatul strâns în mână
Err18	Punctul de măsurare prea luminos	Folosiți punct de măsurare mai întunecat
Err26	Valoarea în afara intervalului de afișare a ecranului	Repetăți procedeu de măsurare, modificați distanța de măsurare
Err08	Procedeu eronat de măsurare	Repetăți procedeu de măsurare
Err00	Eroare de comunicare	Restartați aparatul, repetați măsurarea

Erori la mäsurare pot sä aparä Ŗi dacä:

- Mäsurare are loc sub lumina puternicä a soarelui
- Punctul de mäsurare are reflexie slabä sau are suprafața foarte asprä
- Temperatura în timpul mäsurării este în afara temperaturii de funcționare menționatä în instrucțiuni

LT | Lazerinis atstumų matuoklis

Lazerinis atstumo matuoklis skirtas apskaičiuoti plotä, tūrj ir išmatuoti atstumä. Prietaisas skirtas tik asmeniniam naudojimui; netinka naudoti profesionalams. Bet koks kitas naudojimas gali sukelti žalä ir traumas.

Gamintojas neatsako už žalä, atsiradusią dėl neteisėtų veiksmų ir saugos nurodymų nesilaikymo.

Techniniai duomenys:

Lazerio klasė: 2

Didž. išėjimo galia (P.max): <1 mW

Bangos ilgis: 620–690 nm

Matavimo atstumas: nuo 0,05 m iki 40 m

Matavimo tikslumas: ±2 mm

Matavimo vienetai: m, ft, m², ft², m³, ft³

Matavimo laikas: 0,25 s

Automatinis išsijungimas: po 3 min. nuo paskutinio mygtuko paspaudimo

Lazerio šviesos išjungimas matuojant:

po 30 sekundžių

Darbinė temperatūra: nuo 0 °C iki 40 °C

Laikymo temperatūra: nuo -20 °C iki +65 °C

Maitinimo šaltinis: 2 × 1,5 V AAA (nepridedamos)

Svoris: 65 g (be baterijų)

Matmenys: 110 × 40 × 25 mm

Mygtukų aprašymas:

(žr. 1 pav.)

1 – ON mygtukas (įjungti, matavimas)

2 – UNITS mygtukas (perjungti matavimo funkcijas)

3 – C/OFF mygtukas (iš naujo nustatyti vertes, išjungti)

4 – vandens lygio indikatorius

5 – mygtukas skirtas pridėti ar atimti reikšmes, matavimų atmintis

6 – mygtukas skirtas keisti matavimo vietą 7A, 7B – matavimo vietos

Pastaba.

Niekada nenukreipkite lazerio į asmenis arba gyvūnus.

Niekada nežiūrėkite tiesiai į lazerį, nes jis gali pažeisti akis.

Baterijų keitimas

(žr. 2 pav.)

Nuimkite akumuliatoriaus dangtelį matuoklio užpakalinėje dalyje.

Įdėkite 2 × 1,5 V AAA baterijas. Visada naudokite tik šarmines baterijas, nenaudokite įkraunamų.

Uždėkite baterijų dangtelį.

Prietaiso įjungimas/išjungimas

Įjunkite ilgai paspausdami mygtuką ON.



Išjunkite ilgai paspausdami mygtuką C/OFF.

Atstumo matavimas/matavimo vietų keitimas

Ilgai paspauskite ON mygtuką.

Pasigirs garsinis signalas ir įsijungs ekranas.

Pradžioje matuojama vieta 7B; bus rodoma piktograma .

Jei norite pakeisti matavimo vietą 7a, paspauskite  mygtuką; bus rodoma piktograma .

Laikykite prietaisą horizontaliai prieš sieną, kurioje norite išmatuoti atstumą.

Prietaisais su siena turi sudaryti statų kampą.

Tai nustatyti naudokite vandens lygio indikatorių. Burbuliukas vandens lygio indikatoriuje turi būti juodų linijų viduryje.

Prietaisais sufokusuos lazerį ant sienos; bus rodoma piktograma .

Vėl paspauskite ON mygtuką. Prietaisais išmatuos atstumą ir parodys jį ekrane (pasirodys lazerio piktograma).

Matavimo vienetų keitimas

Numatytasis matavimo vienetas yra metras = m.

Jei norite pakeisti matavimo vienetus, kelis kartus ilgai paspauskite mygtuką .

Galite nustatyti šiuos matavimo vienetus: m, ft, in.

Tęstinis atstumo matavimas

Ilgai paspauskite ON mygtuką.

Pasigirs garsinis signalas ir įsijungs ekranas.

Dar kartą ilgai paspauskite ON mygtuką; prietaisais pradės tęstinį matavimą ir bus rodoma piktograma .

Ekrane bus rodomos didžiausios ir mažiausios reikšmės. Reikšmės keisis, kai prietaisais judinsite. Apačioje bus rodoma tuometu matuojamo atstumo reikšmė; žr. paveiksluką.

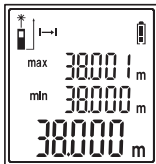

Tęstinio matavimo metu iš prietaiso sklisis garsinis signalas.

Galite laikinai sustabdyti tęstinį matavimą, paspausdami trumpai ON mygtuką.

Norėdami vėl matuoti, paspauskite ilgai ON mygtuką.

Užbaikite tęstinį matavimą paspausdami C/OFF mygtuką.

Matavimų sudėjimas ar atėmimas

Galite sudėti arba atimti išmatuotus atstumus.

1. Išmatuokite pirmąjį atstumą.
2. Kelis kartus paspauskite mygtuką ; bus rodomi ženklai „+“ arba „-“, atsižvelgiant į tai, ar norite pridėti, ar atimti.
3. Išmatuotas atstumas bus perkeltas į viršutinę eilutę.
4. Išmatuokite kitą atstumą.

Abu išmatuoti atstumai bus perkelti į viršutinę eilutes, o sudėties ar atimties rezultatas bus rodomas apatinėje eilutėje.

Galite toliau atlikti sudėties ar atimties veiksmus pagal pateiktus nurodymus (1–4).

Kelias kartus paspauskite C/OFF mygtuką, norėdami panaikinti išmatuotas vertes.

Kiekvienas paspaudimas ištrins vieną apatinę eilutę.

Ekraną pavyzdys, kai atliekama sudėtis.

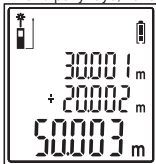



Ekraną pavyzdys, kai atliekama atimtis.



Ploto matavimas

Ijunkite prietaisą ir trumpai paspauskite mygtuką .

Ekране bus rodoma piktograma .



1. Išmatuokite pirmą atstumą; rezultatas bus rodomas kartu su piktograma. (Jei norite pakartoti matavimą, paspauskite C/OFF mygtuką. Rezultatas bus ištrintas ir vėl galite pradėti nuo 1 veiksmo). 
2. Išmatuokite antrąjį atstumą; rezultatas bus rodomas kartu su piktograma. Apatinėje eilutėje bus rodomas bendras apskaičiuotas paviršiaus plotas (m²). 

Jei norite pridėti ar atimti bendrus rezultatus, paspauskite mygtuką  po kiekvieno rodomo bendro ploto rezultato ir pakartokite matavimus pagal 1 ir 2 veiksmus. Ištrinkite visas reikšmes ekrane, paspausdami C/OFF mygtuką.

Tūrio matavimas

Ijunkite prietaisą ir trumpai paspauskite mygtuką  2 kartus.

Ekrane bus rodoma piktograma .

1. Išmatuokite pirmą atstumą; rezultatas bus rodomas kartu su piktograma. (Jei norite pakartoti matavimą, paspauskite C/OFF mygtuką. Rezultatas bus ištrintas ir vėl galite pradėti nuo 1 veiksmo) 
2. Išmatuokite antrąjį atstumą; rezultatas bus rodomas kartu su piktograma. (Jei norite pakartoti antrojo atstumo matavimą, paspauskite C/OFF mygtuką. Rezultatas bus ištrintas ir vėl galite pradėti nuo 2 veiksmo). 
3. Išmatuokite trečiąjį atstumą; rezultatas bus rodomas kartu su bendru tūriu (m³) ir piktograma. 

Jei norite pridėti ar atimti bendrus rezultatus, paspauskite mygtuką  po kiekvieno rodomo bendro tūrio rezultato ir pakartokite matavimus pagal 1, 2 ir 3 veiksmus. Ištrinkite visas reikšmes ekrane, paspausdami C/OFF mygtuką.

Netiesioginis matavimas (Pitagoro)

Jūs galite apskaičiuoti atstumą tarp dviejų taškų, kuriuos sunku išmatuoti (kliūtys, pastoliai, atspindintys paviršiai), taikydami Pitagoro teoremą.

Pastaba.

Teisingą rezultatą gali užtikrinti tik status kampas (90°) tarp dviejų matuojamų atstumų.

- Abu matavimai turi būti atliekami iš to paties taško.
- Pirmiau matuokite ilgesnį atstumą.

1. Ijunkite prietaisą ir trumpai paspauskite mygtuką  3 kartus.
2. Ekране bus rodoma mirksinti piktogramos  dalis.
3. Išmatuokite pirmąjį atstumą; rezultatas bus rodomas ekrane.
4. Išmatuokite antrąjį atstumą. Abu rezultatai bus rodomi viršutinėje dalyje. Apskaičiuotas trečiasis atstumas bus rodomas apatinėje eilutėje.

Matavimo atmintis/atminties ištrynimasis

Prietaisas automatiškai įrašo 20 (0–19) išmatuotų rezultatų.

Pastaba.

Kito matavimo metu bus ištirtas seniausias jrašas atmintyje.

Ilgai paspauskite mygtuką ; piktograma  ir matavimo numeris bus rodomas.

Tada kelis kartus paspauskite mygtuką ; bus rodomi atskirų matavimų rezultatai ir jų rūšis.

Kelis kartus paspauskite C/OFF mygtuką, kai rodoma matavimų atmintis.

Vieno mygtuko paspaudimu ištrinsite paskutinį matavimą.

Klaidos matavimo metu

Matuojant gali būti rodomi šie klaidų kodai:

Klaidos kodas	Galima priežastis	Sprendimas
Err10	Išsikrovusios baterijos	Pakeiskite baterijas
Err15	Matavimas už ribų	Sumažinkite matavimo atstumą
Err16	Silpnas lazerio signalas	Naudoti šviesesnę matavimo vietą; laikykite matavimo prietaisą lygiai
Err18	Matavimo vieta per šviesi	Naudokite tamsesnę matavimo vietą
Err26	Rezultato reikšmės netelpa į ekraną	Pakartokite matavimo procesą, pakoreguokite matavimo atstumus
Err08	Neteisinga matavimo procedūra	Pakartokite matavimą
Err00	Ryšio klaida	Iš naujo įjunkite prietaisą ir pakartokite matavimą.

Matavimo klaidos gali atsirasti, jei:

- matavimai atliekami stipriai šviečiant saulei,
- matavimo vieta blogai atspindi arba labai šiurkštus paviršius,
- temperatūra matavimo metu neatitinka nurodytos darbinės prietaiso temperatūros.

LV | Lāzera tālmērs

Lāzera tālmērs ir paredzēts virsmas, tīlpuma aprēķināšanai un attāluma mērīšanai.

Ierīce ir paredzēta tikai personiskai lietošanai;

tā nav paredzēta profesionāļiem. Cita veida lietošana var radīt bojājumus un savainojumus.

Ražotājs neuzņemas atbildību par zaudējumiem, kas ir radušies, manipulējot ar lāzera ierīci un neievērojot drošības instrukciju.

Tehniskie dati

Lāzera klase: 2

Maks. izejas jauda (P. maks.): <1 mW

Viļņu garums: 620–690 nm

Mērīšanas attālums: 0,05–40 m

Mērīšanas precizitāte: ±2 mm

Mērvienības: m, ft, in, m², m³, ft³

Mērīšanas laika ierobežojums: 0,25 s

Automātiski izslēdzas pēc trim minūtēm kopš

pagas pēdējās piespiešanas reizes.

Mērīšanas laikā lāzera stars izslēdzas pēc 30 sekundēm.

Darba temperatūra: 0 °C līdz +40 °C

Uzglabāšanas temperatūra: -20 °C līdz +65 °C

Strāvas padeve: 2 × 1,5 V AAA (nav iekļautas)

Svars: 65 g (bez baterijām)

Izmēri: 110 × 40 × 25 mm

Pogu apraksts:

(skatīt 1. attēlu)

- 1 – IESLĒGŠANAS poga (ieslēgt, mērit)
- 2 – MĒRVENĪBU poga (pārslēgt mērišanas funkciju)
- 3 – C/IZSLĒGŠANAS poga (atiestatīt vērtības, izslēgt)

- 4 – līmeņrādis
- 5 – poga, lai pieskaitītu/atņēmtu vērtības, mērījumu atmiņa
- 6 – poga, lai mainītu mērišanas punktu 7A, 7B – mērišanas punkts

Piezīmes

Nekad nevērsiet lāzeru uz cilvēkiem vai dzīvniekiem.

Nekad neskatieties tieši lāzerā, tas var kaitēt acīm.

Bateriju ievietošana

(skatīt 2. attēlu)

Noņemiet bateriju nodalījuma, kas atrodas mēritāja aizmugurē, vāciņu. Ievietojiet divas 1,5 V AAA baterijas. Vienmēr izmantojiet tikai sārma baterijas, neizmantojiet atkārtoti uzlādējamās baterijas.

Uzlieciet atpakaļ bateriju nodalījuma vāciņu.

Ierīces ieslēgšana/izslēgšana

Ieslēdziet ierīci, turot nospiestu ieslēgšanas pogu.



Izslēdziet ierīci, turot nospiestu izslēgšanas pogu.

Attāluma mērišana/mērišanas punkta mainīšana

Turiet nospiestu ieslēgšanas pogu.

Atskanēs skaņas signāls un ieslēgsies ekrāns.

Mērišana sākas punktā 7B; tiks parādīta  ikona.

Ja vēlaties mainīt mērišanas punktu uz 7A, nospiediet  pogu; tiks parādīta  ikona.

Turiet ierīci horizontāli pie sienas, uz kuras vēlaties izmērīt attālumu.

Ierīcei jābūt vērstai pret sienu taisnā leņķī.

Šim nolūkam izmantojiet līmeņrādi. Burbulim līmeņrādī jāatrodas vidū starp melnajām līnijām.

Ierīce koncentrēs lāzeru uz sienu; tiks parādīta  ikona.

Pēc tam vēlreiz nospiediet ieslēgšanas pogu. Ierīce izmērīs attālumu un parādīs to ekrānā (lāzera ikona pazudīs).

Mērvienību mainīšana

Noklusējuma mērvienība ir metrs (m).

Ja vēlaties mainīt mērvienību, atkārtoti turiet nospiestu  pogu.

Var iestatīt šādas mērvienības: m, ft, in.

Nepārtraukta attāluma mērišana

Turiet nospiestu ieslēgšanas pogu.

Atskanēs skaņas signāls un ieslēgsies ekrāns.

Vēlreiz turiet nospiestu ieslēgšanas pogu; ierīce sāks mērit nepārtraukti un tiks parādīta  ikona. Ekrānā būs redzamas izmērītās maks. un min. vērtības. Pārvietojot ierīci, vērtības mainīsies. Apakšējā daļā tiks parādīta pašreiz izmērītā vērtība; skatīt attēlu.

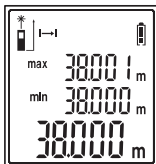

Nepārtrauktās mērīšanas laikā ierīce atskaņos skaņas signālu. Varat uz laiku apturēt nepārtraukto mērīšanu, nospiežot ieslēgšanas pogu. Turiet nospiestu ieslēgšanas pogu, ja vēlaties turpināt nepārtraukto mērīšanu. Pārtrauciet nepārtraukto mērīšanu, nospiežot izslēgšanas pogu.

Attālumu pieskaitīšana/atņemšana

Varat pieskaitīt vai atņemt izmērītos attālumus.

1. Izmēriet pirmo attālumu.
2. Atkārtoti nospiediet  pogu; „-“ vai „+“ tiks parādīts atkarībā no tā, vai vēlaties pieskaitīt vai atņemt.
3. Izmērītais attālums pārvietosies uz augšējo rindu.
4. Izmēriet vēl vienu attālumu.

Abi izmērītie attālumi pārvietosies uz augšējo rindu un saskaitīšanas/atņemšanas rezultāts tiks parādīts apakšējā rindā.

Pēc tam varat turpināt atkārtoti pieskaitīt/atņemt, izpildot 1.–4. darbību.

Vairākkārt nospiediet izslēgšanas pogu, ja vēlaties izdzēst izmērītās vērtības.

Katru reizi, nospiežot pogu, viena vērtības rinda tiks izdzēsta no apakšējās rindas.

Ekrāna piemērs saskaitot.

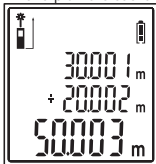

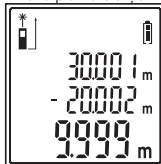

Ekrāna piemērs atņemot.



Virsmas mērīšana

Ieslēdziet ierīci un piespiediet  pogu.

Ekrānā tiks parādīta  ikona.



1. Izmēriet pirmo attālumu; rezultāts tiks parādīts kopā ar ikonu. (Ja vēlaties atkārtot pirmā attāluma mērīšanu, nospiediet izslēgšanas pogu. Rezultāts tiks izdzēsts un varat turpināt ar pirmo darbību.) 
2. Izmēriet otro attālumu; rezultāts tiks parādīts kopā ar ikonu. Apakšējā līnijā tiks parādīta kopējā aprēķinātā platība m². 

Ja vēlaties pieskaitīt/atņemt kopējos rezultātus, nospiediet  pogu pēc tam, kad katrs kopējais virsmas rezultāts ir parādīts, un atkārtojiet mērījumu saskaņā ar pirmo un otro darbību. Izdzēsiet visas vērtības uz ekrāna, nospiežot izslēgšanas pogu.

Tilpuma mērīšana

Ieslēdziet ierīci un divreiz īsi nospiediet  pogu.

Ekrānā tiks parādīta  ikona.

1. Izmēriet pirmo attālumu; rezultāts tiks parādīts kopā ar ikonu. (Ja vēlaties atkārtot pirmā attāluma mērīšanu, nospiediet izslēgšanas pogu. Rezultāts tiks izdzēsts un varat turpināt ar pirmo darbību.) 
2. Izmēriet otro attālumu; rezultāts tiks parādīts kopā ar ikonu. (Ja vēlaties atkārtoti izmērit otro attālumu, nospiediet izslēgšanas pogu. Rezultāts tiks izdzēsts un varat turpināt ar otro darbību.) 
3. Izmēriet trešo attālumu, rezultāts tiks parādīts ar kopējo tilpumu m³ un ikonu. 

Ja vēlaties pieskaitīt/atņemt kopējos rezultātus, nospiediet  pogu pēc tam, kad katrs kopējais tilpuma rezultāts ir parādīts, un atkārtojiet mērījumu saskaņā ar pirmo, otro un trešo darbību. Izdzēsiet visas vērtības uz ekrāna, nospiežot izslēgšanas pogu.



Netieši mērījumi (Pitagora funkcija)

Varat aprēķināt attālumu starp diviem punktiem, kurus ir grūti izmērit (šķēršļi, sastatnes, atstarojošas virsmas), izmantojot Pitagora teorēmu.

Piezīmes

Pareizs rezultāts ir garantēts tikai tad, ja abi izmērītie attālumi atrodas taisnā leņķī (90°).

- Abi mērījumi jāveic no viena un tā paša punkta.
- Vienmēr vispirms izmēriet garāko attālumu.



1. Ieslēdziet ierīci un trīsreiz nospiediet  pogu.
2. Ekrānā tiks parādīta  ikonas mirgojoša daļa.
3. Izmēriet pirmo attālumu un rezultāts tiks parādīts ekrānā.
4. Izmēriet otro attālumu. Abi rezultāti tiks parādīti rindas augšējā daļā. Apakšējā rindas daļā tiks parādīts trešais aprēķinātais attālums.

Mērījumu atmiņa/atmiņas dzēšana

Ierīce automātiski reģistrē 20 (0 līdz 19) pēdējo mērījumu vērtības.

Piezīmes

Nākamais mērījums pārrakstīs agrākos mērījumus atmiņā.

Turiet nospiestu  pogu; tiks parādīta  ikona un mērījuma numurs.

Tagad atkārtoti nospiediet  pogu – tiks parādīti individuālo mērījumu rezultāti un mērījuma veids. Vairākkārt nospiediet izslēgšanas pogu, atrodoties mērījumu atmiņas parādīšanas režīmā.

Katru reizi, nospiežot pogu, tiks izdzēsts pēdējais mērījums.

Kļūdas mērījumu laikā

Mērot var tikt parādīti šādi kļūdu kodi:

Kļūdas kods	Iespējamais cēlonis	Risinājums
Err10	Tukšas baterijas	Nomainiet baterijas
Err15	Mērījums ārpus diapazona	Samaziniet mērīšanas attālumu
Err16	Vājš lāzera atgriešanās signāls	Izmantojiet spilgtāku mērīšanas punktu; mērīšanas laikā turiet ierīci cieši rokās

Kļūdas kods	Iespējamais cēlonis	Risinājums
Err18	Mērīšanas punkts ir pārāk spožs	Izmantojiet tumšāku mērīšanas punktu
Err26	Vērtība ir ārpus ekrānā attēlojamā diapazona	Atkārtojiet mērīšanas procesu, pielāgojot mērīšanas attālumu
Err08	Nepareiza mērījumu procedūra	Atkārtojiet mērīšanu
Err00	Kļūda saziņā	Restartējiet ierīci un atkārtojiet mērījumu

Kļūda mērījumā var arī rasties, ja:

- mērījums ir veikts spilgtā saules gaismā;
- mērījuma punktam ir sliktas atstarojums vai tā virsma ir ļoti raupja;
- temperatūra mērīšanas laikā ir ārpus ekspluatācijas temperatūras robežvērtībām, kas ir minētas rokasgrāmatā.

EE | Laser kaugsmēotja

Laser-kaugsmēotja on mēeldud pinna, mahu ja kauguse mōōtmiseks. Seade on mēeldud ainult isiklikuks kasutamiseks, ja ei ole ette nāhtud kasutamiseks spetsialistidele. Mis tahes muu kasutamine vōib pōhjustada kahju ja vigastusi. Tootja ei vastuta laserseadme muutmise ega ohutusjuhiste mittejārgimisega tekitatud kahju eest.

Tehnilised andmed:

Laserklass: 2

Max vāljundvōimsus (P max): <1 mW

Lainepikkus: 620–690 nm

Mōōtmiskaugus: 0,05–40 m

Mōōtmise tāpsus: ±2 mm

Mōōtūhikud: m, ft, in, m², ft², m³, ft³

Mōōtmise ajapiirang: 0,25 s

Automaatne vāljāulitamine: pārst 3 minuti
mōōdumist nupu viimasest vajutamisest

Mōōtmise ajal laserkiire vāljāulitamine:

30 sekundi pārst

Tōottemperatuur: 0–40 °C

Sāilitustemperatuur: -20 kuni 65 °C

Toide: 2× 1,5 V AAA (ei ole kaasas)

Kaal: 65 g (ilma akuta)

Mōōdud: 110 × 40 × 25 mm

Nuppude kirjeldus:

(vt joonist 1)

1 – nupp ON (sisseulitamine, mōōtmine)

2 – nupp UNITS (mōōtja funktsioņid
vahetamine)

3 – nupp C/OFF (vāārtuste lāhtestamine,
vāljāulitamine)

4 – veetase

5 – nupp vāārtuste liitmiseks/lahutamiseks,
mōōtmismālu

6 – nupp mōōtepunkti muutmiseks, ekrāni
taustvalguse aktiveerimiseks/desakti-
veerimiseks

7A, 7B – mōōtepunkt

Mārkus:

Ārge kunagi suunake laserit inimestele ega loomadele.

Ārge kunagi vaadake otse laserisse, see vōib teie silmi kahjustada.

Patareide sisestamine

(vt joonist 2)

Eemaldage mōōtja tagakūljel olev patareipeasa kaas.

Sisestage 2× 1,5 V patareid. Kasutage ainult leelispatareisid, mitte laetavaid.

Asetage kaas tagasi.

Seadme sisselülitamine/välja lülitamine

Lülitage seade sisse, vajutades pikalt nuppu ON.



Lülitage seade välja, vajutades pikalt nuppu C/OFF.

Kauguse mõõtmise/Mõõtmispunkti muutmise

Vajutage pikalt nuppu ON.

Kustub helisignaal ja ekraan lülitub sisse.

Mõõtmine algab punktist 7B; kuvatakse ikoon .

Kui soovite asendada mõõtepunkti 7A-ga, vajutage nuppu , kuvatakse ikoon .

Hoidke seadet horisontaalselt seina ees, mille suhtes soovite kaugust mõõta.

Seade peab olema suunatud seina poole õige nurga alt.

Selleks kasutage veetaset. Mull veetasemes peab olema mustade joonte vahel.

Vajutage nuppu ON. Seade suunab laseri seinale; kuvatakse ikoon .

Seejärel vajutage nuppu ON uuesti. Seade mõõdab kaugust ja näitab kaugust ekraanil (laseri ikoon kaob).

Mõõtühikute muutmise

Vaikimisi mõõtühik on meeter = m.

Kui soovite mõõtühikut muuta, vajutage korduvalt ja pikalt nuppu .

Saate määrata järgmisi mõõtühikuid: meeter, jalg, toll.

Pidev kaugusmõõtmine

Vajutage pikalt nuppu ON.

Kustub helisignaal ja ekraan lülitub sisse.

Vajutage uuesti pikalt nuppu ON, seade hakkab pidevalt mõõtma ja kuvatakse ikoon .

Ekraanil kuvatakse mõõdetud max ja min väärtused. Väärtused muutuvad seadme liigutamisel. Alumine osa kuvab hetkel mõõdetud väärtust, vt pilti.

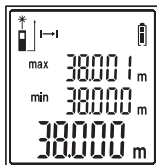

Seadmest kustub pideva mõõtmisel ajal helisignaal.

Pideva mõõtmise saate ajutiselt peatada nupu ON lühikese vajutamisega.

Kui soovite pidevat mõõtmist jätkata, vajutage pikalt nuppu ON.

Lõpetage pidev mõõtmine, vajutades nuppu C/OFF.

Kauguste liitmine/lahutamise

Saate mõõdetud kaugusi liita või lahutada.

1. Mõõtkte esimene kaugus.
2. Vajutage korduvalt nuppu , „-“ või „+“ kuvatakse olenevalt sellest, kas soovite liita või lahutada.
3. Mõõdetud kaugus liigub ülemisele joonele.
4. Mõõtkte veel üks kaugus.

Mõlemad mõõdetud kaugused liiguvad ülemisele joonele ja liitmise / lahutamise tulemus kuvatakse alumisel real.

Seejärel saate jätkata korduva liitmise / lahutamisega, järgides samme 1–4.

Kui soovite mõõdetud väärtusi kustutada, vajutage korduvalt nuppu C/OFF.

Iga vajutus kustutab alumisest reast ühe väärtuserea.

Ekraani näidis liitmisel

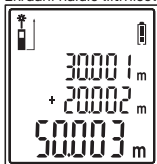

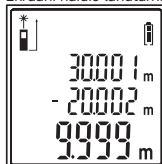

Ekraani näidis lahutamisel



Pinna mõõtmine

Lülitage seade sisse ja vajutage lühidalt nuppu .

Ekraanil kuvatakse ikoon .

1. Mõõtkte esimene kaugus, tulemus kuvatakse koos ikooniga. (Kui soovite korrata esimese kauguse mõõtmist, vajutage C/OFF. Tulemus kustutatakse ja saate jätkata sammuga 1.) 
2. Mõõtkte teine kaugus, tulemus kuvatakse koos ikooniga. Alumine rida näitab kogu arvestuslikku pindala ruutmeetrites. 



Kui soovite kogutulemusi liita/lahutada, vajutage nuppu  pärast iga pindala lõpliku tulemusel kuvamist ja korrake mõõtmist, järgides samme 1 ja 2.

Kõigi ekraanil olevate väärtuste kustutamiseks vajutage nuppu C/OFF.

Mahu mõõtmine

Lülitage seade sisse ja vajutage kaks korda lühidalt nuppu .

Ekraanil kuvatakse ikoon .

1. Mõõtkte esimene kaugus, tulemus kuvatakse koos ikooniga. (Kui soovite korrata esimese kauguse mõõtmist, vajutage C/OFF. Tulemus kustutatakse ja saate jätkata sammuga 1.) 
2. Mõõtkte teine kaugus, tulemus kuvatakse koos ikooniga. (Kui soovite korrata teise kauguse mõõtmist, vajutage C/OFF. Tulemus kustutatakse ja saate jätkata sammuga 2.) 
3. Mõõtkte kolmas kaugus, tulemus kuvatakse koos kogumahu kuupmeetrites ja ikooniga. 

Kui soovite kogutulemusi liita/lahutada, vajutage nuppu  pärast iga mahu lõpliku tulemusel kuvamist ja korrake mõõtmist, järgides samme 1, 2 ja 3. Kõigi ekraanil olevate väärtuste kustutamiseks vajutage nuppu C/OFF.



Kaudne mõõtmine (Pythagoras)

Pythagorase teoreemi rakendades saate arvutada kauguse kahe punkti vahel, mida on raske mõõta (takistused, tellingud, peegeldavad pinnad).

Märkus:

Õige tulemus on tagatud ainult siis, kui mõlemad mõõdetud kaugused on õige nurga all (90°).

- Mõlemad mõõtmised tuleb teha samast punktist.
- Mõõtke alati kõigepealt kaugem vahemaa.

1. Lülitage seade sisse ja vajutage kolm korda lühidalt nuppu .
2. Ekraanil kuvatakse ikooni  viilkuv osa.
3. Mõõtke esimene kaugus ja tulemus kuvatakse ekraanile.
4. Mõõtke teine kaugus. Mõlemad tulemused kuvatakse ridade ülemises osas. Alumine rida kuvab arvutatud kolmanda kauguse.

Mõõtmismälu/Mälu kustutamine

Seade registreerib automaatselt 20 (0–19) viimati mõõdetud väärtust.

Märkus:

Järgmine mõõtmine salvestab mälu vanima mõõtmise üle.

Vajutage pikalt nuppu ; kuvatakse ikoon  ja mõõtmise number.

Nüüd vajutage korduvalt nuppu , see näitab üksikute mõõtmiste tulemusi ja mõõtmisviisi.

Vajutage mõõtmismälu kuvamise režiimis korduvalt nuppu C/OFF.

Iga nupuvajutus kustutab viimase mõõtmise.

Vead mõõtmise ajal

Mõõtmisel võidakse kuvada järgmised veakoodid:

Veakood	Tõenäoline põhjus	Lahendus
Err10	Tühjad patareid	Vahetage patareisid
Err15	Mõõtmine väljaspool vahemikku	Lühendage mõõtekaugust
Err16	Nõrk laseri vastuvõtusignaal	Kasutage heledamat mõõtepunkti, mõõtmise ajal hoidke seadet kindlalt käes
Err18	Mõõtepunkt on liiga hele	Kasutage tumedamat mõõtepunkti
Err26	Väärtus on väljaspool ekraani vaatevälja	Korrake mõõtmisprotsessi, reguleerige mõõtekaugust
Err08	Vale mõõtmisprotseduur	Korrake mõõtmisprotsessi
Err00	Kommunikatsiooniviga	Taaskäivitage seade ja korrake mõõtmist

Mõõtmisvead võivad ilmneda ka siis, kui:

- mõõtmine tehakse tugeva päikesevalguse käes
- mõõtepunkt on halva peegelduse või väga konarliku pinnaga
- mõõtmistemperatuur on väljaspool juhendis toodud töötemperatuuri piire

BG | Лазерен измервател за разстояние

Лазерният измервател за разстояние е проектиран да изчислява повърхност, обем и да измерва разстояние. Това устройство е предназначено единствено за лична употреба, а не за употреба от професионалисти. Всяка друга употреба може да доведе до щети и наранявания. Производителят не носи отговорност за щети предизвикани от манипулиране на лазерното устройство и неспазване на инструкциите за безопасност.

Технически данни:

Клас на лазера: 2

Максимална изходна мощност (P_{max}):

<1 mW

Дължина на вълната: 620–690 nm

Измерване на разстояние: 0,05 m до 40 m

Точност на измерване: ±2 mm

Мерни единици: m, ft, in, m², ft², m³, ft³

Ограничение на времето за измерване:

0,25 секунди

Автоматично изключване: 3 минути след последното натискане на бутон

Изключване на лазерния лъч по време на измерване: след 30 секунди

Работна температура: от 0 °C до +40 °C

Температура на съхранение: от –20 °C до +65 °C

Захранване: 2 бр. батерия 1,5 V тип AAA (не са включени в комплекта)

Тегло: 65 g (без батерията)

Размери: 110 × 40 × 25 mm

Описание на бутона:

(вж. Фиг. 1)

1 – Бутон ON (ВКЛ.) (включва, измерва)

2 – Бутон UNITS (ЕДИНИЦИ) (превключва между различните функции на измервателя)

3 – Бутон C/OFF (С/ИЗКЛ.) (нулира стойностите, изключва)

4 – нивелир

5 – бутон за добавяне/изваждане на стойности, памет на измерване

6 – бутон за смяна на точка на измерване, включване/изключване на подсветката на екрана

7A, 7B – точка на измерване

Забележка:

Никога не насочвайте лазера към хора или животни.

Никога не гледайте директно към лазера, може да нарани зрението Ви.

Поставяне на батерии

(вж. Фиг. 2)

Свалете капака на отделението за батериите, разположен на задната страна на измервателя.

Сложете 2 бр. батерии 1,5 V тип AAA. Използвайте само алкални батерии, а не презареждащи се.

Поставете отново капака на батерията.

Включване/изключване на устройството

Включете устройството, като задържите бутон ON (ВКЛ.).



Изключете устройството, като задържите бутон C/OFF (С/ИЗКЛ.).

Измерване на разстояние/Смяна на точка на измерване

Задържете бутон ON (ВКЛ.).

Ще прозвучи звуков сигнал и екранът ще се включи.

Измерването започва в точка 7B; иконата  ще се покаже на дисплея.

Ако желаете да смените точката на измерване със 7A, натиснете бутон ; иконата  ще се покаже на дисплея.

Задържете устройството хоризонтално пред стената, до която искате да измерите разстоянието. Устройството трябва да сочи към стената под правилен ъгъл.

За тази цел използвайте нивелир. Балонът в нивелира трябва да е в средата между двете черни линии.

Натиснете бутон ON (ВКЛ.). Устройството ще фокусира лазера към стената; иконата  ще се покаже на дисплея.

След това натиснете отново бутон ON (ВКЛ.). Устройството ще измери разстоянието и ще го покаже на екрана (иконата на лазера ще изчезне).

Смяна на мерни единици

Мерната единица по подразбиране е метър = m.

Ако желаете да смените мерната единица, неколкократно задръжте бутона .

Може да зададете следните мерни единици: m, ft, in.

Продължително измерване на разстоянието

Задръжте бутона ON (ВКЛ.).

Ще прозвучи звуков сигнал и екранът ще се включи.

Отново задръжте бутона ON (ВКЛ.); устройството ще започне да измерва продължително и иконата  ще се покаже на дисплея. На екрана ще се покаже измерените макс. и мин. стойности. Стойностите ще се променят с придвижването на устройството. На долната част ще се покаже текущата измерена стойност; вижте фигурата.



Устройството ще излъчва звуков сигнал през цялото времетраене на продължителното измерване.

Можете временно да спрете на пауза продължителното измерване, като натиснете бутона ON (ВКЛ.).

Задръжте бутона ON (ВКЛ.), ако искате да продължите към продължително измерване.

Прекратете продължителното измерване, като натиснете бутона C/OFF (C/ИЗКЛ.).

Добавяне/изваждане на разстояния

Можете да добавяте или изваждате измерени разстояния.

1. Измерете първото разстояние.
2. Неколкократно натиснете бутона , "-" или "+" ще се покажат на дисплея, в зависимост от това дали искате да добавяте или изваждате.
3. Измереното разстояние ще се премести в най-горната линия.
4. Измерете друго разстояние.
4. Измерете друго разстояние.

И двете измерени разстояния ще се преместят в най-горните линии и резултатът от добавянето/изваждането ще се покаже на дисплея в долната линия.

След това можете неколкократно да добавяте/изваждате, като следвате стъпки от 1 до 4.

Неколкократно натиснете бутона C/OFF (C/ИЗКЛ.), ако искате да изтриете измерените стойности. Всяко натискане ще изтрива по една линия от стойността на долната линия.

Примерен екран при добавяне

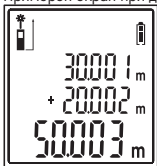

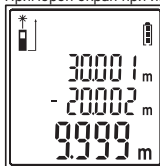

Примерен екран при изваждане



Разстояние на повърхност

Включете устройството и натиснете бутона .

На екрана ще се покаже иконата .



- | | |
|--|---|
| 1. Измерете първото разстояние; резултатът ще се покаже на дисплея заедно с иконата. (Ако искате да повторите измерването на първото разстояние, натиснете C/OFF (C/ИЗКЛ.). Резултатът ще се изтрие и ще можете да продължите отново от стъпка 1.) |  |
| 2. Измерете второто разстояние; резултатът ще се покаже на дисплея заедно с иконата. Долната линия ще покаже общата калкулирана повърхност в m ² . |  |

Ако искате да добавите/извадите общите резултати, натиснете бутона  след показването на всеки общ резултат на измерена повърхност и повторете измерването в съответствие със стъпките 1 и 2. Изтрийте всички стойности от екрана, като натиснете бутона C/OFF (C/ИЗКЛ.).

Измерване на обем

Включете устройството и натиснете 2 пъти бутона .

На екрана ще се покаже иконата .

- | | |
|--|---|
| 1. Измерете първото разстояние; резултатът ще се покаже на дисплея заедно с иконата. (Ако искате да повторите измерването на първото разстояние, натиснете C/OFF (C/ИЗКЛ.). Резултатът ще се изтрие и ще можете да продължите отново от стъпка 1.) |  |
| 2. Измерете второто разстояние; резултатът ще се покаже на дисплея заедно с иконата. (Ако искате да повторите измерването на второто разстояние, натиснете C/OFF (C/ИЗКЛ.). Резултатът ще се изтрие и ще можете да продължите отново от стъпка 2.) |  |
| 3. Измерете третото разстояние; резултатът ще се покаже на дисплея заедно с общия обем в m ³ и иконата . |  |

Ако искате да добавите/извадите общите резултати, натиснете бутона  след показването на всеки общ резултат на измерен обем и повторете измерването в съответствие със стъпките 1, 2 и 3. Изтрийте всички стойности от екрана, като натиснете бутона C/OFF (C/ИЗКЛ.).



Индиректно измерване (Питагор)

Можете да измерите разстоянието между две точки, които е трудно да се измерят (препятствия, скеле, отразяващи повърхности), като приложите Питагоровата теорема.

Забележка:

Гарантира се правилен резултат, само когато двете измервани разстояния са под правилния ъгъл (90°).

- И двете измервания трябва да се направят от една и съща точка.
- Винаги първо измервайте по-дългото разстояние.

1. Включете устройството и натиснете 3 пъти бутона .
2. На екрана ще се покаже мигащата икона .
3. Измерете първото разстояние и резултатът ще се покаже на екрана.
4. Измерете второто разстояние. И двата резултата ще се покажат в горната част на линиите. Долната линия ще покаже общата калкулираното трето разстояние.

Памет на измервания/Изтриване на памет

Устройството автоматично записва 20-те (от 0 до 19) последно измерени стойности.

Забележка:

Следващото измерване ще презапише най-старото измерване в паметта.

Задръжте бутона ; иконата  и номера на измерване ще се покажат на дисплея.

Сега натиснете неколккратно бутона ; това ще покаже резултатите на индивидуалните измервания и типа измерване.

Неколкократно натиснете бутона C/OFF (C/ИЗКЛ.), когато сте в режима, показващ паметта на измерванията.

Всяко натискане на бутона ще изтрие най-скорошното измерване.

Грешки при измерване

Следните кодове за грешки може да се покажат на дисплея по време на измерване:

Код за грешка	Вероятна причина	Решение
Egг10	Разредени батерии	Подменете батериите
Egг15	Измерване извън обхват	Скъсете разстоянието на измерване
Egг16	Слаб лазерен сигнал за връщане	Използвайте по-светла точка на измерване; дръжте устройството стабилно в ръката си, когато измервате
Egг18	Точката на измерване е прекалено светла	Използвайте по-тъмна точка на измерване
Egг26	Стойност извън обхвата на екрана	Повторете процеса на измерване и регулирайте разстоянието на измерване
Egг08	Неправилна процедура на измерване	Повторете процеса на измерване
Egг00	Грешка в комуникацията	Рестартирайте устройството и повторете измерването

Грешки в измерването също може да се появят, ако:

- измерването се извършва при силна слънчева светлина
- точката на измерване има слабо отразяване или много груба повърхност
- температурата по време на измерването е извън границите на работните температури, посочени в ръководството

FR|BE |Télémètre laser

Le télémètre laser est conçu pour calculer des surfaces et des volumes et pour mesurer des distances. Ce dispositif est réservé à un usage privé.

Il n'est pas destiné à un usage professionnel. Toute autre utilisation peut entraîner des dommages et des blessures.

Aucune responsabilité n'est assumée pour les dommages causés par la manipulation de l'équipement laser et le non-respect des consignes de sécurité.

Informations techniques :

Classe du laser : 2

Puissance de sortie maximale (P.max) :
<1 mW

Longueur d'onde : 620 à 690 nm

Distance de mesure : 0,05 m à 40 m

Précision de la mesure : ± 2 mm

Unités de la mesure : m, ft, in, m², ft², m³, ft³

Limite de temps de la mesure : 0,25 s

Arrêt automatique : après 3 minutes à compter de la dernière pression sur une touche

Éteindre le faisceau laser lors de la visée :
après 30 secondes

Température d'exploitation : 0 °C à +40 °C

Température de stockage : -20 °C à +65 °C

Alimentation : 2× pile de 1,5 V de type AAA
(pas fournies)

Masse : 65 g (sans les piles)

Dimensions : 110 × 40 × 25 mm

Description des boutons :

(Voir la Fig. 1)

- 1 – touche ON (mise sous tension, mesure)
- 2 – touche UNITS (commutation des fonctions du compteur)
- 3 – touche C/OFF (réinitialisation, arrêt)
- 4 – niveau à bulle

- 5 – touche d'addition/soustraction de valeurs, mémoire de mesure
- 6 – touche pour changer le point de mesure
- 7A, 7B – point de mesure

Avertissement :

Ne jamais pointer le laser en direction de personnes ou d'animaux.

Ne jamais regarder directement le laser car il peut être à l'origine de lésions oculaires.

Insertion de la pile

(Voir la Fig. 2)

Retirer le couvercle de la pile à l'arrière du compteur.

Insérer 2× pile 1,5 V AAA. Utiliser toujours uniquement des piles alcalines, ne pas utiliser de piles rechargeables.

Remettre le couvercle du compartiment destiné aux piles en place.

Mise en marche/arrêt de l'appareil

Appuyer longuement sur la touche ON pour mettre l'appareil en marche.

Appuyer longuement sur la touche C/OFF pour éteindre l'appareil.

Mesure de la distance/changement du point de mesure

Appuyer longuement sur la touche ON.

Un signal sonore retentit et l'écran s'allume.

La mesure commence au point 7B, l'icône  s'affiche.

Pour changer le point de mesure à 7A, appuyer sur la touche , l'icône  s'affiche.

Tenir l'appareil horizontalement devant le mur dont vous voulez mesurer la distance.

L'appareil doit être orienté à angle droit vers le mur.

Utiliser un niveau à bulle, la bulle du niveau à bulle doit se trouver au milieu entre les lignes noires.

L'appareil concentre le laser sur le mur et l'icône  s'affiche.

Appuyer ensuite à nouveau sur la touche ON, l'appareil mesure la distance et affiche la valeur à l'écran (l'icône du laser disparaît).

Changer l'unité de mesure

L'unité de mesure par défaut est le mètre = m.

Pour modifier l'unité de mesure, appuyer longuement sur le bouton  à plusieurs reprises.

Vous pouvez définir les unités de mesure suivantes : m, ft, in.

Mesure continue de la distance

Appuyer longuement sur la touche ON.

Un signal sonore retentit et l'écran s'allume.

Appuyer ensuite à nouveau sur la touche ON pendant une longue période, l'appareil commencera à mesurer en continu et l'icône  s'affichera.

L'écran affiche les valeurs maximales et minimales mesurées, qui changent continuellement lorsque l'appareil est déplacé. Dans la partie inférieure, la valeur mesurée est affichée, voir l'image.

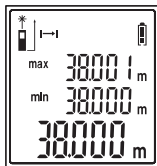

L'appareil émet un signal acoustique pendant toute la durée de la mesure. La prise de mesure continue peut être temporairement interrompue mesure en appuyant brièvement sur la touche ON.

Pour poursuivre la mesure en continu, appuyer longuement sur la touche ON.

Pour mettre fin à la mesure continue, appuyer sur la touche C/OFF.

Addition/soustraction de distances

Il est possible d'additionner ou de soustraire des distances mesurées.

1. Mesurer la première distance.
2. Appuyer plusieurs fois sur la touche «-» ou «+» apparaît selon l'action à effectuer, à savoir addition ou soustraction.
3. La distance mesurée est transférée sur la ligne supérieure.
4. Mesurer la distance suivante.

Les deux distances mesurées sont déplacées vers les lignes supérieures et le résultat de l'addition/soustraction est affiché sur la ligne inférieure.

Il est ensuite possible de continuer à soustraire/additionner de manière répétée, voir les points 1 à 4.

Pour effacer les valeurs mesurées, appuyer plusieurs fois sur la touche C/OFF.

Chaque pression supprime une ligne de la valeur de la ligne inférieure.

Exemple d'affichage lors d'une addition

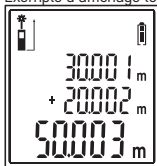

Exemple d'affichage lors d'une soustraction

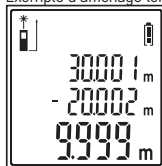

Mesure des surfaces

Allumer l'appareil et appuyer brièvement sur la touche .

L'icône apparaîtra sur l'écran.

1. Mesurer la première distance, le résultat et l'icône s'affichent. (Pour répéter la première mesure de distance, appuyer sur la touche C/OFF. Effacer le résultat et procéder à nouveau selon le point 1)

2. Mesurer la deuxième distance, le résultat et l'icône s'affichent. La ligne inférieure indique le calcul de la surface totale en m².

Si vous souhaitez additionner/soustraire les résultats totaux, appuyer sur la touche après chaque affichage du calcul de la surface totale et répéter les mesures conformément aux points 1, 2. Appuyer sur la touche C/OFF pour effacer toutes les valeurs affichées.

Mesure du volume

Allumer l'appareil et appuyer 2× brièvement sur la touche .

L'icône  apparaîtra sur l'écran.

1. Mesurer la première distance, le résultat et l'icône s'affichent. (Pour répéter la première mesure de distance, appuyer sur la touche C/OFF. Effacer le résultat et procéder à nouveau selon le point 1).



2. Mesurer la deuxième distance, le résultat et l'icône s'affichent. (Pour répéter la deuxième mesure de distance, appuyer sur la touche C/OFF. Effacer le résultat et procéder à nouveau selon le point 2)



3. Mesurer la troisième distance, le résultat, le volume total en m³ et l'icône s'affichent.



Si vous souhaitez additionner/soustraire les résultats totaux, appuyer sur la touche  après chaque affichage du calcul du volume total et répéter les mesures conformément aux points 1, 2 et 3. Appuyer sur la touche C/OFF pour effacer toutes les valeurs affichées.



Mesure indirecte (Pythagore)

Le calcul de la longueur selon le théorème de Pythagore permet de trouver les distances entre deux points difficiles à mesurer (échafaudages, obstacles, surfaces réfléchissantes).

Avertissement :

Le résultat correct n'est garanti que si les deux distances mesurées forment un angle droit (90°).

- Les deux mesures doivent partir du même point.
- Il faut toujours commencer par mesurer la distance la plus longue.



1. Allumer l'appareil et appuyer 3× brièvement sur la touche .
2. La partie clignotante de l'icône  apparaît sur l'écran.
3. Mesurer la première distance, le résultat s'affiche à l'écran.
4. Mesurer la deuxième distance, les deux résultats seront affichés en haut des lignes et la valeur calculée de la troisième distance sera affichée sur la ligne inférieure.

Mémoire des mesures / effacement de la mémoire

L'appareil enregistre automatiquement les 20 dernières (0 à 19) valeurs de mesure.

Avertissement :

La mesure suivante écrase la mesure la plus ancienne.

Appuyer longuement sur la touche , l'icône  apparaît avec le numéro de la mesure.

Appuyer ensuite plusieurs fois sur la touche , les résultats de chaque mesure et le type de mesure s'affichent.

En mode d'affichage de la mémoire des mesures, appuyer plusieurs fois sur la touche C/OFF. Chaque pression sur la touche efface la dernière mesure.

Erreurs de mesure

Les codes d'erreur suivants peuvent apparaître sur l'écran pendant la prise de mesure :

Numéro d'erreur	Cause probable	Élimination de la cause
Err10	Piles déchargées	Remplacer les piles
Err15	Plage de mesure hors portée	Réduire la distance de mesure

Numéro d'erreur	Cause probable	Élimination de la cause
Err16	Faible signal de retour du laser	Utiliser une pointe de mesure plus claire ; tenir l'appareil fermement dans sa main lors de la prise de mesure
Err18	Point de mesure trop claire	Utiliser un point de mesure plus sombre
Err26	Valeur en dehors de la plage d'affichage	Répéter la procédure de mesure, ajuster la distance de mesure
Err08	Mauvaise procédure de mesure	Répéter la procédure de mesure
Err00	Erreur de communication	Redémarrer l'appareil, répéter la prise de mesure

Des erreurs de mesure peuvent également se produire lorsque :

- les mesures sont effectuées en plein soleil
- le point de mesure présente une faible réflectivité ou une surface très rugueuse
- la température pendant la prise de mesure est en dehors de la température de fonctionnement spécifiée dans les instructions

IT | Distanziometro laser

Il distanziometro laser è progettato per calcolare aree e volumi e per misurare le distanze.

Questo apparecchio è destinato esclusivamente all'uso privato.

Non è destinato all'uso professionale. Qualsiasi altro utilizzo può provocare danni e lesioni.

Non si assume alcuna responsabilità per i danni causati dalla manipolazione del dispositivo laser e dalla mancata osservanza delle istruzioni di sicurezza.

Informazioni tecniche:

Classe del laser: 2

Potenza di uscita massima (P_{max}): <1 mW

Lunghezza d'onda: 620 –690 nm

Distanza di misurazione: da 0,05 m a 40 m

Precisione della misurazione: ±2 mm

Unità di misura: m, ft, in, m², ft², m³, ft³

Limite di tempo per la misurazione: 0,25 s

Spegnimento automatico: dopo 3 secondi dall'ultima pressione del pulsante

Spegnimento del raggio laser durante il puntamento:
dopo 30 secondi

Temperatura di esercizio: da 0°C a +40°C

Temperatura di stoccaggio: da -20°C a +65°C

Alimentazione: 2 batterie AAA da 1,5 V (non incluse)

Peso: 65 g (senza batteria)

Dimensioni: 110 × 40 × 25 mm

Descrizione dei pulsanti:

(cfr. fig. 1)

1 – pulsante ON (accensione, misurazione)

2 – pulsante UNITS (commutazione delle funzioni del distanziometro)

3 – pulsante C/OFF (azzeramento dei valori, spegnimento)

4 – livella

5 – pulsante per aggiungere/sottrarre valori, memoria di misura

6 – pulsante per modificare il punto di misura

7A, 7B – punto di misura

Avvertenza:

Non puntare mai il laser verso persone o animali.

Non guardare mai direttamente il laser, potrebbe danneggiare gli occhi.

Inserimento della batteria

(cfr. fig. 2)

Rimuovere il coperchio del vano batterie sul retro del distanziometro.

Inserire 2 batterie AAA da 1,5 V. Utilizzare solo batterie alcaline non utilizzare batterie ricaricabili.

Riposizionare il coperchio del vano batteria.

Accensione/spengimento dell'apparecchio

Tenere premuto a lungo il pulsante ON per accendere l'apparecchio.



Tenere premuto a lungo il pulsante C/OFF per spegnere l'apparecchio.

Misura della distanza/Modifica del punto di misura

Tenere premuto a lungo il pulsante ON.

Viene emesso un segnale acustico e il display si accende.

La misurazione inizia dal punto 7B, viene visualizzata l'icona .

Per cambiare il punto di misura in 7A, premere il pulsante , viene visualizzata l'icona .

Tenere lo strumento in orizzontale davanti alla parete di cui si vuole misurare la distanza.

Lo strumento deve essere rivolto verso la parete ad angolo retto.

Utilizzare una livella a bolla d'aria; la bolla della livella deve trovarsi al centro tra le linee nere.

L'apparecchio metterà a fuoco il laser sulla parete e verrà visualizzata l'icona .

Quindi premere nuovamente il pulsante ON; lo strumento misurerà la distanza e mostrerà il valore sul display (l'icona del laser scomparirà).

Modifica dell'unità di misura

L'unità di misura predefinita è il metro = m.

Per cambiare l'unità di misura, premere ripetutamente il pulsante .

È possibile impostare le seguenti unità di misura: m, ft, in.

Misura continua della distanza

Tenere premuto a lungo il pulsante ON.

Viene emesso un segnale acustico e il display si accende.

Quindi premere di nuovo a lungo il pulsante ON, l'apparecchio inizierà a misurare in modo continuo e verrà visualizzata l'icona .

Sul display vengono visualizzati i valori massimi e minimi misurati, che cambiano continuamente con lo spostamento dell'apparecchio. Nella parte inferiore viene visualizzato il valore misurato al momento, cfr. figura.

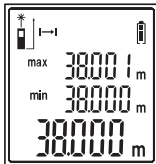

L'apparecchio emette un segnale acustico durante la misurazione continua.

È possibile interrompere temporaneamente la misurazione continua premendo brevemente il pulsante ON.

Per continuare la misurazione continua, tenere premuto a lungo il pulsante ON.

Per terminare la misurazione continua, premere il pulsante C/OFF.

Addizione/sottrazione della distanza

È possibile aggiungere o sottrarre le distanze misurate.

1. Misurare la prima distanza.

2. Premendo ripetutamente il pulsante , apparirà "-" o "+" a seconda che si voglia sottrarre o aggiungere.
3. La distanza misurata viene trasferita alla riga superiore.
4. Misurare la distanza successiva.

Entrambe le distanze misurate vengono spostate nelle righe superiori e il risultato della lettura/somma viene visualizzato nella riga inferiore.

Si può quindi continuare a sottrarre/aggiungere ripetutamente, vedi punti da 1 a 4.

Per cancellare i valori misurati, premere ripetutamente il pulsante C/OFF.

Ogni pressione cancella una riga del valore dalla riga inferiore.

Esempio di visualizzazione per l'addizione

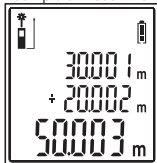

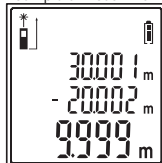

Esempio di visualizzazione per la sottrazione



Misurazione delle superfici

Accendere l'apparecchio e premere brevemente il pulsante .

Il display visualizza l'icona .

1. Misurare la prima distanza, il risultato e l'icona saranno visualizzati. (Per ripetere la prima misurazione della distanza, premere il pulsante C/OFF).
Cancellare il risultato e procedere nuovamente secondo il punto 1) 
2. Misurare la seconda distanza, il risultato e l'icona saranno visualizzati.
La riga inferiore mostrerà il calcolo dell'area totale in m². 



Se si desidera sommare/sottrarre i risultati totali, premere il pulsante  dopo ogni visualizzazione del calcolo dell'area totale e ripetere le misurazioni secondo i punti 1, 2.

Premere il pulsante C/OFF per cancellare tutti i valori sul display.

Misura del volume

Accendere l'apparecchio e premere 2 volte brevemente il pulsante .

Il display visualizza l'icona .

1. Misurare la prima distanza, il risultato e l'icona saranno visualizzati. (Per ripetere la prima misurazione della distanza, premere il pulsante C/OFF).
Cancellare il risultato e procedere nuovamente secondo il punto 1) 
2. Misurare la seconda distanza, il risultato e l'icona saranno visualizzati. (Per ripetere la prima misurazione della distanza, premere il pulsante C/OFF).
Cancellare il risultato e procedere nuovamente secondo il punto 2) 

3. Misurare la terza distanza, il risultato, il volume totale in m³ l'icona saranno visualizzati.



Se si desidera sommare/sottrarre i risultati totali, premere il pulsante dopo ogni visualizzazione del calcolo dell'area totale e ripetere le misurazioni in base ai punti 1, 2, 3. Premere il pulsante C/OFF per cancellare tutti i valori sul display.

Misura indiretta (Pitagora)

Il calcolo della lunghezza del Teorema di Pitagora aiuta a trovare le distanze tra due punti difficili da misurare (impalcature, ostacoli, superfici riflettenti).

Avvertenza:

Il risultato corretto è garantito solo se esiste un angolo retto (90°) tra le due distanze misurate.

- Entrambe le misurazioni devono partire dallo stesso punto.
- Misurare sempre prima la distanza maggiore.

1. Accendere l'apparecchio e premere brevemente 3 volte il pulsante .
2. Sul display apparirà la parte lampeggiante dell'icona
3. Misurare la prima distanza, il risultato verrà visualizzato sul display.
4. Misurare la seconda distanza, entrambi i risultati saranno visualizzati nella parte superiore delle righe e il valore calcolato della terza distanza sarà visualizzato nella riga inferiore.

Memoria di misura/cancellazione della memoria

Lo strumento registra automaticamente gli ultimi 20 (da 0 a 19) valori di misura.

Avvertenza:

La misura successiva sovrascrive quella più vecchia.

Premendo a lungo il pulsante , appare l'icona con il numero di misura.

A questo punto, premendo ripetutamente il pulsante , vengono visualizzati i risultati di ciascuna misurazione e il tipo di misurazione.

Nella modalità di visualizzazione della memoria di misura, premere ripetutamente il pulsante C/OFF. Ogni pressione del pulsante cancella l'ultima misurazione.

Errori di misurazione

Durante la misurazione, sul display possono essere visualizzati i seguenti codici di errore:

Numero di errore	Causa probabile	Eliminazione della causa
Err10	Batterie scariche	Sostituire le batterie
Err15	Misurazione fuori intervallo	Accorciare la distanza di misurazione
Err16	Segnale di ritorno del laser debole	Utilizzare un punto di misura più leggero; tenere lo strumento saldamente in mano durante la misurazione
Err18	Punto di misura troppo luminoso	Utilizzare un punto di misura più scuro
Err26	Valore al di fuori dell'intervallo di visualizzazione	Ripetere la procedura di misurazione, regolando la distanza di misurazione
Err08	Procedura di misurazione errata	Ripetere la procedura di misurazione

Numero di errore	Causa probabile	Eliminazione della causa
Err00	Errore di comunicazione	Riavviare l'apparecchio, ripetere la misurazione

Gli errori di misurazione possono verificarsi anche quando:

- le misure vengono effettuate in presenza di forte luce solare
- il punto di misura presenta una scarsa riflettività o una superficie molto ruvida
- la temperatura durante la misurazione è al di fuori della temperatura di esercizio specificata nelle istruzioni per l'uso

NL | Laserafstandmeter

De laserafstandmeter is ontworpen om oppervlakten en volumes te berekenen en afstanden te meten. Dit apparaat is alleen voor privégebruik.

Het is niet bedoeld voor professioneel gebruik. Elk ander gebruik kan leiden tot schade en letsel. Er wordt geen aansprakelijkheid aanvaard voor schade veroorzaakt door het hanteren van de laserapparatuur en het niet opvolgen van veiligheidsinstructies.

Technische informatie:

Laserklasse: 2

Max. uitgangsvermogen (P.max): <1 mW

Golflengte: 620 –690 nm

Meetafstand: 0,05 m tot 40 m

Nauwkeurigheid van de temperatuurmeting:
±2 mm

Meeteenheden: m, ft, in, m², ft², m³, ft³

Beperking van de meettijd: 0,25 s

Automatische uitschakeling: 3 seconden na het laatste indrukken van de knop

De laserstraal uitschakelen tijdens het richten: na 30 seconden

Bedrijfstemperatuur: 0 °C tot +40 °C

Opslagtemperatuur: -20 °C tot +65 °C

Voeding: 2x 1,5 V AAA (niet meegeleverd)

Gewicht: 65 g (zonder batterijen)

Afmetingen: 110 × 40 × 25 mm

Beschrijving van de toetsen:

(zie fig. 1)

1 – ON-knop (voeding aan, meting)

2 – UNITS-knop (schakelen tussen meterfuncties)

3 – C/OFF-knop (reset, uitschakeling)

4 – waterpas

5 – knop voor het optellen/afrekken van waarden, meetgeheugen

6 – knop om het meetpunt te wijzigen

7A, 7B – meetpunt

Waarschuwing:

Richt de laser nooit op personen of dieren.

Kijk nooit rechtstreeks in de laser, dit kan uw ogen beschadigen.

Plaatsen van de batterij

(zie fig. 2)

Verwijder het batterijdeksel aan de achterkant van de meter.

Plaats twee 1,5 V AAA-batterijen. Gebruik uitsluitend alkaline batterijen, geen oplaadbare batterijen. Zet het batterijdeksel terug.

Het apparaat in-/uitschakelen

Druk lang op de ON-knop om het apparaat in te schakelen.

Druk lang op de C/OFF-knop om het apparaat uit te schakelen.

Afstandsmeting/Meetpunt wijzigen

Druk lang op de ON-knop.

Er klinkt een geluidssignaal en het display wordt ingeschakeld.

De meting begint bij punt 7B, het icoon  wordt weergegeven.

Om het meetpunt te wijzigen naar 7A, druk op de knop , het icoon  wordt weergegeven.

Houd het apparaat horizontaal voor de muur waar je de afstand tot wilt meten.

Het apparaat moet in een rechte hoek naar de muur wijzen.

Gebruik een waterpas. De luchtbel in de waterpas moet in het midden tussen de zwarte lijnen staan.

Het apparaat richt de laser op de muur en het icoon  wordt weergegeven.

Druk vervolgens opnieuw op de ON-knop. Het apparaat meet de afstand en geeft de waarde weer op het display (het lasericoon verdwijnt).

Wijziging van de meeteenheid

De standaardmeeteenheid is meter = m.

Om de meeteenheid te wijzigen, dru herhaaldelijk op de knop .

Je kunt de volgende meeteenheden instellen: m, ft, in.

Continue afstandsmeting

Druk lang op de ON-knop.

Er klinkt een geluidssignaal en het display wordt ingeschakeld.

Druk vervolgens opnieuw lang op de ON-knop, het apparaat begint continu te meten en het icoon  wordt weergegeven.

Het display toont de gemeten max- en minwaarden, die continu veranderen als je het apparaat beweegt.

In het onderste gedeelte wordt de huidige gemeten waarde weergegeven, zie figuur.

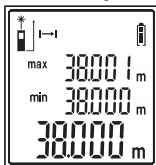

Het apparaat zendt een geluidssignaal uit tijdens de continue meting.

Je kunt de continue meting tijdelijk onderbreken door kort op de ON-knop te drukken.

Druk lang op de ON-knop om door te gaan met de continue meting.

Druk op de C/OFF-knop om de continue meting te beëindigen.

Afstand optellen/afrekken

Je kunt gemeten afstanden optellen of aftrekken.

1. Meet de eerste afstand.
2. Druk herhaaldelijk op de knop , "-" of "+" verschijnt afhankelijk van of je wilt aftrekken of optellen.
3. De gemeten afstand wordt overgebracht naar de bovenste regel.
4. Meet de volgende afstand.

Beide gemeten afstanden worden verplaatst naar de bovenste regels en het resultaat van de meting/toevoeging wordt weergegeven op de onderste regel.

Je kunt dan herhaaldelijk blijven aftrekken/toevoegen, zie punt 1 tot en met 4.

Druk herhaaldelijk op de C/OFF-knop om de gemeten waarden te wissen.

Bij elke druk op de knop wordt één regel van de waarde van de onderste regel verwijderd.

Voorbeeld van weergave tijdens optellen

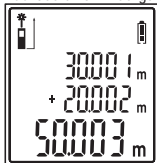

Voorbeeld van weergave tijdens aftrekken

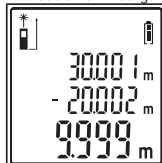



Meting van oppervlakken

Schakel het apparaat in en druk kort op de knop .

Op het display verschijnt het icoon .

1. Meet de eerste afstand, het resultaat en het icoon worden weergegeven. (Druk op de C/OFF-knop om de eerste afstandsmeting te herhalen. Wis het resultaat en ga opnieuw te werk volgens punt 1.) 

2. Meet de tweede afstand, het resultaat en het icoon worden weergegeven. De onderste regel toont de totale oppervlakteberekening in m². 

Als je de totale resultaten wilt optellen/afrekken, druk dan op de knop  na elke weergave van de totale oppervlakteberekening en herhaal de metingen volgens punt 1, 2.

Druk op de C/OFF-knop om alle waarden op het display te wissen.

Volumemeting

Schakel het apparaat in en druk twee keer kort op de knop .

Op het display verschijnt het icoon .

1. Meet de eerste afstand, het resultaat en het icoon worden weergegeven. (Druk op de C/OFF-knop om de eerste afstandsmeting te herhalen. Wis het resultaat en ga opnieuw te werk volgens punt 1.) 

2. Meet de tweede afstand, het resultaat en het icoon worden weergegeven. (Druk op de C/OFF-knop om de tweede afstandsmeting te herhalen. Wis het resultaat en ga opnieuw te werk volgens punt 2.) 

3. Meet de derde afstand, het resultaat, het totale volume in m³ en het icoon worden weergegeven. 

Als je de totale resultaten wilt optellen/afrekken, druk dan op de knop  na elke weergave van de totale volumeberekening en herhaal de metingen volgens punt 1, 2, 3.

Druk op de C/OFF-knop om alle waarden op het display te wissen.



Indirecte meting (Pythagoras)

De lengteberekening met de stelling van Pythagoras helpt om de afstanden te vinden tussen twee moeilijk te meten punten (steigers, obstakels, reflecterende oppervlakken).

Waarschuwing:

Het juiste resultaat is alleen gegarandeerd als er een rechte hoek (90°) is tussen de twee gemeten afstanden.

- Beide metingen moeten vanaf hetzelfde punt beginnen.
- Meet altijd eerst de langere afstand.

1. Schakel het apparaat in en druk drie keer kort op de knop .
2. Het knipperende deel van het icoon  verschijnt op het display.
3. Meet de eerste afstand, het resultaat wordt weergegeven op het display.
4. Meet de tweede afstand, beide resultaten worden weergegeven bovenaan de regels en de berekende waarde van de derde afstand wordt weergegeven op de onderste regel.

Meetgeheugen / geheugen wissen

Het apparaat slaat automatisch de laatste 20 (0 tot 19) meetwaarden op.

Waarschuwing:

De volgende meting overschrijft de oudste meting.

Druk lang op de knop , het icoon  verschijnt met het meetnummer.

Druk nu herhaaldelijk op de knop  de resultaten van elke meting en het type meting worden weergegeven.

Druk herhaaldelijk op de C/OFF-knop in de weergavemodus van het meetgeheugen.

Bij elke druk op de knop wordt de laatste meting gewist.

Meetfouten

Tijdens het meten kunnen de volgende foutcodes op het scherm verschijnen:

Foutnummer	Vermoedelijke oorzaak	Eliminatie van de oorzaak
Err10	Lege batterijen	Vervang de batterijen
Err15	Meting buiten bereik	Verkort de meetafstand
Err16	Zwak laserretour signaal	Gebruik een lichtere meetpunt; houd het apparaat stevig in de hand tijdens het meten
Err18	Meetpunt te helder	Gebruik een donkerder meetpunt
Err26	Waarde buiten het weergavebereik	Herhaal de meetprocedure, pas de meetafstand aan
Err08	Verkeerde meetprocedure	Herhaal de meetprocedure
Err00	Fout in communicatie	Herstart het apparaat en herhaal de meting

Meetfouten kunnen ook optreden wanneer:

- metingen worden uitgevoerd in fel zonlicht
- het meetpunt heeft een slechte reflectie of een zeer ruw oppervlak
- de temperatuur tijdens de meting buiten de bedrijfstemperatuur valt die in de instructies wordt vermeld

ES | Medidor láser de distancia

El medidor de distancia láser está diseñado para calcular áreas y volúmenes y para medir distancias. Este dispositivo está diseñado exclusivamente para uso privado.

No está destinado para uso profesional. Cualquier otro uso puede provocar daños y lesiones. No se asume ninguna responsabilidad por daños causados por la manipulación del dispositivo láser o por el incumplimiento de las instrucciones de seguridad.

Información técnica:

Clase de láser: 2

Potencia de salida máxima (P.max): <1 mW

Longitud de onda: 620 –690 nm

Distancia de medición: de 0,05 a 40 m

Precisión de medición: ±2 mm

Unidades de medición: m, ft, in, m², ft², m³, ft³

Límite de tiempo de medición: 0,25 segundos

Apagado automático: después de 3 minutos desde la última pulsación del botón

Apagado del rayo láser al apuntar: después de 30 segundos

Temperatura de funcionamiento: de 0 °C a +40 °C

Temperatura de almacenamiento: de -20 °C a +65 °C

Alimentación: 2 pilas AAA de 1,5 V (no incluidas)

Peso: 65 g (sin pilas)

Medidas: 110 × 40 × 25 mm

Descripción de los botones:

(Ver figura 1)

1 – Botón ON (encendido, medición)

2 – Botón UNITS (cambio de funciones del medidor)

3 – Botón C/OFF (reiniciar los valores, apagado)

4 – nivel de burbuja

5 – botón para sumar/restar valores, memoria de medición

6 – botón para cambiar el punto de medición

7A, 7B – punto de medición

Advertencia:

Nunca apunte el láser hacia personas o animales.

Nunca mire directamente al láser, puede dañar sus ojos.

Como introducir las pilas

(Ver figura 2)

Quite la tapa del compartimento para las pilas en la parte trasera del medidor.

Inserte 2 pilas de 1,5 V AAA. Utilice solo pilas alcalinas. No utilice pilas recargables.

Vuelva a colocar la tapa del compartimento para las pilas.

Encender/ apagar el dispositivo

Pulse prolongadamente el botón "ON" para encender el dispositivo.



Pulse prolongadamente el botón "C/OFF" para apagar el dispositivo.

Medición de distancia/Cambiar el punto de medición

Mantenga pulsado el botón "ON".

Sonará una señal acústica y la pantalla se encenderá.

La medición comienza en el punto 7B, se mostrará el icono .

Para cambiar el punto de medición a 7A, pulse el botón , aparecerá el icono .

Sujete el dispositivo horizontalmente frente a la pared hacia la que desee medir la distancia.

El dispositivo debe apuntar a la pared en ángulo recto.

Utilice un nivel de burbuja, la burbuja del nivel debe estar en el centro entre las líneas negras.

El dispositivo apuntará el láser a la pared, se mostrará el icono .

A continuación, pulse de nuevo el botón "ON", el dispositivo medirá la distancia y mostrará el valor en la pantalla (el icono del láser desaparecerá).

Cambio de unidad de medición

La unidad de medición por defecto es el metro = m.

Para cambiar la unidad de medición, pulse prolongadamente el botón .

Puede configurar las siguientes unidades de medición: m, ft, in.

Medición continua de distancia

Mantenga pulsado el botón "ON".

Sonará una señal acústica y la pantalla se encenderá.

A continuación, pulse de nuevo el botón "ON", el dispositivo empezará a medir continuamente, se mostrará el icono .

La pantalla mostrará los valores máximos y mínimos medidos, que cambiarán continuamente a medida que mueva el dispositivo. En la parte inferior se mostrará el valor medido actualmente, ver imagen.

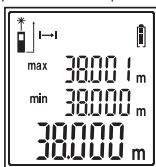

El dispositivo emitirá una señal acústica durante toda la medición continua.

Puede interrumpir temporalmente la medición continua pulsando brevemente el botón "ON".

Para continuar con la medición continua, pulse prolongadamente el botón "ON".

Para finalizar la medición continua, pulse el botón "C/OFF".

Suma/resta de distancias

Puede sumar o restar las distancias medidas.

1. Mida la primera distancia.
2. Pulse repetidamente el botón , aparecerá "-" o "+" en función de si desea restar o sumar.
3. La distancia medida se transfiere a la línea superior.
4. Mida la siguiente distancia.

Ambas distancias medidas se desplazan a las líneas superiores y el resultado de la resta/suma se mostrará en la línea inferior.

A continuación, puede seguir restando/sumando repetidamente, ver los puntos 1 a 4.

Para borrar los valores medidos, pulse repetidamente el botón "C/OFF".

Cada pulsación borra una línea de valores de la línea inferior.

Ejemplo de visualización durante la suma

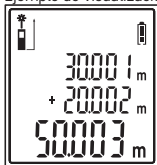

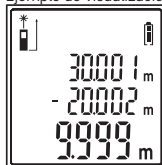

Ejemplo de visualización durante la resta



Medición de áreas

Encienda el dispositivo y pulse brevemente el botón .

En la pantalla aparecerá el icono .



1. Mida la primera distancia, se mostrarán el resultado y el icono. (Para repetir la medición de la primera distancia, pulse el botón "C/OFF". El resultado se borrará, después siga de nuevo según el punto 1)	
2. Mida la segunda distancia, se mostrarán el resultado y el icono. La línea inferior mostrará el cálculo del área total en m ² .	

Si desea sumar/restar los resultados totales, pulse el botón  después de cada visualización del cálculo del área total y repita las mediciones según los puntos 1 y 2. Para borrar todos los valores de la pantalla pulse el botón "C/OFF".

Medición de volumen

Encienda el dispositivo y pulse dos veces brevemente el botón .

En la pantalla aparecerá el icono .

1. Mida la primera distancia, se mostrarán el resultado y el icono. (Para repetir la medición de la primera distancia, pulse el botón "C/OFF". El resultado se borrará, después siga de nuevo según el punto 1)	
2. Mida la segunda distancia, se mostrarán el resultado y el icono. (Para repetir la medición de la segunda distancia, pulse el botón "C/OFF". El resultado se borrará, después siga de nuevo según el punto 2)	
3. Mida la tercera distancia, el resultado, el volumen total en m ³ y el icono se mostrarán.	

Si desea sumar/restar los resultados totales, pulse el botón  después de cada visualización del cálculo del volumen total y repita las mediciones según los puntos 1, 2 y 3. Para borrar todos los valores de la pantalla pulse el botón "C/OFF".



Medida indirecta (Pitágoras)

El cálculo de la longitud mediante el teorema de Pitágoras ayuda a determinar distancias entre dos puntos difíciles de medir (andamios, obstáculos, superficies reflectantes).

Advertencia:

El resultado correcto sólo está garantizado si existe un ángulo recto (90°) entre las dos distancias medidas.

- Ambas mediciones deben partir del mismo punto.
- Mida siempre primero la distancia más larga.



1. Encienda el dispositivo y pulse tres veces brevemente el botón .
2. En la pantalla aparecerá la parte parpadeante del icono .
3. Mida la primera distancia, el resultado se mostrará en la pantalla.
4. Mida la segunda distancia, ambos resultados se mostrarán en las líneas superiores y el valor calculado de la tercera distancia se mostrará en la línea inferior.

Memoria de medición / borrar memoria

El dispositivo registra automáticamente los 20 valores de medición más recientes (0 a 19).

Advertencia:

La siguiente medición sobrescribe la medición más antigua.

Mantenga pulsado el botón , aparecerá el icono  con el número de medición.

Ahora pulse repetidamente el botón , se mostrarán los resultados de cada medición y el tipo de medición.

En el modo de visualización de la memoria de medición, pulse repetidamente el botón "C/OFF". Cada vez que se presione el botón, se borrará la última medición..

Errores de medición

Durante la medición pueden aparecer en la pantalla los siguientes códigos de error:

Número de error	Causa probable	Solución
Err10	Pilas agotadas	Cambie las pilas
Err15	Medición fuera de rango	Acorde la distancia de medición
Err16	Señal de retorno láser débil	Utilice un punto de medición más claro; mientras mida, sujete el dispositivo firmemente en la mano
Err18	Punto de medición demasiado claro	Utilice un punto de medición más oscuro
Err26	Valor fuera del rango de visualización	Repita el procedimiento de medición, ajuste la distancia de medición
Err08	Procedimiento de medición incorrecto	Repita el procedimiento de medición
Err00	Error en la comunicación	Reinicie el dispositivo, repita la medición

También se pueden producir errores de medición cuando:

- la medición se realiza con luz solar intensa
- el punto de medición tiene poca reflectividad o una superficie muy rugosa
- la temperatura durante la medición está fuera de la temperatura de funcionamiento especificada en las instrucciones

PT | Medidor de distância a laser

O medidor de distância a laser foi concebido para calcular a superfície, o volume e para medir distâncias.

O aparelho foi concebido apenas para uso pessoal e não para uso profissional. Qualquer outra utilização pode provocar danos e ferimentos.

O fabricante não assume qualquer responsabilidade por danos causados pela adulteração do aparelho laser e pelo incumprimento das instruções de segurança.

Dados técnicos:

Classe do laser: 2

Potência de saída máxima (P.max): <1 mW

Comprimento de onda: 620–690 nm

Distância de medição: 0,05 m a 40 m

Precisão da medição: ±2 mm

Unidades de medida: m, ft, in, m², ft², m³, ft³

Limite de tempo de medição: 0,25 s

Desativação automática: após 3 minutos desde a última pressão num botão

Desativação do raio laser durante a medição: após 30 segundos

Temperatura de funcionamento: 0 °C a +40 °C

Temperatura de armazenamento: -20 °C a +65 °C

Alimentação: 2× 1,5 V AAA (não incluídas)

Peso: 65 g (sem pilha)

Dimensões: 110 × 40 × 25 mm

Descrição dos botões:

(ver Fig. 1)

- 1 – Botão ON (ligar, medir)
- 2 – Botão UNITS (alternar entre as funções do medidor)
- 3 – Botão C/OFF (repor valores, desligar)
- 4 – nível de água
- 5 – botão para adicionar/subtrair valores, memória de medição
- 6 – botão para mudar o ponto de medição 7A, 7B - ponto de medição

Nota:

Nunca aponte o laser para pessoas ou animais.

Nunca olhe diretamente para o laser, pois pode danificar os seus olhos.

Inserir as pilhas

(ver Fig. 2)

Retire a tampa do compartimento das pilhas na parte traseira do medidor.

Insira 2 pilhas de 1,5 V AAA. Utilize sempre pilhas alcalinas e não pilhas recarregáveis.

Reponha a tampa do compartimento das pilhas.

Ligar/desligar o dispositivo

Ligue o dispositivo premindo longamente o botão ON.



Desligue o dispositivo premindo longamente o botão C/OFF.

Medição de distâncias/mudar o ponto de medição

Prima longamente o botão ON.

É emitido um sinal acústico e o ecrã liga-se.

A medição começa no ponto 7B; o ícone  é apresentado.

Se pretender mudar o ponto de medição para 7A, prima o botão ; o ícone  será apresentado. Segure o aparelho horizontalmente em frente à parede em direção à qual pretende medir a distância. O dispositivo deve apontar para a parede num ângulo reto.

Para o efeito, utilize o nível de água. A bolha no nível de água deve estar no meio, entre as linhas pretas.

O aparelho foca o laser na parede; o ícone  é apresentado.

Em seguida, prima novamente o botão ON. O aparelho mede a distância e apresenta-a no ecrã (o ícone do laser desaparece).

Alterar as unidades de medida

A unidade de medida predefinida é o metro = m.

Se pretender alterar a unidade de medida, prima longa e repetidamente o botão .

É possível definir as seguintes unidades de medida: m, ft, in.

Medição contínua da distância

Prima longamente o botão ON.

É emitido um sinal acústico e o ecrã liga-se.

Volte a premir longamente o botão ON; o dispositivo começará a medir continuamente e o ícone  será apresentado.

O ecrã apresenta os valores máximos e mínimos medidos. Os valores mudam à medida que se desloca o aparelho. A parte inferior apresenta o valor atualmente medido; ver a figura.

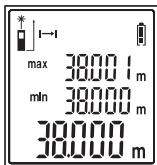

O dispositivo emite um sinal acústico durante todo o período de medição contínua.

É possível interromper temporariamente a medição contínua premindo brevemente o botão ON.

Prima longamente o botão ON se pretender prosseguir com a medição contínua.

Terminar a medição contínua premindo o botão C/OFF.

Adicionar/Subtrair distâncias

É possível adicionar ou subtrair distâncias medidas.

1. Meça a primeira distância.
2. Prima repetidamente o botão ; será apresentado "-" ou "+", consoante pretenda adicionar ou subtrair.
3. A distância medida passa para a linha superior.
4. Meça outra distância.

Ambas as distâncias medidas passam para as linhas superiores e o resultado da adição/subtração é apresentado na linha inferior.

Depois, pode continuar a adicionar/subtrair repetidamente, seguindo os passos 1 a 4.

Prima repetidamente o botão C/OFF se pretender apagar os valores medidos.

Sempre que premir, elimina uma linha do valor a partir da linha inferior.

Exemplo de ecrã ao adicionar

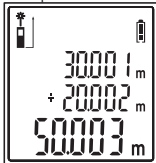

Exemplo de ecrã ao subtrair

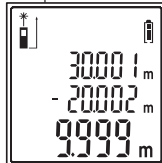

Superfície de medição

Ligue o dispositivo e prima brevemente o botão .

O ecrã apresentará o ícone .

1. Meça a primeira distância; o resultado será apresentado juntamente com o ícone. (Se pretender repetir a medição da primeira distância, prima C/OFF. O resultado será apagado e pode repetir a partir do passo 1).



2. Meça a segunda distância; o resultado será apresentado juntamente com o ícone. A linha inferior apresenta a área de superfície total calculada em m².



Se pretender adicionar/subtrair os resultados totais, prima o botão  após a apresentação de cada resultado da área de superfície total e repita a medição de acordo com os passos 1 e 2.

Apague todos os valores no ecrã, premindo o botão C/OFF.

Medir o volume

Ligue o dispositivo e prima brevemente o botão  2x.

O ecrã apresenta o ícone .

1. Meça a primeira distância; o resultado será apresentado juntamente com o ícone. (Se pretender repetir a medição da primeira distância, prima C/OFF. O resultado será apagado e pode repetir a partir do passo 1).



2. Meça a segunda distância; o resultado será apresentado juntamente com o ícone. (Se pretender repetir a medição da segunda distância, prima C/OFF. O resultado será apagado e pode repetir a partir do passo 2).



3. Meça a terceira distância; o resultado será apresentado juntamente com o volume total em m³ e o ícone.



Se pretender adicionar/subtrair os resultados totais, prima o botão  após a apresentação de cada resultado do volume total e repita a medição de acordo com os passos 1, 2 e 3.

Apague todos os valores no ecrã, premindo o botão C/OFF.



Medição indireta (Pitágoras)

É possível calcular a distância entre dois pontos difíceis de medir (obstáculos, andaimes, superfícies refletoras) aplicando o teorema de Pitágoras.

Nota:

O resultado correto só é garantido se as duas distâncias medidas estiverem num ângulo reto (90°).

- Ambas as medições têm de ser efetuadas a partir do mesmo ponto.
- Meça sempre a distância mais longa em primeiro lugar.

1. Ligue o dispositivo e prima brevemente o botão  3x.
2. O ecrã apresenta uma secção intermitente do ícone .
3. Meça a primeira distância e o resultado será apresentado no ecrã.
4. Meça a segunda distância. Ambos os resultados são apresentados na parte superior das linhas. A linha inferior apresenta a terceira distância calculada.

Memória de medição/apagar a memória

O aparelho regista automaticamente os 20 (0 a 19) últimos valores medidos.

Nota:

A medição seguinte substitui a medição mais antiga na memória.

Prima longamente o botão ; o ícone  e o número de medição serão apresentados.

Agora, prima repetidamente o botão ; isto apresentará os resultados das medições individuais e o tipo de medição.

Prima repetidamente o botão C/OFF quando estiver no modo que apresenta a memória de medição. Sempre que premir um botão, a última medição é apagada.

Erros durante a medição

Os seguintes códigos de erro podem ser apresentados durante a medição:

Código de erro	Causa provável	Solução
Err10	Pilhas gastas	Substituir as pilhas

Código de erro	Causa provável	Solução
Err15	Medição fora do intervalo	Reduzir a distância de medição
Err16	Sinal laser de retorno fraco	Utilizar um ponto de medição mais brilhante; segurar o aparelho firmemente na mão durante a medição
Err18	Ponto de medição demasiado brilhante	Utilizar um ponto de medição mais escuro
Err26	Valor fora do intervalo de visualização do ecrã	Repetir o processo de medição, ajustar a distância de medição
Err08	Procedimento de medição incorreto	Repetir o processo de medição
Err00	Erro de comunicação	Reiniciar o aparelho e repetir a medição

Também podem surgir erros de medição se:

- a medição for realizada sob luz solar intensa
- o ponto de medição tiver uma fraca refletância ou uma superfície muito rugosa
- a temperatura durante a medição estiver fora dos limites de temperatura de funcionamento indicados no manual

GR|CY | Μετρητής απόστασης με λέιζερ

O μετρητής απόστασης με λέιζερ έχει σχεδιαστεί για να υπολογίζει το εμβαδόν και τον όγκο και να μετρά την απόσταση.

Η συσκευή προορίζεται μόνο για προσωπική χρήση, όχι για χρήση από επαγγελματίες. Οποιαδήποτε άλλη χρήση μπορεί να προκαλέσει ζημιά και τραυματισμό.

Ο κατασκευαστής δεν φέρει ευθύνη για οποιαδήποτε ζημιά προκληθεί λόγω επέμβασης στη συσκευή λέιζερ και μη τήρησης των οδηγιών ασφαλείας.

Τεχνικά χαρακτηριστικά:

Κατηγορία λέιζερ: 2

Μέγ. ισχύς εξόδου (P.max): <1 mW

Μήκος κύματος: 620–690 nm

Απόσταση μέτρησης: 0,05 m έως 40 m

Ακρίβεια μέτρησης: ±2 mm

Μονάδες μέτρησης: m, ft, in, m², ft², m³, ft³

Χρονικό όριο μέτρησης: 0,25 δευτ.

Αυτόματη απενεργοποίηση: ύστερα από 3

λεπτά από το τελευταίο πάτημα κουμπιού

Απενεργοποίηση ακτίνας λέιζερ κατά τη μέτρηση:

μετά 30 δευτερόλεπτα

Θερμοκρασία λειτουργίας: 0 °C έως +40 °C

Θερμοκρασία αποθήκευσης: -20 °C έως +65 °C

Τροφοδοσία: 2 μπαταρίες 1,5 V τύπου AAA (δεν περιλαμβάνονται)

Βάρος: 65 g (χωρίς μπαταρία)

Διαστάσεις: 110 × 40 × 25 mm

Περιγραφή κουμπιών:

(βλέπε Σχ. 1)

1 – Κουμπί ON (ενεργοποίηση, μέτρηση)

2 – Κουμπί UNITS (εναλλαγή λειτουργιών μετρητή)

3 – Κουμπί C/OFF (επαναφορά τιμών, απενεργοποίηση)

4 – Αλφάδι

5 – Κουμπί πρόσθεσης/αφαίρεσης τιμών, μνήμη μετρήσεων

6 – Κουμπί αλλαγής σημείου μέτρησης

7A, 7B – σημείο μέτρησης

Σημείωση:

Μην στρέψετε ποτέ το λέιζερ σε ανθρώπους ή ζώα.

Μην κοιτάτε ποτέ απευθείας το λέιζερ, μπορεί να προκαλέσει βλάβη στα μάτια σας.

Τοποθέτηση μπαταριών

(βλέπε Σχ. 2)

Αφαιρέστε το καπάκι μπαταριών στο πίσω μέρος του μετρητή.

Τοποθετήστε 2 μπαταρίες 1,5 V τύπου AAA. Χρησιμοποιείτε πάντοτε μόνο αλκαλικές μπαταρίες, όχι επαναφορτιζόμενες.

Επανατοποθετήστε το καπάκι μπαταριών.

Ενεργοποίηση/απενεργοποίηση της συσκευής

Ενεργοποιήστε τη συσκευή πατώντας παρατεταμένα το κουμπί ON.



Απενεργοποιήστε τη συσκευή πατώντας παρατεταμένα το κουμπί C/OFF.

Μέτρηση απόστασης/Αλλαγή σημείου μέτρησης

Πατήστε παρατεταμένα το κουμπί ON.

Θα ακουστεί ένα ηχητικό σήμα και η οθόνη θα ανάψει.

Η μέτρηση αρχίζει από το σημείο 7B. Θα ανάψει το εικονίδιο .

Αν επιθυμείτε να επιλέξετε το σημείο μέτρησης 7A, πατήστε το κουμπί . Θα ανάψει το εικονίδιο .

Κρατήστε τη συσκευή οριζόντια μπροστά από τον τοίχο προς τον οποίο επιθυμείτε να μετρήσετε την απόσταση.

Η συσκευή πρέπει να είναι στραμμένη προς τον τοίχο υπό ορθή γωνία.

Για τον σκοπό αυτό, χρησιμοποιήστε το αλφάδι. Η φυσαλίδα στο αλφάδι πρέπει να βρίσκεται στο μέσον μεταξύ των μαύρων γραμμών.

Η συσκευή θα εστιάσει το λέιζερ στον τοίχο. Θα ανάψει το εικονίδιο .

Στη συνέχεια, πατήστε ξανά το κουμπί ON. Η συσκευή θα μετρήσει την απόσταση και θα εμφανίσει την απόσταση στην οθόνη (το εικονίδιο λέιζερ θα σβήσει).

Αλλαγή μονάδων μέτρησης

Η προεπιλεγμένη μονάδα μέτρησης είναι τα μέτρα = m.

Αν επιθυμείτε να αλλάξετε μονάδα μέτρησης, πατήστε επανειλημμένα το κουμπί  παρατεταμένα.

Μπορείτε να ρυθμίσετε τις εξής μονάδες μέτρησης: m, ft, in.

Συνεχόμενη μέτρηση απόστασης

Πατήστε παρατεταμένα το κουμπί ON.

Θα ακουστεί ένα ηχητικό σήμα και η οθόνη θα ανάψει.

Πατήστε ξανά παρατεταμένα το κουμπί ON. Η συσκευή θα αρχίσει να μετρά συνεχόμενα και θα ανάψει το εικονίδιο .

Στην οθόνη θα εμφανιστούν η μέγ. και η ελάχ. τιμή της μέτρησης. Οι τιμές αλλάζουν καθώς μετακινείτε τη συσκευή. Στο κάτω μέρος θα εμφανιστεί η τρέχουσα τιμή μέτρησης, βλέπε εικόνα.

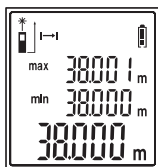

Η συσκευή εκπέμπει ένα ηχητικό σήμα καθ' όλη τη διάρκεια της συνεχόμενης μέτρησης.

Μπορείτε να διακόψετε προσωρινά τη συνεχόμενη μέτρηση πατώντας σύντομα το κουμπί ON.

Πατήστε παρατεταμένα το κουμπί ON, αν επιθυμείτε να συνεχίσετε τη συνεχόμενη μέτρηση.

Τερματίστε τη συνεχόμενη μέτρηση πατώντας το κουμπί C/OFF.

Πρόσθεση/αφαίρεση αποστάσεων

Μπορείτε να προσθέσετε ή να αφαιρέσετε τις αποστάσεις που μετρήσατε.

1. Μετρήστε την πρώτη απόσταση.
2. Πατήστε επανειλημμένα το κουμπί . Θα εμφανιστεί η ένδειξη «+» ή η ένδειξη «-», ανάλογα με το αν θέλετε να προσθέσετε ή να αφαιρέσετε μια απόσταση.
3. Η απόσταση που μετρήσατε θα μετακινηθεί στην επάνω γραμμή.
4. Μετρήστε μια άλλη απόσταση.
5. Και οι δύο αποστάσεις που μετρήσατε θα μετακινηθούν στις επάνω γραμμές, και το αποτέλεσμα της πρόσθεσης/αφαίρεσης θα εμφανιστεί στην κάτω γραμμή.

Στη συνέχεια, μπορείτε να συνεχίσετε να προσθέτετε/αφαιρείτε επανειλημμένα αποστάσεις ακολουθώντας τα βήματα 1 έως 4.

Πατήστε επανειλημμένα το κουμπί C/OFF, αν θέλετε να διαγράψετε τις τιμές που μετρήσατε. Κάθε πάτημα διαγράφει μία γραμμή της τιμής από την κάτω γραμμή.

Ενδεικτική οθόνη κατά την πρόσθεση απόστασης

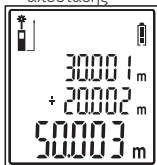

Ενδεικτική οθόνη κατά την αφαίρεση απόστασης



Μέτρηση εμβαδών

Ενεργοποιήστε τη συσκευή και πατήστε σύντομα το κουμπί .

Στην οθόνη θα ανάψει το εικονίδιο

1. Μετρήστε την πρώτη απόσταση. Το αποτέλεσμα θα εμφανιστεί μαζί με το εικονίδιο. (Αν θέλετε να επαναλάβετε τη μέτρηση της πρώτης απόστασης, πατήστε C/OFF. Το αποτέλεσμα θα διαγραφεί και μπορείτε να ξεκινήσετε ξανά από το βήμα 1).



2. Μετρήστε τη δεύτερη απόσταση. Το αποτέλεσμα θα εμφανιστεί μαζί με το εικονίδιο. Στην κάτω γραμμή θα εμφανιστεί το συνολικό υπολογισμένο εμβαδόν σε m².



Αν επιθυμείτε να προσθέσετε/αφαιρέσετε τα συνολικά αποτελέσματα, πατήστε το κουμπί  μετά την εμφάνιση κάθε αποτελέσματος συνολικού εμβαδών και επαναλάβετε τη μέτρηση σύμφωνα με τα βήματα 1 και 2.

Διαγράψτε όλες τις τιμές από την οθόνη πατώντας το κουμπί C/OFF.

Μέτρηση όγκου

Ενεργοποιήστε τη συσκευή και πατήστε 2 φορές σύντομα το κουμπί .

Στην οθόνη θα ανάψει το εικονίδιο .

1. Μετρήστε την πρώτη απόσταση. Το αποτέλεσμα θα εμφανιστεί μαζί με το εικονίδιο. (Αν θέλετε να επαναλάβετε τη μέτρηση της πρώτης απόστασης, πατήστε C/OFF. Το αποτέλεσμα θα διαγραφεί και μπορείτε να ξεκινήσετε ξανά από το βήμα 1).



2. Μετρήστε τη δεύτερη απόσταση. Το αποτέλεσμα θα εμφανιστεί μαζί με το εικονίδιο. (Αν θέλετε να επαναλάβετε τη μέτρηση της δεύτερης απόστασης, πατήστε C/OFF. Το αποτέλεσμα θα διαγραφεί και μπορείτε να ξεκινήσετε ξανά από το βήμα 2).



3. Μετρήστε την τρίτη απόσταση. Το αποτέλεσμα θα εμφανιστεί μαζί με τον συνολικό όγκο σε m^3 και το εικονίδιο.



Αν επιθυμείτε να προσθέσετε/αφαιρέσετε τα συνολικά αποτελέσματα, πατήστε το κουμπί  μετά την εμφάνιση κάθε αποτελέσματος συνολικού όγκου και επαναλάβετε τη μέτρηση σύμφωνα με τα βήματα 1, 2 και 3.

Διαγράψτε όλες τις τιμές από την οθόνη πατώντας το κουμπί C/OFF.



Έμμεση μέτρηση (Πυθαγόρας)

Μπορείτε να υπολογίσετε την απόσταση μεταξύ δύο σημείων που είναι δύσκολο να μετρηθούν (εμπόδια, σκαλωσιές, ανακλαστικές επιφάνειες) εφαρμόζοντας το θεώρημα του Πυθαγόρα.

Σημείωση:

Το σωστό αποτέλεσμα είναι εγγυημένο μόνο εάν οι δύο αποστάσεις που μετρήσατε είναι υπό ορθή γωνία (90°).

- Και οι δύο μετρήσεις πρέπει να γίνονται από το ίδιο σημείο.
- Μετράτε πάντα πρώτα τη μεγαλύτερη απόσταση.



1. Ενεργοποιήστε τη συσκευή και πατήστε 3 φορές σύντομα το κουμπί .
2. Στην οθόνη θα εμφανιστεί ένα τμήμα του εικονιδίου  να αναβοσβήνει.
3. Μετρήστε την πρώτη απόσταση και το αποτέλεσμα θα εμφανιστεί στην οθόνη.
4. Μετρήστε τη δεύτερη απόσταση. Και τα δύο αποτελέσματα θα εμφανιστούν στο πάνω μέρος των γραμμών. Στην κάτω γραμμή θα εμφανιστεί η υπολογισμένη τρίτη απόσταση.

Μνήμη μετρήσεων/Διαγραφή μνήμης

Η συσκευή καταγράφει αυτόματα τις 20 (0 έως 19) τελευταίες τιμές μέτρησης.

Σημείωση:

Η επόμενη μέτρηση θα αντικαταστήσει την παλαιότερη μέτρηση της μνήμης.

Πατήστε παρατεταμένα το κουμπί . Θα ανάψει το εικονίδιο  και θα εμφανιστεί ο αριθμός μέτρησης.

Πατήστε τώρα επανειλημμένα το κουμπι . Θα εμφανιστούν τα αποτελέσματα των επιμέρους μετρήσεων και ο τύπος της μέτρησης.

Πατήστε επανειλημμένα το κουμπι C/OFF όντας στη λειτουργία που δείχνει τη μνήμη μετρήσεων.

Κάθε πάτημα κουμπιού διαγράφει την τελευταία μέτρηση.

Σφάλματα κατά τη μέτρηση

Ενδέχεται να εμφανιστούν οι παρακάτω κωδικοί σφάλματος κατά την πραγματοποίηση της μέτρησης:

Κωδικός σφάλματος	Πιθανή αιτία	Λύση
Err10	Άδειες μπαταρίες	Αντικαταστήστε τις μπαταρίες
Err15	Μέτρηση εκτός αποδεκτού εύρους	Μειώστε την απόσταση μέτρησης
Err16	Αδύναμο σήμα λέιζερ επιστροφής	Χρησιμοποιήστε φωτεινότερο σημείο μέτρησης. Κρατήστε σταθερά τη συσκευή στο χέρι σας κατά την πραγματοποίηση της μέτρησης.
Err18	Σημείο μέτρησης υπερβολικά φωτεινό	Χρησιμοποιήστε ένα πιο σκούρο σημείο μέτρησης
Err26	Τιμή εκτός του εύρους απεικόνισης της οθόνης	Επαναλάβετε τη διαδικασία μέτρησης, προσαρμόστε την απόσταση μέτρησης
Err08	Εσφαλμένη διαδικασία μέτρησης	Επαναλάβετε τη διαδικασία μέτρησης
Err00	Σφάλμα στην επικοινωνία	Επανεκκινήστε τη συσκευή και επαναλάβετε τη μέτρηση

Σφάλματα στη μέτρηση μπορεί επίσης να εμφανιστούν εάν:

- η μέτρηση γίνεται με έντονο ηλιακό φως
- το σημείο μέτρησης έχει χαμηλή ανακλαστικότητα ή πολύ τραχιά επιφάνεια
- η θερμοκρασία κατά τη διάρκεια της μέτρησης είναι εκτός των ορίων θερμοκρασίας λειτουργίας που αναφέρονται στο εγχειρίδιο

SE | Laseravståndsmätare

Laseravståndsmätaren är utformad för att beräkna yta, volym och för att mäta avstånd.

Apparaten är endast avsedd för personligt bruk och inte för professionell användning. Annan användning kan leda till skador och personskador.

Tillverkaren tar inget ansvar för skador som orsakas av ingrepp i laserapparaten eller om säkerhetsanvisningarna inte följs.

Tekniska data:

Laserklass: 2

Max. uteffekt (P.max): <1 mW

Våglängd: 620-690 nm

Mätavstånd: 0,05 m till 40 m

Mätnoggrannhet: 2 mm

Mätenheter: m, ft, in, m², ft², m³, ft³

Mätning av tidsgräns: 0,25 s

Automatisk avstängning: 3 minuter efter senaste knapptryckningen

Laserstrålen stängs av vid mätningen: var 30:e sekund

Drifttemperatur: 0 °C till +40 °C

Förvaringstemperatur: -20 °C till +65 °C
Strömförsörjning: 2 st. AAA-batterier 1,5 V
(medföljer inte)

Vikt: 65 g (utan batteri)
Mått: 110 × 40 × 25 mm

Beskrivning av knappar:

(se fig. 1)

- | | |
|--|--|
| 1 – ON-knapp (slå på, mät) | 4 – vattenpass |
| 2 – Knapp UNITS (enheter) (växla mellan mätarfunktioner) | 5 – knapp för att lägga till/subtrahera värden, mätminne |
| 3 – C/OFF-knapp (återställning av värden, avstängning) | 6 – knapp för ändring av mätpunkten |
| | 7A, 7B - mätpunkt |

Anmärkning:

Rikta aldrig lasern mot människor eller djur.

Titta aldrig direkt in i lasern, det kan skada dina ögon.

Sätta i batterier

(se fig. 2)

Ta bort batteriluckan på baksidan av mätaren.

Två stycken 1,5 V AAA-batterier. Använd endast alkaliska batterier, inte laddningsbara batterier.

Sätt på batterifackets lock.

Slå på/stänga av enheten

Slå på enheten genom att trycka länge på ON-knappen.



Stäng av enheten genom att trycka länge på C/OFF-knappen.

Avståndsmätning/växlande mätpunkt

Håll ON-knappen nedtryckt.

En ljudsignal hörs och skärmen tänds.

Mätningen startar i punkt 7B; ikonen  kommer att visas.

Om du vill ändra mätpunkten till 7 A trycker du på knappen ; ikonen  visas.

Håll apparaten vågrätt framför den vägg som du vill mäta avståndet till.

Enheten måste peka mot väggen i en rät vinkel.

Använd vattenpasset för detta ändamål. Bubblan i vattenpasset måste befinna sig mitt emellan de svarta linjerna.

Apparaten fokuserar lasern på väggen och ikonen  visas.

Tryck sedan på ON-knappen igen. Apparaten mäter avståndet och visar avståndet på skärmen (laserikonen försvinner).

Ändra måtenheter

Den förvalda måttenheten är meter = m.

Om du vill ändra måttenhet trycker du upprepade gånger länge på knappen .

Du kan ställa in följande måttenheter: m, ft, in.

Kontinuerlig avståndsmätning

Håll ON-knappen nedtryckt.

En ljudsignal hörs och skärmen tänds.

Tryck återigen länge på ON-knappen; enheten börjar mäta kontinuerligt och -ikonen visas.

På skärmen visas uppmätta max- och minvärden. Värdena kommer att ändras när du flyttar enheten.

I den nedre delen visas det aktuella mätvärdet, se bilden.

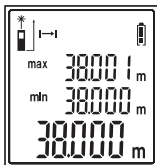

Apparaten avger en akustisk signal under hela den tid som den kontinuerliga mätningen pågår.

Du kan tillfälligt pausa den kontinuerliga mätningen genom att trycka kort på ON-knappen.

Tryck länge på ON-knappen om du vill fortsätta med kontinuerlig mätning.

Avsluta kontinuerlig mätning genom att trycka på C/OFF-knappen.

Addera upp/subtrahera avstånd

Du kan addera eller subtrahera uppmätta avstånd.

- Mät det första avståndet.
- Tryck upprepade gånger på knappen . "-" eller "+" visas beroende på om du vill addera eller subtrahera.
- Det uppmätta avståndet flyttas till den översta raden.
- Mät ett annat avstånd.

De båda uppmätta avstånden flyttas till de övre raderna och resultatet av additionen/subtraktionen visas på den nedre raden.

Du kan sedan fortsätta att upprepade gånger addera/subtrahera genom att följa steg 1 till 4.

Tryck upprepade gånger på C/OFF-knappen om du vill radera mätvärdena.

Varje tryckning tar bort en rad av värdet från den nedersta raden.

Exempel på skärm vid summering

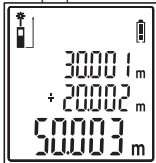

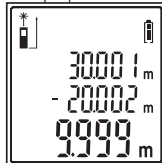

Exempel på skärm vid subtraktion



Mätningssyta

Starta enheten och tryck kort på -knappen.

På skärmen visas ikonen .

- Mät det första avståndet; resultatet visas tillsammans med en ikon. (Om du vill upprepa mätningen av det första avståndet, trycker du på C/OFF. Resultatet raderas och du kan börja om igen från steg 1). 
- Mät det andra avståndet; resultatet visas tillsammans med en ikon. På den nedersta raden visas den totala beräknade ytan i m². 

Om du vill addera/subtrahera de totala resultaten trycker du på knappen  efter att varje resultat för total yta har visats och upprepar mätningen enligt steg 1 och 2.

Radera alla värden på skärmen genom att trycka på C/OFF-knappen.

Volymmätning

Starta enheten och tryck kort två gånger på -knappen.

På skärmen visas ikonen .

1. Mät det första avståndet; resultatet visas tillsammans med en ikon. (Om du vill upprepa mätningen av det första avståndet, trycker du på C/OFF. Resultatet raderas och du kan börja om igen från steg 1).



2. Mät det andra avståndet; resultatet visas tillsammans med en ikon. (Om du vill upprepa mätningen av det andra avståndet, trycker du på C/OFF. Resultatet raderas och du kan börja om från steg 2.)



3. Mät det tredje avståndet; resultatet visas tillsammans med total volym i m³ och ikonen.



Om du vill addera/subtrahera de totala resultaten trycker du på knappen  efter att varje resultat för total yta har visats och upprepar mätningen enligt steg 1, 2 och 3. Radera alla värden på skärmen genom att trycka på C/OFF-knappen.



Indirekt mätning (Pythagoras)

Du kan beräkna avståndet mellan två punkter som är svåra att mäta (hinder, byggnadsställningar, reflekterande ytor) genom att tillämpa Pythagoras sats.

Anmärkning:

Korrekt resultat garanteras endast om de två uppmätta avstånden är i rät vinkel (90°).

- Båda mätningarna måste göras från samma punkt.
- Mät alltid det längre avståndet först.

1. Starta enheten och tryck kort tre gånger på -knappen.
2. På skärmen visas en blinkande sektion av -ikonen.
3. Mät det första avståndet och resultatet visas på skärmen.
4. Mät det andra avståndet. Båda resultaten kommer att visas i den övre delen av raderna. På den nedre raden visas det beräknade tredje avståndet.

Mättningsminne/radering av minnet

Enheten registrerar automatiskt 20 (0 till 19) senast uppmätta värden.

Anmärkning:

Nästa mätning skriver över den äldsta mätningen i minnet.

Tryck länge på -knappen; -ikonen och mätnumret visas.

Tryck nu upprepade gånger på knappen . Då visas resultaten av de enskilda mätningarna och vilken typ av mätning det rör sig om.

Tryck upprepade gånger på C/OFF-knappen när du befinner dig i läget som visar mätminnet.

Varje knapptryckning raderar den senaste mätningen.

Fel under mätning

Följande felkoder kan visas vid mätning:

Felkod	Trolig orsak	Lösning
Err10	Svaga batterier	Byt ut batterierna
Err15	Mätning utanför intervallet	Förkorta mätavståndet

Felkod	Troilig orsak	Lösning
Err16	Svag laserretursignal	Använd en ljusare mätpunkt; håll apparaten stadigt i handen under mätningen
Err18	Mätpunkten är för ljus	Använd en mörkare mätpunkt
Err26	Värde utanför skärmens visningsområde	Upprepa mätprocessen, justera mätavståndet
Err08	Felaktig mätprocedur	Upprepa mätprocessen
Err00	Fel i kommunikationen	Starta om enheten och upprepa mätningen

Mätfel kan också uppstå i följande fall:

- mätningen görs i starkt solljus
- mätpunkten har dålig reflektion eller mycket grov yta
- temperaturen under mätningen ligger utanför de gränser för drifttemperatur som anges i bruksanvisningen

FI | Laseretäisyyssmittari

Laseretäisyyssmittari on suunniteltu pinta-alan ja tilavuuden laskemiseen sekä etäisyyden mittaukseen.

Laite on tarkoitettu vain henkilökohtaiseen käyttöön, ei ammattilaisten käyttöön. Muunlainen käyttö voi aiheuttaa vaurioita ja tapaturmia.

Valmistaja ei ota vastuuta vahingoista, jotka johtuvat laserlaitteen peukaloinnista tai turvallisuusohjeiden laiminlyömisestä.

Tekniset tiedot:

Laserluokka: 2

Suurin antoteho (P_{max}): <1 mW

Aaltopituus: 620–690 Nm

Mittausetäisyys: 0,05–40 m

Mittaustarkkuus: ±2 mm

Mittayksiköt: m, ft, in, m², ft², m³, ft³

Mittauksen aikaraja: 0,25 s

Automaattinen sammutus: 3 minuutin kuluttua viimeisestä painikkeen painalluksesta

Lasersäde sammutus mittauksen aikana:

30 sekunnin kuluttua

Toimintalämpötila: 0 – +40 °C

Säilytyslämpötila: -20 – +65 °C

Virransyöttö: 2 kpl 1,5 V AAA (eivät sisälly toimitukseen)

Paino: 65 g (paristoja)

Mitat: 110 × 40 × 25 mm

Painikkeiden kuvaus:

(katso kuva 1)

1 – ON-painike (kytke päälle, mittaa)

2 – UNITS-painike (vaihtaminen mittarin toimintojen välillä)

3 – C/OFF-painike (nollaa arvot, sammutus)

4 – vesivaaka

5 – painike arvojen yhteen- ja vähennyslaskua varten, mittausmuisti

6 – painike mittauspisteen vaihtamista varten
7A, 7B – mittauspiste

Huomautus:

Älä koskaan osoita laserilla ihmisiä tai eläimiä.

Älä koskaan katso suoraan laseriin, se voi vaurioittaa silmiä.

Paristojen asettaminen

(katso kuva 2)

Irrota mittarin takaosassa oleva paristokotelon kansi.

Aseta sisään 2 kpl 1,5 V AAA-paristoja. Käytä aina vain alkaliparistoja, ei ladattavia paristoja.

Aseta paristokotelon kansi takaisin paikalleen.

Laitteen kytkeminen päälle/pois päältä

Kytke laite päälle painamalla pitkään ON-painiketta.



Sammuta laite painamalla pitkään C/OFF-painiketta.

Etäisyyden mittaus / mittauspisteen vaihtaminen

Paina pitkään ON-painiketta.

Kuuluu äänimerkki ja näyttö aktivoituu.

Mittaus alkaa kohdasta 7B;  -kuvake tulee näkyviin.

Jos haluat vaihtaa mittauspisteen kohtaan 7A, paina  -painiketta; näyttöön tulee  -kuvake.

Pidä laitetta vaakasuorassa sen seinän edessä, jota kohti haluat mitata etäisyyttä.

Laitteen on osoitettava seinää kohti suorassa kulmassa.

Käytä tätä varten vesivaakaa. Vesivaakan kuplan on oltava keskellä mustien viivojen välissä.

Laite tarkentaa laseri seinään; näyttöön tulee  -kuvake.

Paina sitten ON-painiketta uudelleen. Laite mittaa etäisyyden ja näyttää etäisyyden näytöllä (laser-kuvake häviää).

Mittayksikköjen vaihtaminen

Oletusmittayksikkö on metri = m.

Jos haluat vaihtaa mittayksikköä, paina toistuvasti pitkään  -painiketta.

Voit asettaa seuraavat mittayksiköt: m, ft, in.

Jatkuva etäisyyden mittaus

Paina pitkään ON-painiketta.

Kuuluu äänimerkki ja näyttö aktivoituu.

Paina uudelleen pitkään ON-painiketta; laite aloittaa jatkuvan mittauksen ja näyttöön tulee  -kuvake.

Näytöllä näkyvät mitatut maksimi- ja minimiarvot. Arvot muuttuvat, kun laitetta siirretään. Alaosassa näkyy tällä hetkellä mitattu arvo; katso kuva.



Laite lähettää äänimerkin koko jatkuvan mittauksen ajan.

Voit keskeyttää jatkuvan mittauksen väliaikaisesti painamalla lyhyesti ON-painiketta.

Paina pitkään ON-painiketta, jos haluat jatkaa jatkuvaa mittauksia.

Lopeta jatkuva mittaus painamalla C/OFF-painiketta.

Etäisyyksien yhteenlasku/vähentäminen

Voit lisätä tai vähentää mitattuja etäisyyksiä.

5. Mittaa ensimmäinen etäisyys.

6. Paina toistuvasti  -painiketta; "-" tai "+" tulee näkyviin sen mukaan, haluatko lisätä vai vähentää.

7. Mitattu etäisyys siirtyy ylimmälle riville.

8. Mittaa toinen etäisyys.

Molemmat mitatut etäisyydet siirtyvät ylimmille riveille ja yhteen- tai vähennyslaskun tulos näkyy alimmalla rivillä.

Tämän jälkeen voit jatkaa yhteen- ja vähennyslaskentaa toistuvasti vaiheiden 1–4 mukaisesti.

Paina toistuvasti C/OFF-painiketta, jos haluat poistaa mitatut arvot.

Jokainen painallus poistaa yhden rivin arvosta alariviltä.

Esimerkki näytöstä yhteenlaskun yhteydessä

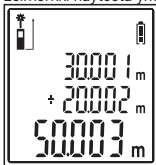

Esimerkki näytöstä vähennyslaskun yhteydessä

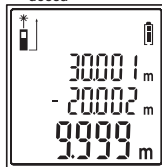

Pinta-alan mittaus

Kytke laite päälle ja paina lyhyesti  -painiketta.

Näytöllä näkyy  -kuvake.

1. Mittaa ensimmäinen etäisyys; tulos näytetään yhdessä kuvakkeen kanssa. (Jos haluat toistaa ensimmäisen etäisyyden mittauksen, paina C/OFF. Tulos poistetaan ja voit jatkaa uudelleen vaiheesta 1).



2. Mittaa toinen etäisyys; tulos näytetään yhdessä kuvakkeen kanssa. Alarivillä näkyy laskettu kokonaispinta-ala yksikkönä m².



Jos haluat laskea yhteen tai vähentää kokonaistulokset, paina  -painiketta kunkin kokonaispinta-alan tuloksen näytön jälkeen ja toista mittaus vaiheiden 1 ja 2 mukaisesti. Poista kaikki näytön arvot painamalla C/OFF-painiketta.

Tilavuuden mittaaminen

Kytke laite päälle ja paina 2 kertaa lyhyesti  -painiketta.

Näytöllä näkyy  -kuvake.

1. Mittaa ensimmäinen etäisyys; tulos näytetään yhdessä kuvakkeen kanssa. (Jos haluat toistaa ensimmäisen etäisyyden mittauksen, paina C/OFF. Tulos poistetaan ja voit jatkaa uudelleen vaiheesta 1).



2. Mittaa toinen etäisyys; tulos näytetään yhdessä kuvakkeen kanssa.
(Jos haluat toistaa toisen etäisyyden mittauksen, paina C/OFF. Tulos poistetaan ja voit jatkaa uudelleen vaiheesta 2).



3. Mittaa kolmas etäisyys; tulos näytetään yhdessä kokonaistilavuuden yksikkönä m³ ja kuvakkeen kanssa.





Jos haluat laskea yhteen tai vähentää kokonaistulokset, paina -painiketta jokaisen tilavuustuloksen näytön jälkeen ja toista mittaus vaiheiden 1, 2 ja 3 mukaisesti. Poista kaikki näytön arvot painamalla C/OFF-painiketta.

Epäsuora mittaaminen (Pythagoras)

Voit laskea kahden vaikeasti mitattavan pisteen (esteet, telineet, heijastavat pinnat) välisen etäisyyden Pythagoraan lauseen avulla.

Huomautus:

Oikea tulos on taattu vain, jos kaksi mitattua etäisyyttä ovat suorassa kulmassa (90°).



- Molemmat mittaukset on tehtävä samasta pisteestä.
 - Mittaa aina pidempi etäisyys ensin.
1. Kytke laite päälle ja paina 3 kertaa lyhyesti -painiketta.
 2. Näytöllä näkyy -kuvakkeen vilkkuva osa.
 3. Mittaa ensimmäinen etäisyys, tulos näytetään näytöllä.
 4. Mittaa toinen etäisyys. Molemmat tulokset näkyvät rivien yläosassa. Alimmalla rivillä näkyy laskettu kolmas etäisyys.

Mittaamuisti / muistin tyhjentäminen

Laite tallentaa automaattisesti 20 (0–19) viimeksi mitattua arvoa.

Huomautus:

Seuraava mittaus korvaa muistissa olevan vanhimman mittauksen.

Paina pitkään -painiketta; -kuvake ja mittausnumero esitetään näytöllä.

Paina nyt toistuvasti -painiketta; tämä näyttää yksittäisten mittausten tulokset ja mittaustyyppin.

Paina toistuvasti C/OFF-painiketta, kun laite on mittaamuistin näyttävässä tilassa.

Jokainen painikkeen painallus poistaa viimeisimmän mittauksen.

Virheet mittauksen aikana

Seuraavat virhekoodit voivat näkyä mittauksen aikana:

Virhekoodi	Todennäköinen syy	Ratkaisu
Err10	Paristovirran loppuminen	Vaihda paristot.
Err15	Mittaus kantaman ulkopuolella	Lyhennä mittausetäisyyttä.
Err16	Heikko laserin paluusignaali	Käytä kirrkaampaa mittauspistettä; pidä laitetta vakaasti kädessä mittauksen aikana.
Err18	Mittauspiste liian kirkas	Käytä tummempaa mittauspistettä.
Err26	Arvo näytön näyttöalueen ulkopuolella	Toista mittausprosessi, säädä mittausetäisyys.
Err08	Virheellinen mittausmenetelmä	Toista mittausprosessi.

Virhekoodi	Todennäköinen syy	Ratkaisu
Err00	Virhe tietoliikenteessä	Käynnistä laite uudelleen ja toista mittaus.

Mittausvirheitä voi esiintyä myös, jos:

- mittaus tehdään voimakkaassa auringonvalossa
- mittauspisteen heijastuskyky on heikko tai pinta on hyvin karkea
- lämpötila mittauksen aikana on käyttöohjeessa lueteltujen käyttölämpötilarajojen ulkopuolella.

DK | Laserafstandsmåler

Laserafstandsmåleren er designet til at beregne overflade, volumen og til at måle afstand. Enheden er kun beregnet til personlig brug, ikke til professionel brug. Enhver anden brug kan føre til skader og kvæstelser.

Producenten påtager sig intet ansvar for skader, der skyldes manipulation af laserenheden og manglende overholdelse af sikkerhedsanvisningerne.

Tekniske data:

Laserklasse: 2

Maks. udgangseffekt (P.max): <1 mW

Bølgelængde: 620-690 nm

Måleafstand: 0,05 m til 40 m

Målingsnøjagtighed: ±2 mm

Måleenheder: m, ft, in, m², ft², m³, ft³

Tidsgrænse for måling: 0,25 s

Automatisk slukning: efter 3 minutter siden sidste tryk på knappen

Laserstrålen slukkes under måling:

efter 30 sekunder

Driftstemperatur: 0 °C til +40 °C

Opbevaringstemperatur: -20 °C til +65 °C

Strømforsyning: 2x 1,5 V AAA (medfølger ikke)

Vægt: 65 g (uden batteri)

Mål: 110 x 40 x 25 mm

Knapbeskrivelse:

(se fig. 1)

1 – knappen ON (tænd, mål)

2 – Knappen UNITS (skift mellem målefunktioner)

3 – Knappen C/OFF (nulstil værdier, sluk)

4 – Vandniveau

5 – knap til at addere/subtrahere værdier, målehukommelse

6 – knap til ændring af målepunkt

7A, 7B – målepunkt

Bemærk!

Ret aldrig laseren mod mennesker eller dyr.

Kig aldrig direkte ind i laseren. Det kan skade dine øjne.

Isætning af batterier

(se fig. 2)

Fjern batteridækslet på bagsiden af enheden.

Isæt 2x 1,5 V AAA-batterier. Brug altid kun alkaliske batterier, ikke genopladelige.

Sæt batteridækslet på plads igen.

Tænd/sluk enheden

Tænd for enheden ved at trykke længe på knappen ON.

Sluk for enheden ved at trykke længe på knappen C/OFF.

Afstandsmåling/ænrning af målepunkt

Tryk længe på knappen ON.

Der lyder et akustisk signal, og skærmen tændes.

Målingen starter i punkt 7B; ikonet  vises.

Hvis du ønsker at ændre målepunktet til 7A, skal du trykke på knappen ; ikonet  vises.

Hold enheden vandret foran den væg, som du ønsker at måle afstanden til.

Enheden skal pege mod væggen i en ret vinkel.

Til dette formål skal du bruge vaterpasset. Boblen i vaterpasset skal være midt mellem de sorte linjer.

Enheden vil fokusere laseren på væggen; ikonet  vises.

Tryk derefter på knappen ON igen. Enheden måler afstanden og viser den på skærmen (laserikonet forsvinder).

Ændring af måleenheder

Standardmåleenheden er meter = m.

Hvis du vil ændre måleenheden, skal du gentagne gange trykke længe på knappen .

Du kan indstille følgende måleenheder: m, ft, in.

Kontinuerlig afstandsmåling

Tryk længe på knappen ON.

Der lyder et akustisk signal, og skærmen tændes.

Tryk igen længe på knappen ON; enheden begynder at måle kontinuerligt, og ikonet  vises.

På skærmen vises de målte maks.- og min.-værdier. Værdierne vil ændre sig, når du flytter enheden.

Den nederste del viser den aktuelt målte værdi; se billedet.

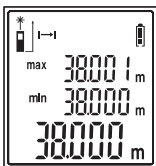

Enheden udsender et akustisk signal, så længe kontinuerlige måling varer.

Du kan midlertidigt sætte kontinuerlig måling på pause ved at trykke kort på knappen ON.

Tryk længe på knappen ON, hvis du ønsker at fortsætte med kontinuerlig måling.

Afslut kontinuerlig måling ved at trykke på knappen C/OFF.

Addition/subtraktion af afstande

Du kan lægge målte afstande sammen eller trække dem fra.

5. Mål den første afstand.

6. Tryk gentagne gange på knappen ; "-" eller "+" vises afhængigt af, om du vil lægge til eller trække fra.

7. Den målte afstand flyttes til den øverste linje.

8. Mål en anden afstand.

Begge målte afstande flyttes til de øverste linjer, og resultatet af additionen/subtraktionen vises på den nederste linje.

Du kan derefter fortsætte med at addere/subtrahere gentagne gange ved at følge trin 1 til 4.

Tryk gentagne gange på knappen C/OFF, hvis du vil slette de målte værdier.

Hver gang du trykker, slettes en linje af værdien fra den nederste linje.

Eksempel på skærm, når du lægger sammen

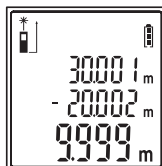
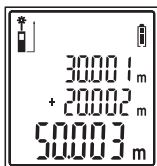



Eksempel på skærm, når du trækker fra

Måleoverflade

Tænd enheden, og tryk kort på knappen .

På skærmen vises ikonet .

1. Mål den første afstand; resultatet vises sammen med et ikon. (Hvis du vil gentage målingen af den første afstand, skal du trykke på C/OFF. Resultatet slettes, og du kan fortsætte igen fra trin 1). 

2. Mål den anden afstand; resultatet vises sammen med et ikon. Den nederste linje viser det samlede beregnede overfladeareal i m². 

Hvis du vil lægge de samlede resultater sammen eller trække dem fra, skal du trykke på knappen , når hvert resultat for det samlede overfladeareal vises, og gentage målingen i overensstemmelse med trin 1 og 2.

Slet alle værdier på skærmen ved at trykke på knappen C/OFF.

Måling af volumen

Tænd enheden, og tryk 2 gange kort på knappen .

På skærmen vises ikonet .

1. Mål den første afstand; resultatet vises sammen med et ikon. (Hvis du vil gentage målingen af den første afstand, skal du trykke på C/OFF. Resultatet slettes, og du kan fortsætte igen fra trin 1). 

2. Mål den anden afstand; resultatet vises sammen med et ikon. (Hvis du vil gentage målingen af den anden afstand, skal du trykke på C/OFF. Resultatet slettes, og du kan fortsætte igen fra trin 2). 

3. Mål den tredje afstand; resultatet vises sammen med det samlede volumen i m³ og ikon. 

Hvis du vil lægge de samlede resultater sammen/subtrahere dem, skal du trykke på knappen , når hvert resultat for det samlede overfladeareal vises, og gentage målingen i overensstemmelse med trin 1, 2 og 3.

Slet alle værdier på skærmen ved at trykke på knappen C/OFF.



Indirekte måling (Pythagoras)

Du kan beregne afstanden mellem to punkter, som er vanskelige at måle (forhindringer, stilladser, reflekterende overflader), ved at anvende Pythagoras' læresætning.

Bemærk!

Det korrekte resultat er kun garanteret, hvis de to målte afstande er i en ret vinkel (90°).

- Begge målinger skal foretages fra samme punkt.
- Mål altid den længde afstand først.



1. Tænd enheden, og tryk 3 gange kort på knappen .
2. På skærmen vises en blinkende del af ikonet .
3. Mål den første afstand. Resultatet vises på skærmen.
4. Mål den anden afstand. Begge resultater vises i den øverste del af linjerne. Den nederste linje viser den beregnede tredje afstand.

Målehukommelse/sletning af hukommelse

Enheden registrerer automatisk de 20 (0 til 19) sidst målte værdier.

Bemærk!

Den næste måling overskriver den ældste måling i hukommelsen.

Tryk længe på knappen ; ikonet  og målnummeret vises.

Tryk nu gentagne gange på knappen , dette vil vise resultaterne af individuelle målinger og typen af måling.

Tryk gentagne gange på knappen C/OFF, når du er i den tilstand, der viser målehukommelse.

Hvert gang du trykker på en knap, slettes den seneste måling.

Fejl under måling

Følgende fejlkoder kan blive vist under måling:

Fejlkode	Sandsynlig årsag	Afhjælpning
Err10	Flade batterier	Udskift batterierne
Err15	Måling uden for området	Reducer måleafstanden
Err16	Svagt laserretursignal	Brug et lysere målepunkt; hold enheden stabilt i hånden, mens du måler
Err18	Målepunktet er for lyst	Brug et mørkere målepunkt
Err26	Værdi uden for skærmens visningsområde	Gentag måleprocessen, juster måleafstanden
Err08	Forkert måleprocedure	Gentag måleprocessen
Err00	Fejl i kommunikationen	Genstart enheden, og gentag målingen

Der kan også forekomme målefejl, hvis:

- målingen foretages i stærkt sollys
- målepunktet har dårlig refleksion eller meget ru overflade
- temperaturen under målingen er uden for de driftstemperaturgrænser, der er angivet i manualen

GARANCIJSKA IZJAVA

1. Izjavljamo, da jamčimo za lastnosti in brezhibno delovanje v garancijskem roku.
2. Garancijski rok prične teči z datumom izročitve blaga in velja 24 mesecev.
3. EMOS SI, d.o.o. jamči kupcu, da bo v garancijskem roku na lastne stroške odpravil vse pomanjkljivosti na aparatu zaradi tovarniške napake v materialu ali izdelavi.
4. Za čas popravila se garancijski rok podaljša.
5. Če aparat ni popravljen v roku 45 dni od dneva prijave okvare lahko prizadeta stranka zahteva novega ali vračilo plačanega zneska.
6. Garancija preneha, če je okvara nastala zaradi:
 - nestrokovnega-nepooblaščenega servisa
 - predelave brez odobritve proizvajalca
 - neupoštevanja navodil za uporabo aparata
7. Garancija ne izključuje pravic potrošnika, ki izhajajo iz odgovornosti prodajalca za napake na blagu.
8. Če ni drugače označeno, velja garancija na ozemeljskem območju Republike Slovenije.
9. Proizvajalec zagotavlja proti plačilu popravilo, vzdrževanje blaga, nadomestne dele in priklopne aparate tri leta po poteku garancijskega roka.
10. Naravna obraba aparata je izključena iz garancijske obveznosti. Isto velja tudi za poškodbe zaradi nepravilne uporabe ali preobremenitve.

NAVODILA ZA REKLAMACIJSKI POSTOPEK

Lastnik uveljavlja garancijski zahtevek tako, da ugotovljeno okvaro prijavi pooblaščen delavnic (EMOS SI, d.o.o., Rimska cesta 92, 3311 Šempeter v Savinjski dolini) pisno ali ustno. Kupec je odgovoren, če s prepozno prijavo povzroči škodo na aparatu. Po izteku garancijskega roka preneha pravica do uveljavljanja garancijskega zahtevka. Priložen mora biti potrjen garancijski list z originalnim računom. EMOS SI, d.o.o. se obvezuje, da bo aparat zamenjal z novim, če ta v tem garancijskem roku ne bi deloval brezhibno.

ZNAMKA: Laserski merilnik razdalje

TIP: M0502

DATUM IZROČITVE BLAGA: _____

Servis: EMOS SI, d.o.o., Rimska cesta 92, 3311 Šempeter v Savinjski dolini, Slovenija
tel: +386 8 205 17 21
e-mail: reklamacije@emos-si.si